

TREJON TIPPVAGN T-100 / T-100-FJ T-100-2 / T-120

INSTRUKTIONSBOK



Distributör:
TREJON AB
Företagsvägen 9
SE-911 35 VÄNNÄSBY
SWEDEN
Tel: + 46 (0)935 399 00
Fax: + 46 (0)935 399 19

Bäste Kund

Vi har gjort denna manual för att ni ska kunna få en god överblick över hur maskinen fungerar och vilka säkerhets föreskrifter som måste följas. Maskinens säkerhets norm följer CE-maskindirektiv 89/392/EEC.

GARANTI

För att garantin skall gälla måste garantikortet fyllas i och returneras till oss inom 14 dagar efter leverans.

Garanti föreskrifter finns på garantikortet.

Garanti gäller ej för transportskador, dessa skall anmälas inom 7 dagar till transport företaget och debiteras detta enligt vad som blir överenskommet.

Distributör:

TREJON FÖRSÄLJNING AB

Företagsvägen 9

S-911 35 Vännäsby

Tel 0935-39900

Fax 0935-39919

Innehållsförteckning

	<u>BENÄMMNING</u>	<u>SIDA</u>
	Allmän information	4
1.	Symbolförklaring	7
2.1	Tekniska data T-100	8
2.2	Tekniska data T-100-2	9
3.	Konstruktion och funktion	10
3.1	Chassie T-100	10
3.2	Underram med stödhjul T-100	11
3.3	Chassie T-100-2	12
3.4	Flak och lämningar	13
3.5	Hydralisk tippbegränsnings ventil	14
3.6	Elsystem	15
3.7	Bromssystem	16
4.	Användandet av kärran	17
4.1	Tillkoppling av kärran	17
4.2	Före användning	18
4.3	Lastning av kärran	18
4.4	Lossning av kärran	19
4.5	Frånkoppling av kärran från traktorn	21
5.	Skötsel och underhåll	22
5.1	Inställning av hjullagerspel	22
5.2	Bromsinställning	23
5.3	Underhåll av hydralsystem	24
5.4	Smörjning och underhåll T-100-2	25
	Smörjning och underhåll T-100	26
6.	Förutsättningar för en säker användning	28

Allmän information

Boggiekärra modell T-100, vagn T-100-2

För transport och tippning av volymgods, spannmål eller rotfrukter längs odlingsvägar samt allmänväg. Kärnan är utrustad med tre-vägstipp vilket innebär att den kan lossas bakåt samt åt bägge sidor. Belysnings och signalsystemet uppfyller kraven för framförande av kärnan på allmän väg. Kärnan är utrustad med ett hydrauliskt tippsystem och hydrauliska bromsar som kräver två enkelverkande hydrauluttag. Kärnans förbindelse med traktorn måste klara en belastning på 14 kN (hitch). I originalutförande är kärnan utrustad med 500 mm förhöjningslämmar (bild 1b & 2b). Ytterligare en förhöjningsläm går att fås som extrautrustning (bild 1c & 2c). Samt en version med en självöppnande bak balk , T-100 (bild 1d).

Kärnan och vagnen är utrustade med belysningskabel, tipp och bromsuttag för efterföljande vagn samt drag för efterföljande vagn. **OBS! draget är endast avsett för dragande av vagn ej att bära en kärna.**



Bild 1a. Tippvagn T-100 utan förhöjningslämmar



Bild 1b. Tippvagn T-100 med förhöjningslämmar

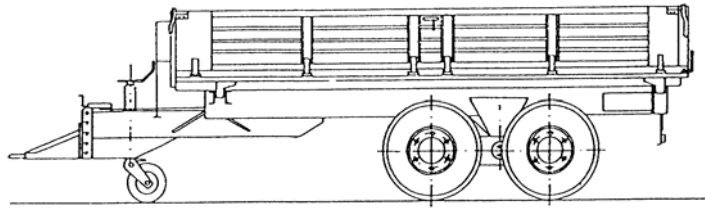

Bild 1c. Tippvagn T-100 med 2 st förhöjningslämmar (extra)

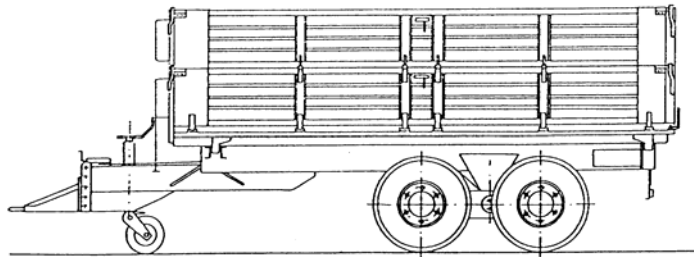

Bild 1d. Tippvagn T-100 med automatisk öppning av bakbalk (extra)

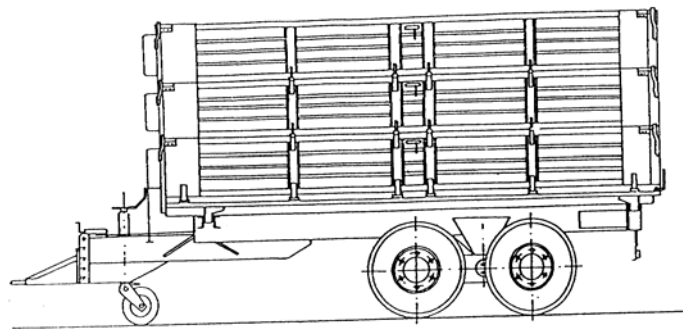

Bild 2a. Tippvagn T-100-2 utan förhöjningslämmar

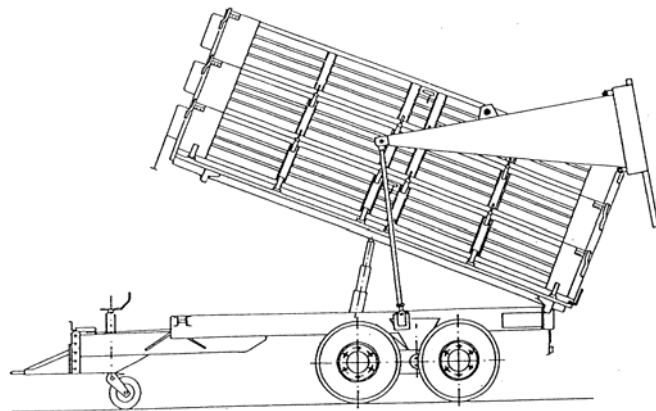

Bild 2b. Tippvagn T-100-2 med förhöjningslämmar

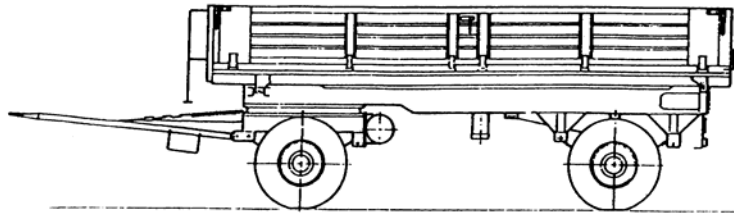

Bild 2c. Tippvagn T-100-2 med 2 st förhöjningslämmar (extra)

Symbolförklaring

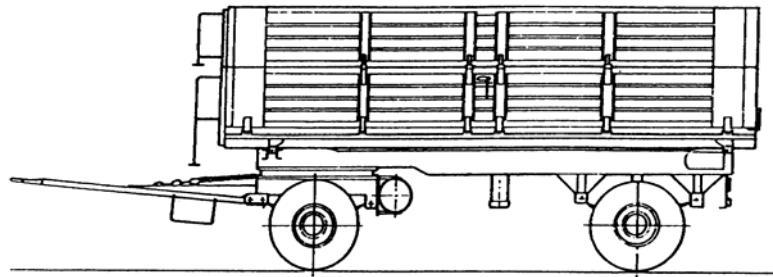

Läs igenom hela instruktionsboken noga innan användning av maskinen sker. Samt vid osäkerhet under arbetet.

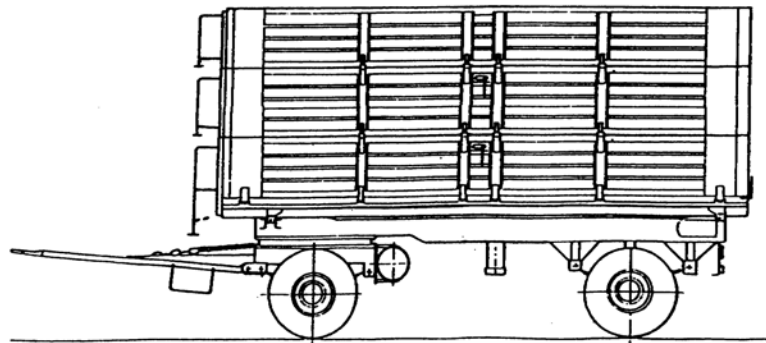

Vid lossning av kärnan skall marken vara plan och kärnan skall stå stilla. Kontrollera att inga människor finns i närheten. Stjälpningsrisk!



Vid tillkoppling se till att inga människor befinner sig mellan vagn och traktor eller i närheten.



Innan något arbete utföres under upplyft flak måste det säkras med stöttan samt kärnan vara bromsad.

2.1 Tekniska data T-100

Nr	Benämning	Enhet	
1	Lastvikt	Kg	10000
2	Totallängd	mm	5800
3	Totalbredd	mm	2250
4	Totalhöjd	mm	
	a) utan förhöjning		1730
	b) med förhöjning		2230
	c) med dubbel förhöjning		2730
5	Invändiga flakmått	mm	
	a) längd		4420
	b) bredd		2220-2270
	c) höjd: utan förhöjning		500
	med förhöjning		1000
	med dubbel förhöjning		1500
6	Flakyta	m ²	9,0
7	Lastvolym:	m ³	
	a) utan förhöjning		4,5
	b) med förhöjning		9,0
	c) med dubbel förhöjning		13,5
8	Flak last höjd	mm	1140
9	Spårvidd	mm	1650
10	Axelavstånd	mm	1050
11	Däckutrustning	mm	400/65-15.5
12	Lufttryck	Bar	4.8
13	Tippvinkel:	rad/°	
	a) Sidotipp		0,87/50°
	b) Bakåt tipp		0,87/50°
14	Spänning elsystem	V	12
15	Max transporthastighet (400 hjul)	km/h	30

2.2 Tekniska data T-100-2

Nr	Benämning	Enhet	
1	Lastvikt	Kg	10000
2	Totallängd	mm	6400
3	Totalbredd	mm	2250
4	Totalhöjd	mm	
	a) utan förhöjning		1730
	b) med förhöjning		2230
	c) med dubbel förhöjning		2730
5	Invändiga flakmått	mm	
	a) längd		4420
	b) bredd		2220-2270
	c) höjd: utan förhöjning		500
	med förhöjning		1000
	med dubbel förhöjning		1500
6	Flakyta	m ²	9,0
7	Lastvolym:	m ³	
	a) utan förhöjning		4,5
	b) med förhöjning		9,0
	c) med dubbel förhöjning		13,5
8	Flak last höjd	mm	1200
9	Spårvidd	mm	1650
10	Axelavstånd	mm	1050
11	Däckutrustning	mm	400/65-15.5
12	Lufttryck	Bar	4.8
13	Tippvinkel:	rad/°	
	a) Sidotipp		0,87/50°
	b) Bakåt tipp		0,87/50°
14	Spänning elsystem	V	12
15	Max transporthastighet (400 hjul)	km/h	30

3. Konstruktion och funktion

3.1 Chassie T-100

Pendelboggi:

Hjulinfästningen på karran är konstruerad med två separata vaggor som är strävade på en gemensamt lagrad axel. Axel är fastsatt i ramen med fyra bygelskruvar. Varje axeltapp (hjulaxel) är svetsad på respektive vagga. Alla fyra hjulen är kullagrade och försedda med bromsar. **Vid smörjning av huvudaxel som går genom vagnen måste vagnen lyftas upp för att säkerställa att fett går in på rätt ställe. Om inte detta sker kan axeln lås stift brytas loss när boggin pendlar.**

Fjäderboggi:

Vagnen har två separata bromsade hjulaxlar som är förbundna med varandra genom en sk. rockerarm. Denna gör att axlarna får en viss boggie funktion och klättrande förmåga. Mellan axlarna och flaket sitter det två par med fjäderpaket. Viss försiktighet måste tas om man skall lyfta vagnen i dragögla med t.ex en lastare och styra denna bakåt, låt alltid hjulen rulla mot marken för att förhindra att fjäderpaketen skadas.

3.2 Underram och stödhjul

Underredet är uppbyggt kring en konstruktion av sammansvetsade plåt och profilstål. Grundstommen är två balkar som är gemensamt förbundna med tvärgående profilbalkar. Framtill under ram sitter en balk fastsvetsad som i sin tur dragbommen är skruvad i. Stödhjulet sitter fast i balken och därigenom kan man justera höjden på draget när traktorn är frånkopplad.



Bild 5. Chassi och underram

1- Underram, 2- Dragbom, 3- Stödhjul, 4- Teleskopisk tippstub,
5- Överram (flak), 6- Säkringsstötta, 7- Chassi

3.3 Chassi T-100-2

Underredet är uppbyggt kring en konstruktion av sammansvetsade plåt och profilstål. Grundstommen är två balkar som är gemensamt förbundna med tvärgående profilbalkar. Under huvudbalkarna framtill sitter svängkranen och den främre hjulaxeln. I denna hjulaxel sitter draget förankrat. Vagnens samtliga hjul är bromsade. Båda hjulaxlarna är fjädrande till chassiet med 2 par av fjäderpaket, dessa är fastsatt med bygelskruvar. I varje fjäderpaket sitter ett progressivt genomslagsgummi som skall ta upp lasten när fjädrarna sjunker ihop.

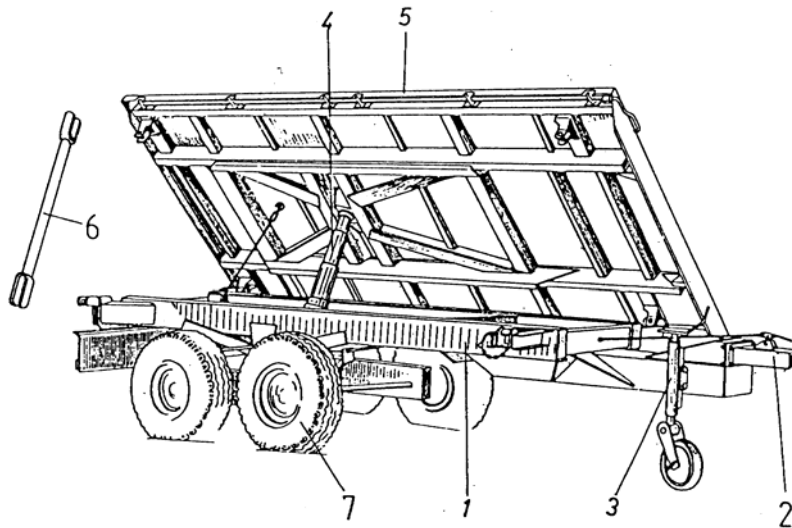

Bild 6. Chassi och underram T-100-2

A-Sidoläm, B- Bakläm, C-Framläm, D-Sidoläm förhöjning, E-Bakläm förhöjning, F-Framläm förhöjning

1- Överram (flak), 2- Förbindningswire, 3- Fringörings spak för wire,
4- Frigörning av sidoläm, 5- Förbindningsgångjärn, 6- Spannmålslucka,
7- Låstapp, 8- Lämlås

3.4 Flak och lämmar

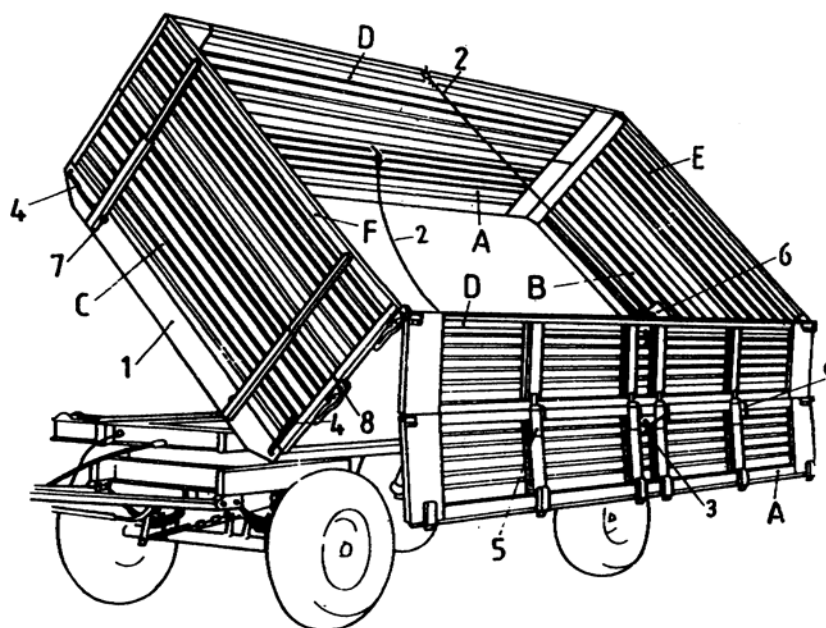
Flaket består av följande delar:

Överram med ihopsvetsad flakbotten, lämmar A, B, C och förhöjningslämmar D, E, F. Överramen är förankrad och i valfri sida ledad i underramen. Sidolämmarna är gemensamt förbundna med varandra med en wire som kan utifrån lossas både på vänster resp. höger sida vid tippning.

OBS!! Vid all tippning får endast två tippleder vara låsta, detta gäller både T-100 och T-100-2. Om inte detta följs skadas vagnens ram och tippcylinder.



Bild 6. Flak detaljer

Lämmar: A- Sidoläm, B- Bakbalk, C- Frambalk, D,E,F-Förhöjningslämmar
1- Överram, 2- Förbindningswire, 3- Wirefäste, 4- Lämlås (undre), 5- Lämlås (övre), 6- Spannmålslucka, 7- Gångjärnstapp, 8- Gångjärn

3.5 Hydraulisk tippbegränsnings ventil

Vid tippning (lossning) av kärnan begränsas tippvinkeln automatiskt vid sidotipp. En wire fäst i flaket påverkar en spärrventil som förhindrar att olja kommer till tippuben vid full tippvinkel.

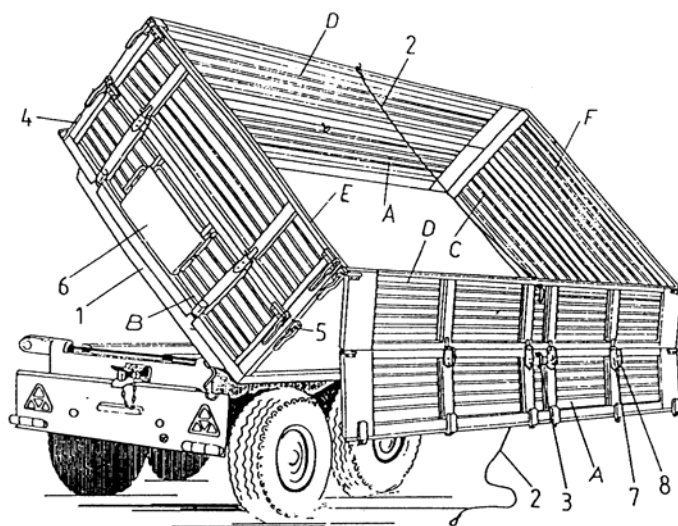
Om kulventilen(2), befinner sig i läge O1 passerar oljan till tippuben på den främre vagnen. Befinner sig den i läge O2 passerar oljan till tipputtaget(10) för den efterföljande vagnen.

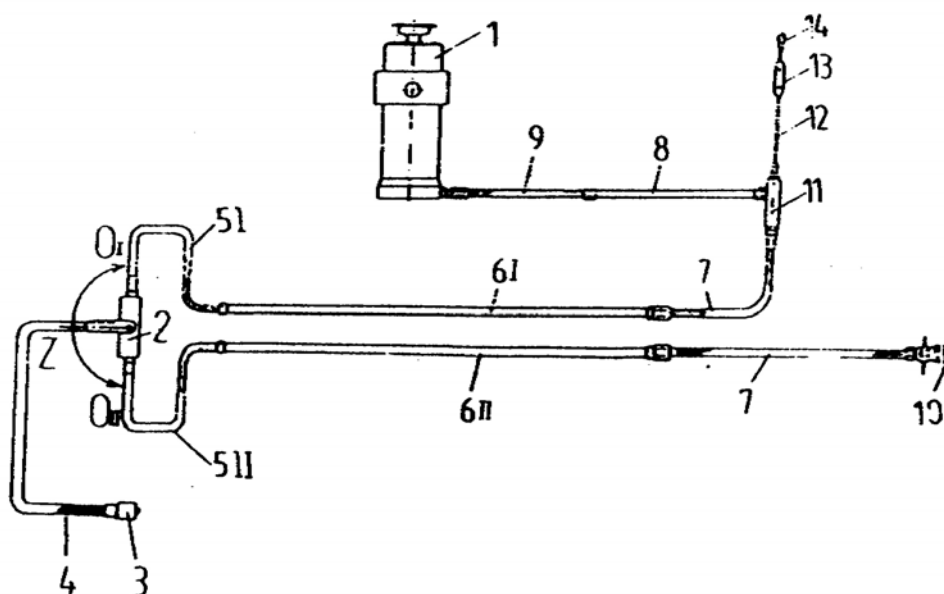

Schema för hydraulisk tippningsbegränsning

1- Tippub, 2- kulventil, 3- Snabboppling, 4,5,7,9- Slang, 6,8- Rör, 10- Koppling, 11- Spärrventil, 12- Wire, 13- Justermutter, 14- Fästögla.

WARNING!

Spärrventilen (11) med tillhörande mekanism är från tillverkaren justerad för sidotippning och skall INTE justeras i inledningsvis.

3.6 Elsystem

Kärrans elsystem är konstruerat för 12V likström. Som extra utrustning kan vagnen förses med främre positionsljus. Elschema nedan visar varianten med främre positionsljus.



Bild 8. Elschema (med positonsljus)

- 1- Kopplingsdosa, 2- Baklyckta vänster, 3- Baklyckta höger, 4- Glödlampa blinkers, 5- Glödlampa baklyse, 6- Glödlampa broms, 7- Skyltbelsysning, 8- Främre positionsljus(extra).

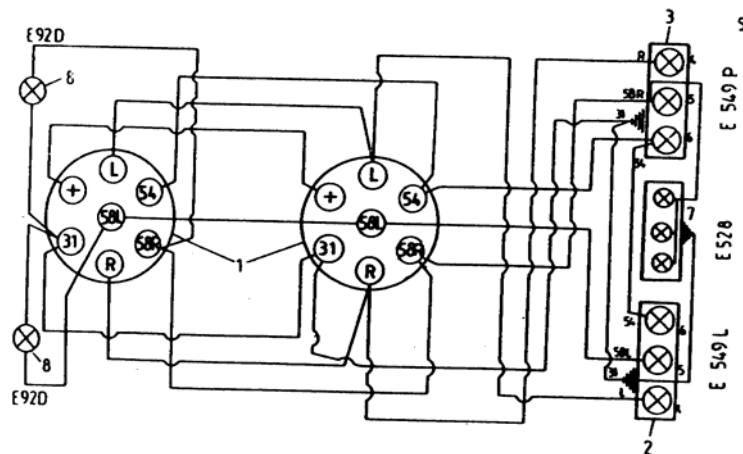

Bild: Ledningsdragning (även med främre positionsljus)

- 1- Förbindningskabel, 2- Kopplingsdosa, 3- Kabel rör, 4- Främre positionsljus, 5- Reflex gul, 6,7- Kabelrör, 8- Baklyckta vänster, 9- Baklyckta höger, 10- Kopplingsdosa för efterföljande vagn, 11- Skyltbelsysning, 12- Reflextriangel röd, 13- Reflex vit

3.7 Bromssystem

Kärran levereras med hydrauliska bromsar på alla fyra hjulen men kan även mot beställning fås med lufttrycksbromsar(enkel- eller dubbelledningssystem).

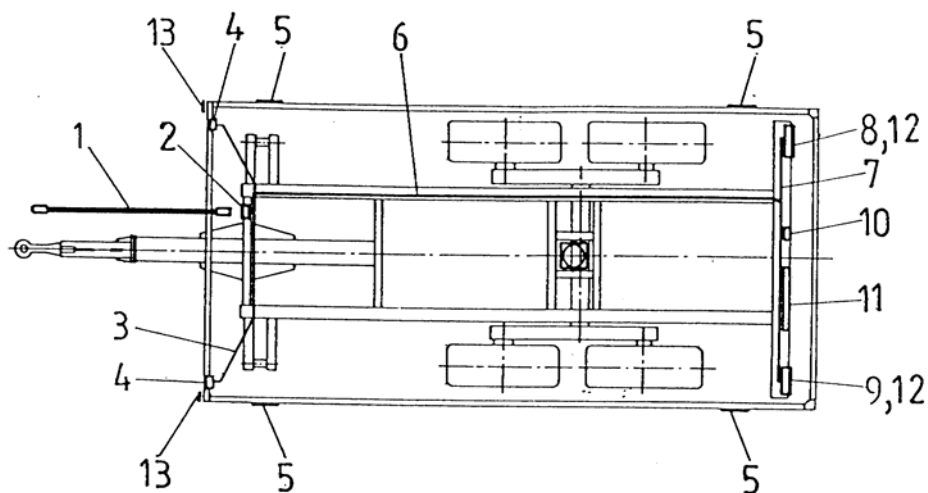
Det hydrauliska bromssystemet kräver ett enkelverkande uttag på traktorn. Vagnen eller kärran kopplas med fördel till traktorns bromsuttag om detta finns. Som standard levereras dock kärran & vagnen med standard 1/2" jordbrukskoppling, hane.

Före traktorn kopplas lös från kärran se till att parkeringsbromsen är åtdragen samt att den hydrauliska bromsen är frigjord. Parkeringsbromsen manövreras för hand med hjälp av handtaget och en wire som påverkar bromsarna. Säkra även med stoppklossarna som sitter på frambalken. Nu kan hydraulslangen kopplas lös.



Bild: Hydrauliskt bromssystem)

1- Slang, 2- Rör, 3- Slang, 4- Snabbkoppling, 5- Uttag för efterföljande vagn (pluggad), 6- Bromscylinder

4. Användandet av kärnan

4.1 Tillkoppling av kärna till traktor

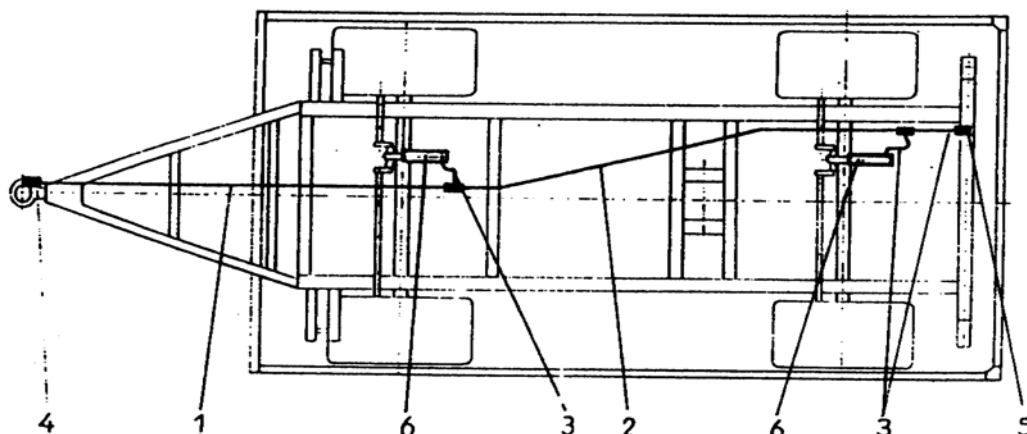
Före tillkoppling av kärnan måste man justera draget till rätt höjd. Justera kärnan plan med stödhjulet och sedan öglan och dess fäste i ramen till rätt höjd mot dragkroken på traktorn. Koppla kärnan bakom traktorn. Veva upp hjulet en bit och tryck sedan på pedalen och vik samtidigt undan hjulet framåt. Anslut elkabeln samt bromslang.



Bild 11: Stödhjul

1- Vev, 2- Dragbom, 3- Tapp, 4- Stödhjul

VARNING! KLÄMRISK

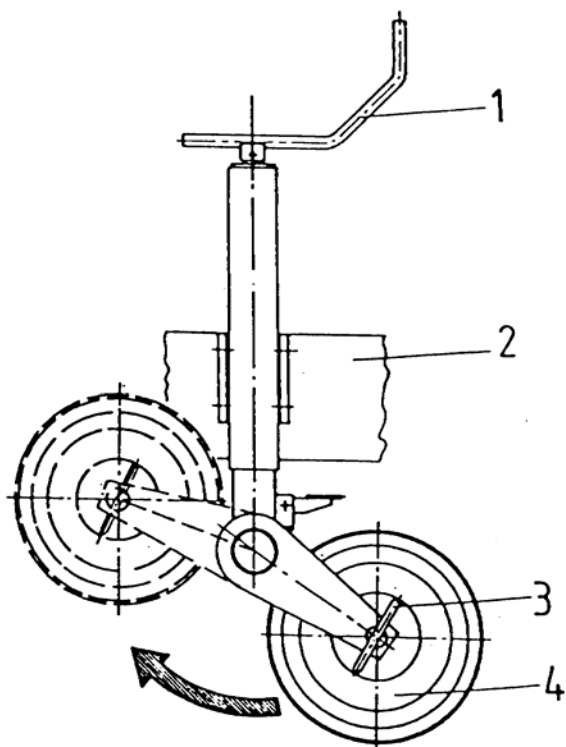

Under tillkoppling får ingen befinna sig mellan traktor och kärna.

4.2 Före användning

Före användning måste följande punkter kontrolleras:

1. Däckslitage
2. Lufttryck, se tekniska data
3. Kontrollera hjulmuttrar samt övriga bultförband. Samt förankringen i traktorn
4. Kontrollera belysning och signal lampor (broms och Blinkers)
5. Koppla och kontrollera det hydrauliska tipsystemet (att kopplingen är ren) genom att provtippa bakåt och sida.
6. Kontrollera funktionen på bromssystemet.

4.3 Lastning av kärnan

Vid lastning av kärnan när traktorn är fränkopplad måste den först belastas i framkant av flaket för att förhindra att vagnen reser sig. Kontrollera även att samtliga lämmar är ordentligt stängda. Vid lastning av material som ger höga punktbelastningar (tex. Stenar) måste stor försiktighet iakttas för att skydda flaket och lämmar. Innan T-100-2 lastas måste draget alltid stå parallellt med flaket för att förhindra att vagnen stjälpes.

VARNING!

Det är förbjudet att transportera med upphöjt flak.

Om kärnan överbelastas gäller ej någon garanti.

Kontrollera att rätt tippleder (1,2 &3) är monterade.

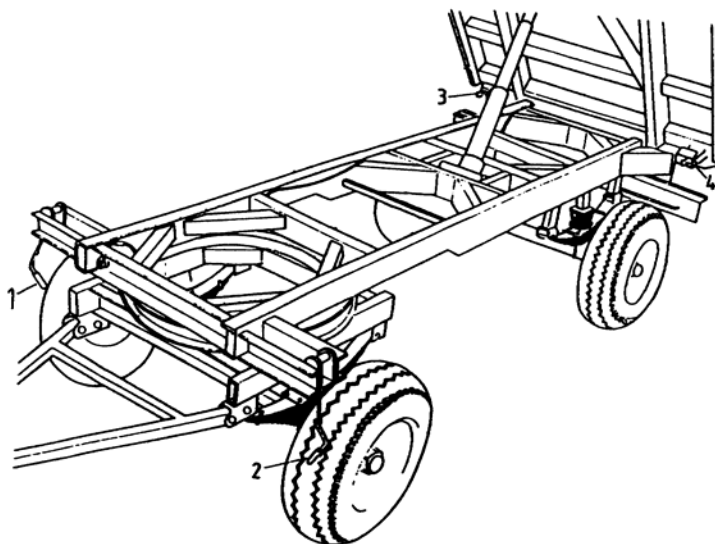

4.4 Lossning av kärnan

Vid tippning skall följande rutiner följas. (höger resp. vänster läses i traktorns färdriktning).

1. Kärnan och traktorn skall ställas på plan mark, med traktorn bromsad
2. Tapparna mellan flaket och underramen måste sitta som följer nedan (**övriga tappar tas ut**):
 - a) Vid Bakåttippning skall de två tapparna längst bak på kärnan sitta kvar.
 - b) Vid tippning till höger skall tapparna på höger sida sitta kvar.
 - c) Vid tippning till vänster skall tapparna på vänster sida sitta kvar.

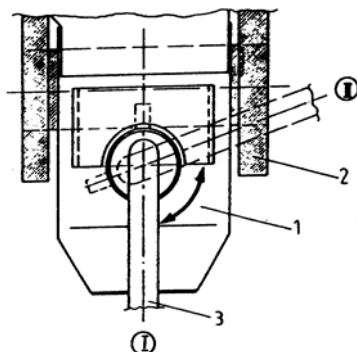

Här följer en bild över lås mekanismen av flaket för resp tippning:
Bild. 1- Flak, 2- Underram, 3- Tapp med grepp.

Läge I: I läge I är tappens säkrad i låst läge och fungerar som gångjärn.
Läge II: I läge II är tappens lösgjord och kan nu dras ut

3. Kontrollera att tapparna på rätt sida är låsta
4. Lossa Förbindningswiren mellan sidolämmarna vid sidotippning.
5. Öppna lämmarna för resp. tippningsätt.
6. Kontrollera att kulventilen är inställd för rätt vagn
7. Tippa

WARNING! Om flaket tenderar att böja sig kontrollera att de rätta tapparna är borttagna.



Bild. Lämlås (Kombinerat lås och gångjärn)
 1- Handtag, 2- Justerbart gångjärn, 3- Fästbultar.

Det är rekommendabelt att justera in samtliga gångjärn så att lämmarna löper lätt och inte klämmer. Mär sedan upp lämmarna för att underlätta återmonteringen.

WARNING! Se till att ingen befinner sig i närheten när lossning sker.

Schema över olika sätt att öppna lämmarna samt tippningssätten.

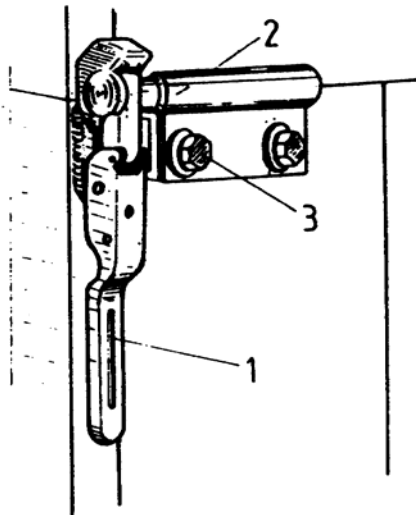
1. Flak med höglämmar, tippas bakåt med gemensam balk
2. Flak med höglämmar, tippas bakåt med delade balkar
3. Flak med höglämmar, tippas bakåt med nedre balk öppnad och övre stängd
4. Flak med höglämmar, tippas bakåt genom spannmålsluckan
5. Flak utan höglämmar, tippas bakåt med botten hängd balk
6. Flak utan höglämmar, tippas bakåt med topp hängd balk
7. Flak med höglämmar, tippas åt sidan med gemensam topphängd balk
8. Flak med höglämmar, tippas åt sidan med övre balk topphängd och nedre bottenhängd
9. Flak med höglämmar, tippas åt sidan med nedre balk topphängd och övre stängd
10. Flak utan höglämmar, tippas åt sidan med botten hängd balk
11. Flak utan höglämmar, tippas åt sidan med topp hängd balk
12. Flak med höglämmar där hela sidobalken är gemensamt fälld
13. Flak med höglämmar där undre sidobalken fälld
14. Flak med höglämmar där övre sidobalken fälld

OBS! Vid sidotippning och balkarna är botten hängda måste man vara extra försiktig vid tippning så att inte balkarna kläms fast i marken eller i kärnan.

4.5 Frånkoppling av kärnan från traktorn

1. Stanna och bromsa fast traktorn
2. Parkeringsbromsa kärnan, lägg en stoppkloss på vardera sidan av ett hjul
3. Vik ner stödhjulet med hjälp av pedalen och vik det bakåt för hands (se bild 11)
4. Skruva ner stödhjulet
5. Lossa hydraul, elkabel och bromsförbindelse.
6. Lossa traktorn från kärnan

OBS! Kärnan får inte kopplas från traktorn när:

- Lasten befinner sig i bakkant av flaket
- Flaket befinner sig i upplyft läge med last

5. Skötsel och underhåll

5.1 Inställning av hjullagerspel

På nya vagnar och kärror måste lagerspelet kontrolleras och evnt. justeras efter de första 100 km och därefter varje 1000-1500 km.

1. Koppla vagnen till traktorn och bromsa fast traktorn men ej vagnen.
2. Lyft vagnen i ena sidan eller axel för axel så att hjulen inte når marken. Säkra vagnen så att den inte kan sjunka.
3. Visar det sig att ett för stort spel finns, lossa nav kåpan och avlägsna saxpinnen.
4. Roterat hjulet och drag åt kronmuttern tills att hjulet inte roterar.
5. Lossa kronmuttern tills hjulet går runt och ett passande hål för den nya saxpinnen finns.
6. Efter det att lagren är justerade skall man köra vagnen ett par kilometer och kontrollera evnt. varmgång i hjulnavet. Varmgången kan bero på fel justerade lager eller fel justerade bromsar.

5.2 Bromsinställning

Vid en eventuell justering måste samtliga hjul kontrolleras. En korrekt inställning på bromsarna är när (Bild 14) bromsnyckelarmen (11) befinner sig lodrät när bromsarna är ansatta. För att förändra armens läge tas saxpinnen (10) bort och kronmuttern (9) lossas och bromsnyckelarmen (11) justeras i rätt läge.

Monteras bromsnyckelarmen: Bakåt fås ett mindre spel, spänns
Framåt fås ett större spel, slackas

Varning!

När vagnen är ny är inte bromsbeläggarna innötta, därav en sämre broms-effekt.



Bild 14. Bromsinställning

1 Bromsnyckelarm, 2 Bricka, 3 Saxpinne, 4 Kronmutter

5.2 Underhåll av hydraulsystem

Vagnarna levereras utan olja för att olika oljesorter förekommer mellan olika användare.

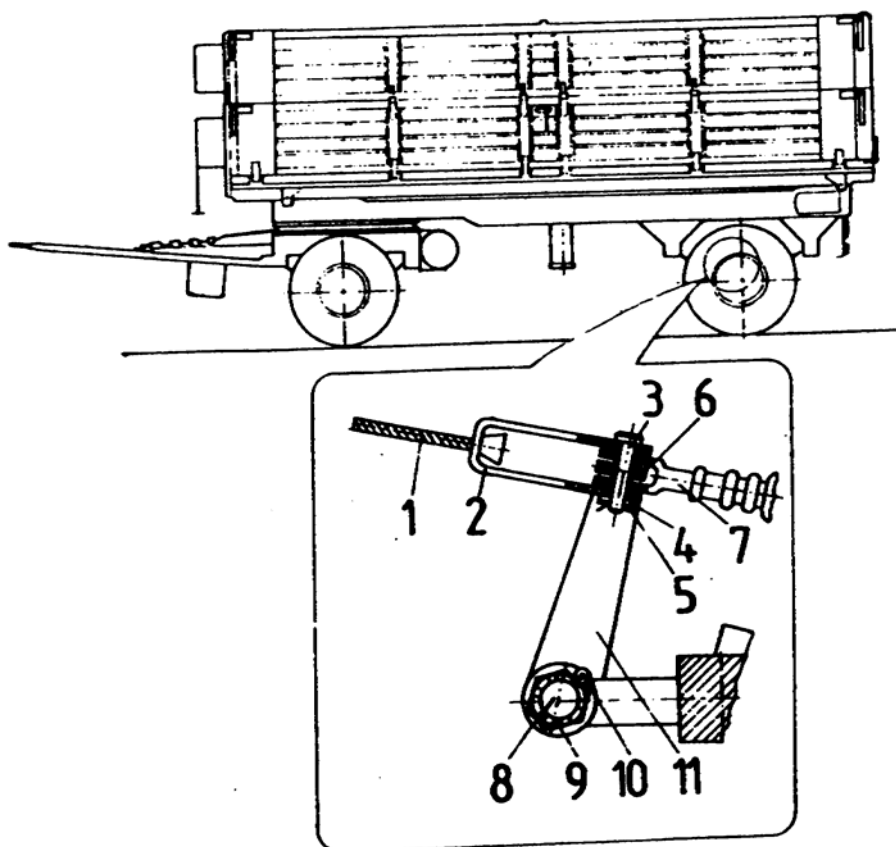
Varning! Använd inte olika oljor mellan traktor och vagn

Innan man kopplar ihop hydraulslangen se till att kopplingen är hel och ren samt att slangen har rätt längd.

5.3 Smörjning och underhåll

Smörjning av vagn eller kärra skall ske enl. bild och tabell.

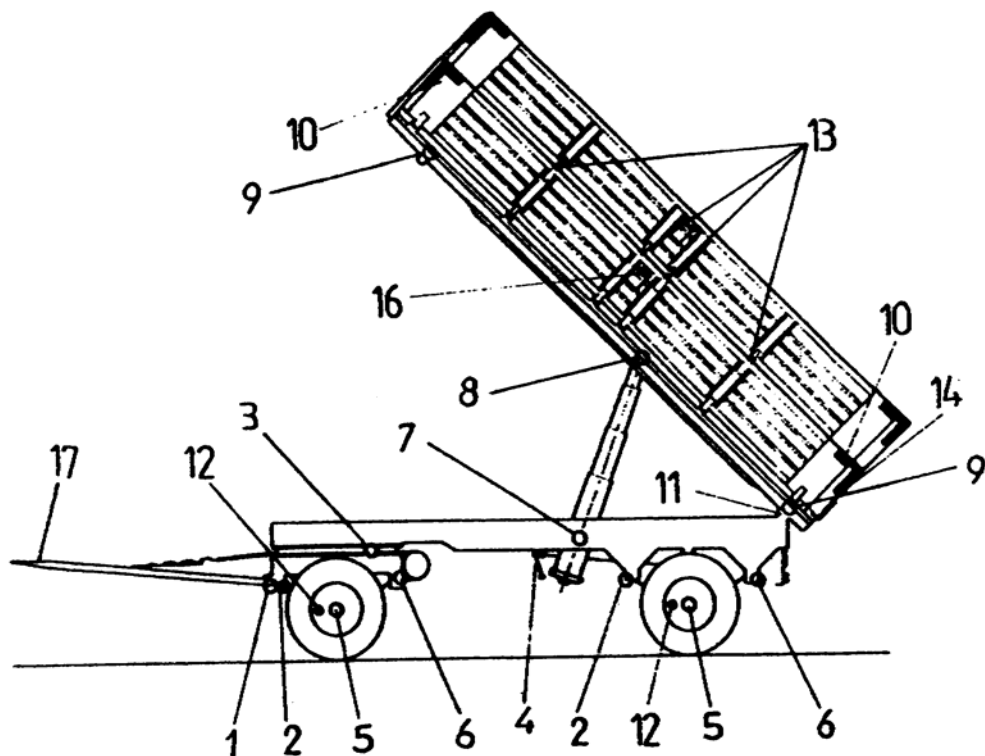

Nr på bild	Smörjställe	Antal smörjpunkter	Smörjmedel	Intervall i tim
1	Dragtappar	2	Fett	50
2	Fjädertappar	4	Fett	50
3	Svängkrans	6	Fett	100
4	Sträckskruv för handbroms	1	Fett	50
5	Hjullager	4	Fett	200
6	Glidytor på fjäderpaket	4	Grafitfett	100
7	Ledtappar för tippcylinder	4	Fett	100
8	Övre kulskål tippcylinder	1	Fett	100
9	Lämgångjärn nedre	10	Fett	25
10	Lämlås övre	20	Olja	25
11	Tippgångjärn bakre	2	Fett	25
12	Lagring bromsaxel	4	Fett	100
13	Lämgångjärn mittre	20	Fett	25
14	Spannmålslucka	2	Fett	50
16	Lagring för stab. wire	4	Fett	50
17	Dragögla	1	Fett	50

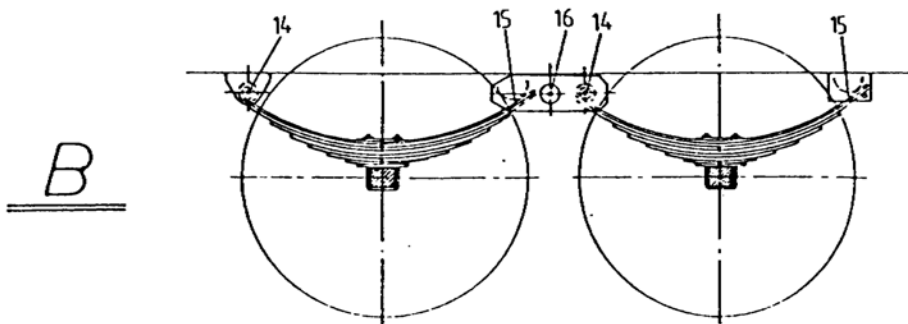
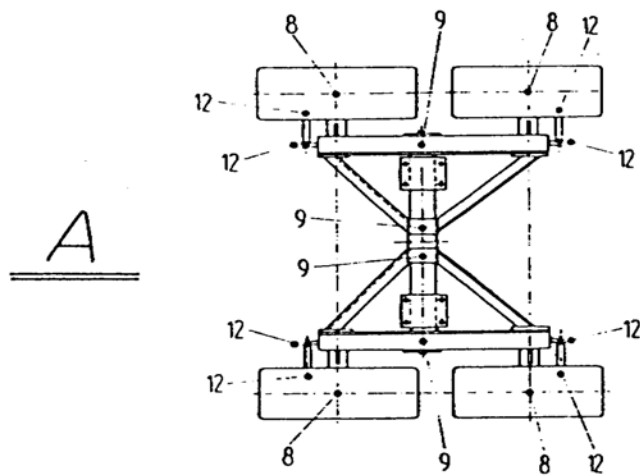
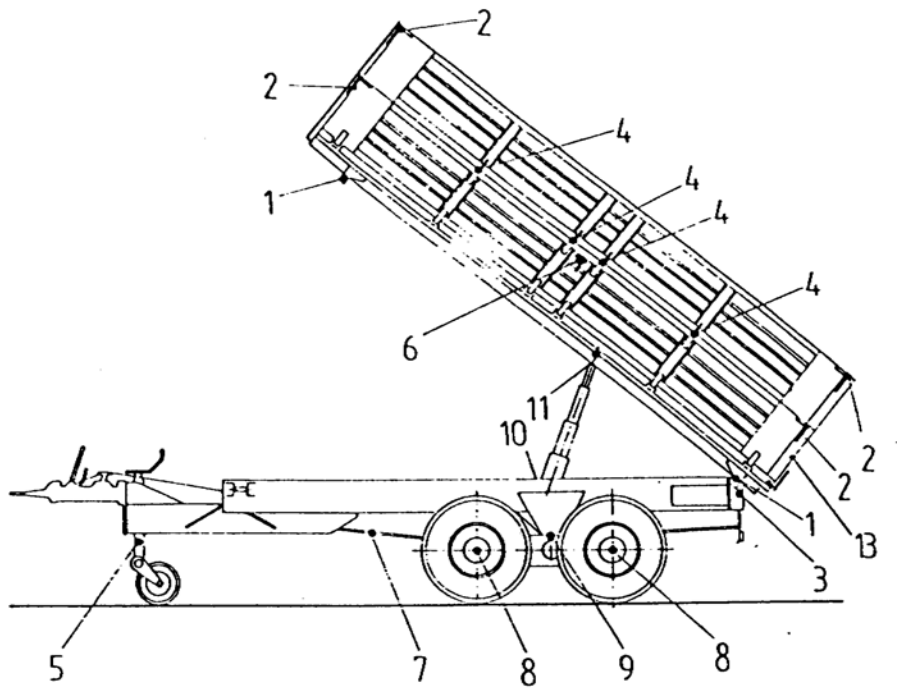

Nr på bild 18.	Smörjställe	Antal smörjpunkter	Smörjmedel	Intervall i tim
1	Lämgångjärn nedre	10	Fett	25
2	Lämlås	20	Olja	25
3	Tippleder	2	Fett	25
4	Lämgångjärn mitre	10	Fett	25
5	Stödben	1	Fett	50
6	Lagring för stab. wire	4	Fett	50
7	Handbromswire	1	Fett	50
8	Hjullager	4	Fett	200
9	Pendellagring boggie	4	Fett	50
10	Ledtappar för tippcylinder	4	Fett	100
11	Övre kulskål tippcylinder	1	Fett	100
12	Lagring bromsaxel	4	Fett	100
13	Spannmålslucka	2	Fett	50
14	Fjädertappar	4	Fett	50
15	Glidytor på fjäderpaket	4	Grafitfett	100
16	Lagring rockerarm	2	Fett	50

6. Förutsättningar för en säker användning

- Vid tillkoppling får ingen befinna sig mellan kärnan och traktorn. Kärnan får inte kopplas lös från traktorn när flaket är upplyft utan att stötten är förankrad.
- När flaket är upplyft får inte kärnan transporteras efter traktorn. Transport av människor är förbjudet.
- Vid lossning av kärnan får ingen befinna i närheten av det upplyfta flaket.
- När kärnan är fränkopplad från traktorn skall den bromsas, när den är lastad måste stoppklossarna placeras under hjulen.
- Vid överskridande av maxlasten kan det förorsaka skador på kärnan samt bedröva trafiksäkerheten.
- Man får inte under några förhållanden utföra arbeten under flaket när det är tippat bakåt. Sådana arbeten kan bara utföras när flaket är tippat åt sidan och ordentligt säkrat med stötten.
- Före tippning av flaket måste man försäkra sig om att tapparna på den sida som man skall tippa sitter låsta och tapparna på motsvarande sida är lossade.
- Under arbetet skall samtliga förutsättningar för en säker användning följas.
- Användaren skall studera och följa alla anvisningar vid lastning och lossning. Vid tvivelaktiga tillfällen skall största försiktighet iakttas.

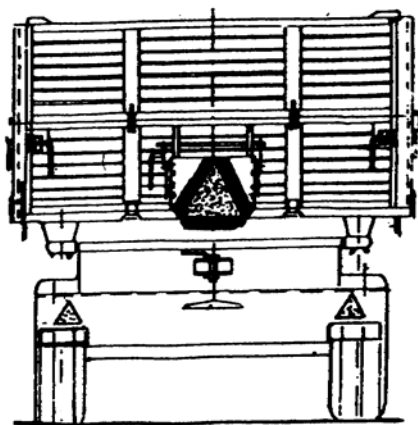

- Vid färd längs väg skall alltid LGF-skylden vara monterad.



TREJON FÖRSÄLJNING
AB Företagsvägen 9
S-911 35 Vännäsby

FÖRSÄKRAN OM ÖVERENSSTÄMMELSE MED EU:S KRAV i enlighet
med EU-direktivet 89/392

Uppger sig att ensam att ansvara för levererad TREJON produkt, till vilket detta meddelande ansluter sig motsvarar de grundläggande säkerhets- och hälsokrav som nämns i EU-direktivet 89/392 samt andra EU-direktiv som berör detta.

Håkan Johansson
Verkställande Direktör

VÄNNÄSBY 030101

GARANTIBEVIS

Garantivillkor

Allmänt om garanti	- För TREJON -garantin gäller nedan angivna villkor, samt de specifika garantivillkor som ställs av respektive leverantör. Dessa finns bifogade i instruktionsboken för respektive maskin i förekommande fall.
Garantins giltighet	- TREJON -garantin gäller 12 månader från inköpsdatum vid användning för eget bruk. - 3 månader vid kommersiell användning.
Garantin ersätter	- Skadade delar som konstateras ha gått sönder vid <u>normalt</u> slitage på grund av tillverknings- eller råvarufel. - Endast arbetskostnad för byte av skadad garantidel, ersätts enligt av TREJON auktoriserad prislista. Avdrag kan förekomma för att nå en genomsnittlig kostnad för liknande arbeten.
Garantin ersätter inte	- Kostnader för frakt av maskin eller delar. - Resekostnader. - Eventuella följdkostnader som uppkommer till följd av skada på maskinen. - Maskin som köparen själv gjort/låtit göra ändringar på. - Skador som beror på normal förslitning av maskinen -ej hänförlig till fabrikations fel, bristfällig service, användarens oerfarenhet eller användning av reservdelar som inte är original. - Onormal eller olämplig användning av maskinen. - Slitdelar såsom slangar, tätningar, oljor, batterier, remmar, knivar etc. - Garantitiden för utbytta delar under garantitiden upphör samtidigt som maskinens garantitid.
Förfarande	- TREJON AB skall kontaktas innan omfattande garantiarbeten påbörjas. - TREJON:s Reklamationsrapport skall sändas senast 3 veckor efter utfört arbete för att gälla. Returnering av utbytta delar sker endast på begäran av TREJON.
OBSERVERA!	Garantin träder i kraft förutsatt att maskinens GARANTIBEVIS har återsänts vederbörligen ifyllda till TREJON inom 14 dagar från försäljningsdatum.

VÄNLIGEN TEXTA!



Produkt:	_____	Serienr:	_____
Säljare:	_____	Företag:	_____
Säljarens underskrift:	_____	Inköpsdatum:	_____
Överlåtelsebevis: Maskinköparen bekräftar med sin underskrift att han mottagit handbok och studerat den samt fått erforderliga förarinstruktioner och gjort leveranskontroll.			
Köparens namn:	_____	Telefon:	_____
Adress:	_____	Postnr:	_____
Ort:	_____	Land:	_____
Ort & Datum:	_____	Köparens underskrift:	_____

TREJON AB
Företagsvägen 9
SE-911 35 VÄNNÄSBY
SWEDEN
Tel: + 46 (0)935 399 00
Fax: + 46 (0)935 399 19

