

Signalljus för fördelarens rotering

Signalljus som visar fördelarens rotering kan installeras antingen i fabriken som förstamontering eller vid behov som eftermontering enligt bifogad schema.

Sensorpunkten kan vara antingen som i bild 4A eller i 4B.

4 A) Fördelare med snabbblås; mellan vingar och lock rymms 7x8 kilstål. Då svetsas 1 st enligt bifogat schema.

4 B) Fördelare dit kilstål inte rymms; borrar ett Ø 35 mm hål till övre platta av vingar så att hål och sensor går tillsammans när vingar roterar.

Förberedelse för användning

Testa att signalljus tänds när fördelaren roterar. Om inte, reglera skruv på sensor eller avstånd av sensor på följande sätt:

LED-ljus

Gul LED:

- visare av rätt avstånd mellan motstycke och sensor.

Håll hastighet som övervakas stabil. Gul LED-ljuset måste blinka (försvagande pulser upptäcks). När startförsening (norm. 15 s) har förflutit, reglering enligt punkt A eller B kan börja:

Grön LED:

- uttaget kopplat (verklig hastighet > inställd hastighet)

Anpassning av reglermotstånd med skruv i starter.
Se bild 13.5.

A - grön LED lyser på sensor
Vänd medsols tills LED inte lyser
Vänd långsamt motsols tills LED tänds.

B - grön LED lyser inte på sensor
Vänd motsols tills LED tänds.

När reglering är i ordning, lyser grön signalljuset i låda som är i förarhytt, när fördelaren roterar. Om fördelaren stannar, stopp gödselinmatning omedelbart och kolla att hydrauliken som driver fördelaren är säkert på.

Annars se bruksanvisning för slangspidaren.



Trejon Ab

Företagsvägen 9
911 35 Vännäsby
SVERIGE

Tfn: 0935-399 00
Fax: 0935-399 19
E-mail: info@trejon.se

Tillverkare:

Konepaja
Kääriäinen Ky
FINLAND

SIGNALLJUS AV FÖRDELARENS ROTERING

Joystick-styrning/12 m slangspidare

13.1
(3.3A)

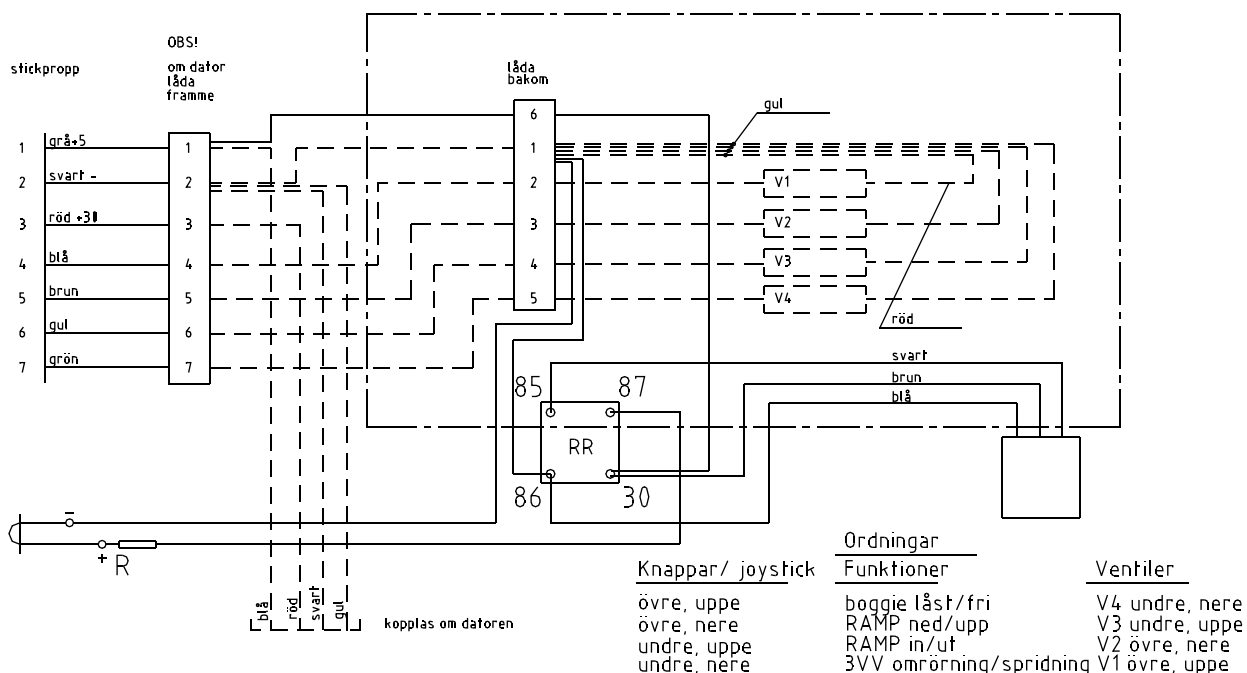

SIGNALLJUS AV FÖRDELARENS ROTERING/12 m SLANGSPRIDARE MED UPPVIK

13.3
(11.3I)

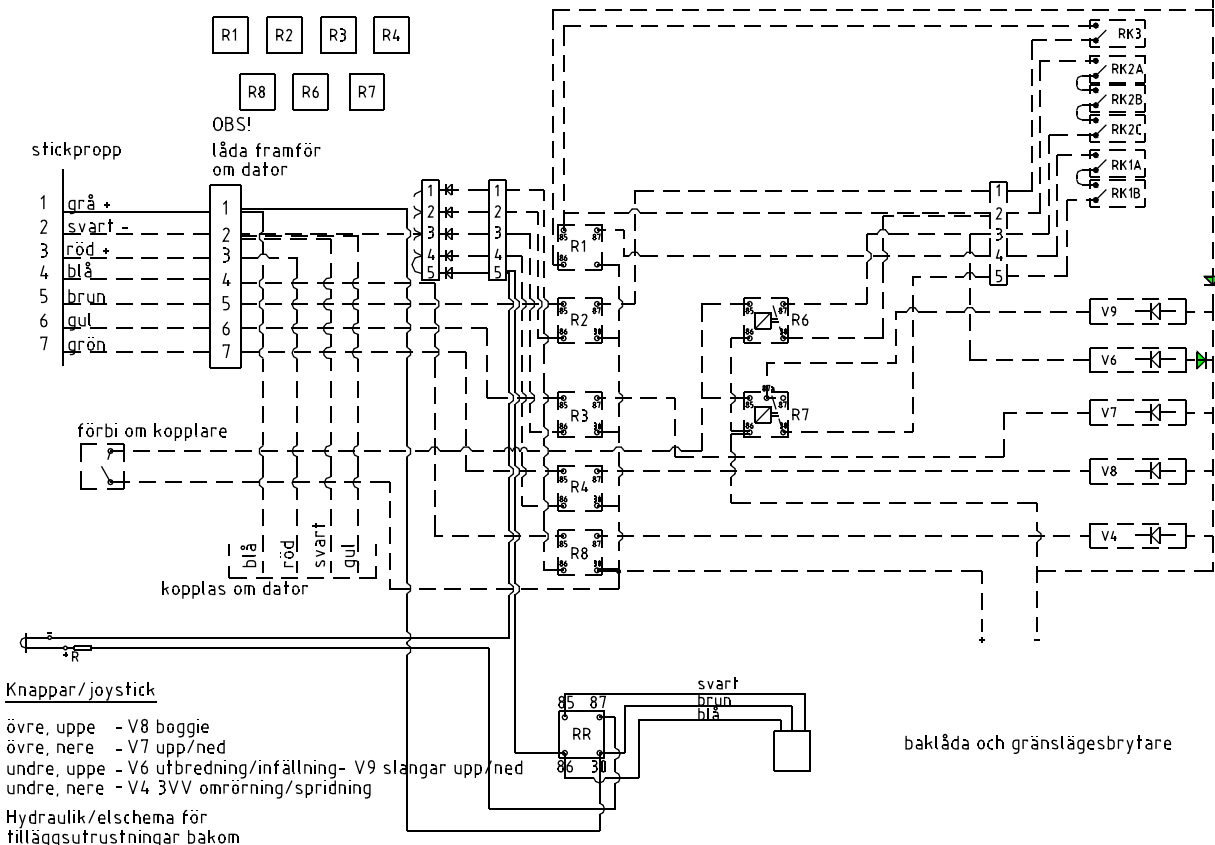

Trejon Ab

Företagsvägen 9
911 35 Vännäsby
SVERIGE

Tfn: 0935-399 00
Fax: 0935-399 19
E-mail: info@trejon.se

Tillverkare:

Konepaja
Kääriäinen Ky
FINLAND

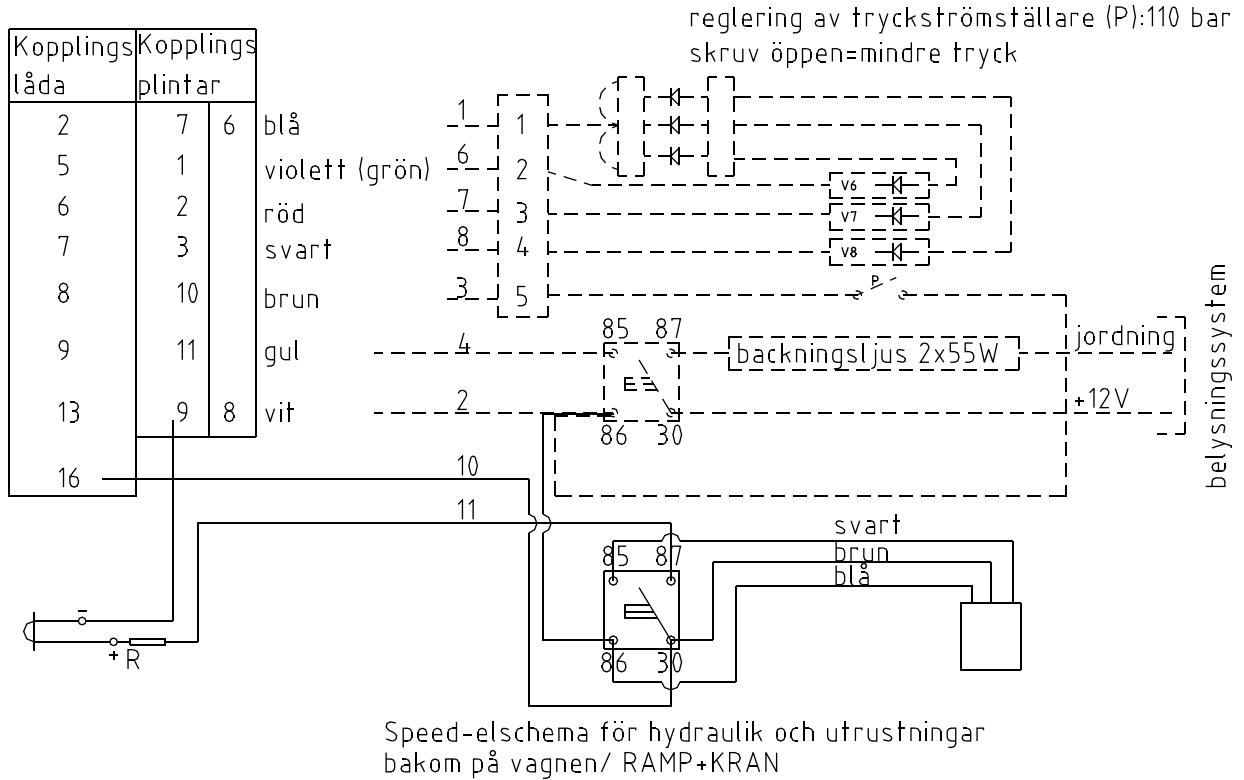

SIGNALLJUS AV FÖRDELARENS ROTERING/ 12 m SLANGSPRIDARE MED UPPIK + PUMPKRAN

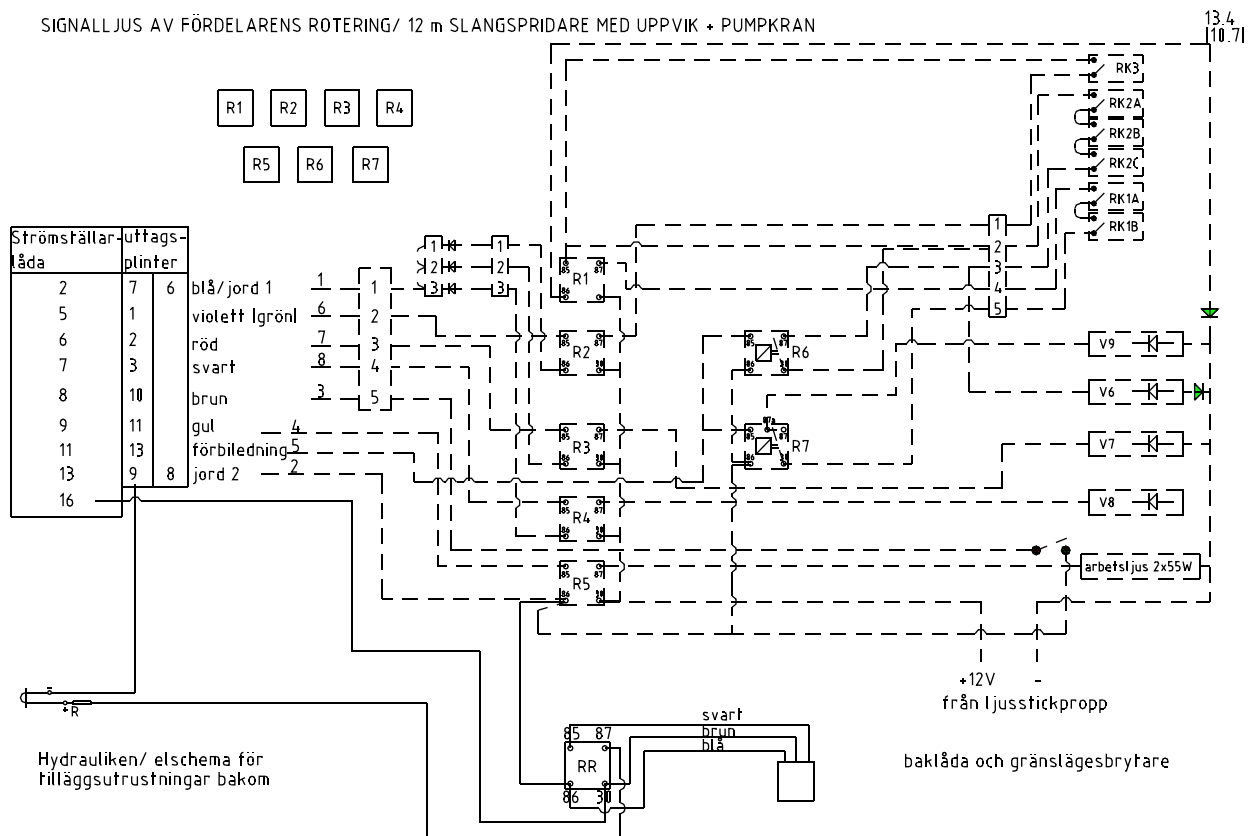

Trejon Ab

Företagsvägen 9
911 35 Vännäsby
SVERIGE

Tfn: 0935-399 00
Fax: 0935-399 19
E-mail: info@trejon.se

Tillverkare:

Konepaja
Kääriäinen Ky
FINLAND