



Från 2020–12



# Instruktionsbok och Underhållsanvisning

## VPX-plog

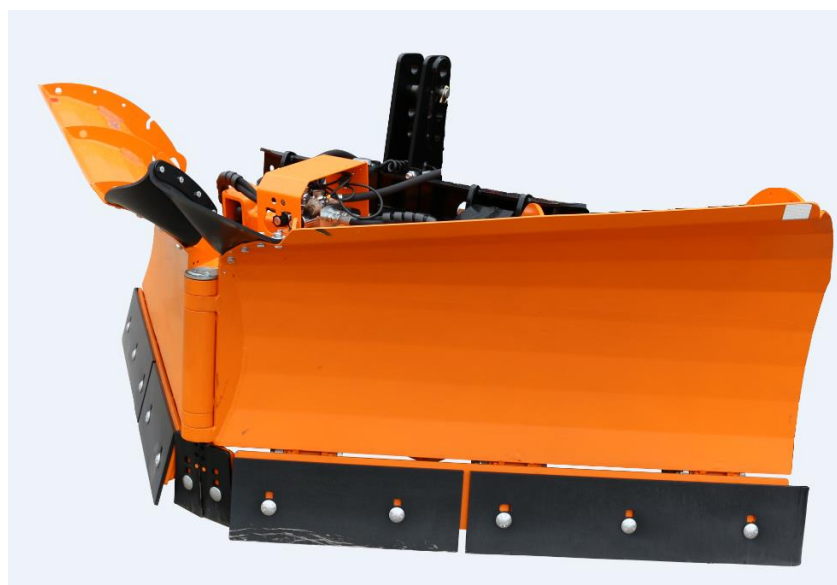

**Viktigt!**  
Läs igenom instruktionsboken  
innan användning



**TREJON FÖRSÄLJNINGS AB**  
Företagsvägen 9  
SE-911 35 VÄNNÄSBY  
SWEDEN  
Tel: + 46 (0)935 39 900  
Webb: trejon.se





## ■ INNEHÅLLSFÖRTECKNING

<b>1</b>	<b>Introduktion .....</b>	<b>8</b>
1.1	Allmänt.....	8
1.2	Beskrivning av VPX-plog .....	8
1.3	Detaljbeskrivning .....	9
1.4	Tekniska data .....	10
1.5	Redskapsfäste med flyttlägesfunktion .....	11
1.6	Redskapsfäste.....	12
1.7	Blankfäste.....	12
1.8	Trejon Redskapsfäste – tabell.....	13
1.9	Stödtallrikar .....	15
1.10	Slitstål .....	16
1.11	Skärvinkel – justering .....	17
1.12	Fjädrar – förspänning utav slitstål – justering .....	18
<b>2</b>	<b>Säkerhetsinstruktioner .....</b>	<b>19</b>
2.1	Säkerhetsföreskrifter .....	19
2.2	Säkerhetssymboler .....	22
<b>3</b>	<b>Användning av maskinen .....</b>	<b>23</b>
3.1	Montering.....	23
3.2	Tillkoppling av plogen till redskapsbärare .....	24
3.3	Hydraulik.....	24
3.4	Hydraulkopplingsschema.....	25
3.4.1	Diagonalventil.....	25
3.4.2	Diagonalventil med 4-Slang – tillval (kapitel 5) .....	26
3.4.3	Plogstyrning – installation.....	27
3.5	Kontrollbox – funktion beskrivning .....	28
3.5.1	Diagonalventil.....	28
3.6	El-schema .....	29
3.7	Körning med maskin.....	30

---

3.8	Kontrollera följande innan användning: .....	30
3.9	Köranvisningar .....	31
3.10	Vägtransport .....	31
3.11	Frånkoppling av plog .....	32
4	Service och underhåll .....	33
4.1	Allmänt .....	33
4.2	Underhållsschema .....	34
4.3	Inför säsongstart .....	34
4.4	Efter säsongens slut .....	35
4.5	Smörjpunkter - placering .....	36
5	Tillbehör .....	37
6	Reservdelar .....	38
6.1	Använd original reservdelar .....	38
7	Noteringar .....	39
	EG-försäkran .....	40

# SÄKERHETSSYMBOLER

OBS! Denna varningssymbol hittar Du överallt i denna instruktionsbok och ska göra Dig uppmärksam på säkerhetsinstruktioner för dig själv, dina anställda och övriga personer som kommer i beröring med redskapet. Försummelse av dessa instruktioner kan förorsaka allvarliga skador och även dödsfall.

Denna symbol betyder följande:



**VARNING!**  
**SE UPP!**  
**DIN SÄKERHET ÄR I FARA!**

## Varningsord

Var uppmärksam för varningsorden **VARNING!** och **OBS!** i säkerhetstexter. Orden har valts utifrån följande riktlinjer:



**VARNING!** Markera farliga situationer som, om de inte undvik, skulle kunna resultera i allvarliga skador och även dödsfall. Dessa innefattar också faror som kan hända när skyddsutrustning och/eller skyddsskärmar är borttagna. Varningsorden kan också användas för att varna för våldlig användning.



**OBS!** Markera riskabla situationer där lätt eller lindriga personskador kan resultera om de inte undviks. Används även för att varna för att maskinskada kan uppstå om anvisningarna inte följs.

Bäste kund!

Vi tackar Dig för att Du valde en TREJON OPTIMAL produkt och hoppas Du blir nöjd.

Genom att läsa manualen och följa dess rekommendationer försäkras Ni Er om att få längsta möjliga livslängd och en effektiv användning av VPX plogen.

Vi har gjort denna manual för att ni ska kunna få en god överblick över hur plogen fungerar och vilka säkerhets och underhållsföreskrifter som måste följas vid arbete med plogen.

Om några frågor uppstår vid bruk av plogen eller vid läsning av denna bok är Ni alltid välkomna att kontakta oss.

TREJON AB  
Företagsvägen 9  
SE-911 35 Vännäsby  
Sweden

Tel: + 46 (0)935 399 00  
E-mail: [info@trejon.se](mailto:info@trejon.se)  
Hemsida: [www.trejon.se](http://www.trejon.se)

Ärade återförsäljare,

för att garantin ska träda i kraft och alla lagliga krav uppfyllas, ber vi Er fylla i garantibeviset tillsammans med kunden och registrera på **www.trejon.se**

Garantin träder i kraft samma dag som plogen överläts till kunden.

Checklista vid leveranskontroll:



Kontrollera om eventuella transportskador. Anmäl till transportföretaget	
Se över redskapet noga innan användning och kolla att allt emballagematerial har tagits bort. Gör dig av med emballagematerialet på ett miljövänligt sätt.	
Kontrollera att leveransen är komplett enligt maskinorder/följesedel.	
Kontrollera att maskinen är smord, se avsnitt "Service och underhåll".	
Kontrollera åtdragningen av skruvförbanden, se tabell för åtdragningsmoment i Service och underhåll (avsnitt 4).	
Utför funktionstest	
Med hjälp av instruktionsboken gått igenom och förklarat idrifttagande, användande samt underhåll av plogen respektive tillbehör för kunden.	
Fyll överlåtelsebeviset tillsammans med kunden och registrera på <b>trejon.se</b>	
Instruktionsbok överlämnat till kunden.	

Fyll i serienummer på plogen i fältet till höger.	S/N:
---	------



**Läs igenom hela instruktionsboken och förstå innehållet innan du använder VPX-vikplogen.**

## 1 Introduktion

### 1.1 Allmänt

Innan plogen tas i bruk rekommenderas det på det bestämdaste att noggrant läsa igenom Manualen och säkerhetsföreskrifterna.

Användaren måste vara familjär med VPX-vikplogen för att garantera en säker användning.

### 1.2 Beskrivning av VPX-plog

VPX-vikplogens vingar är vridbara +/- 38°. Detta gör att plogen kan användas som ett diagonalblad och vikplog.

Plogen är avsett för att kopplas till befintligt redskapsfäste för jordbrukstraktorer, lastmaskiner och kompaktraktorer TREJON OPTIMAL VPX-vikplog kan utrustas med snabbkopplingsfäste för dom flesta traktorer. Plogen är standardutrustad med en så kallad diagonalventil, denna möjliggör styrning av vardera vingen var för sig eller båda vingarna tillsammans diagonalt.

Vikplogen kan ställas i 3 olika positioner beroende på typ av arbete som ska utföras. Y-LÄGE för trottoarer, S-SPETS vid konventionell vägplogning, gatukorsningar och övriga områden där man kan samla ihop och forsla undan snön, D-DIAGONALLÄGE vid snöröjning av parkeringsplatser, gator etc.

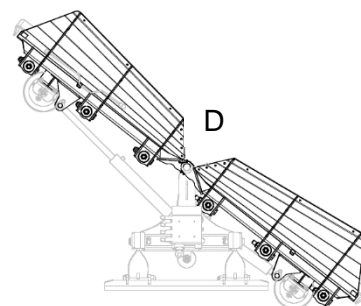
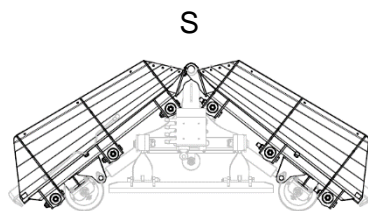
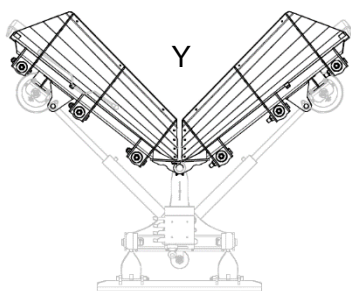

VPX slitstålen som standard jobbar med en positiv skärvinkel på 15°. Det ger ett effektivt och rent skär även i högra hastigheter.

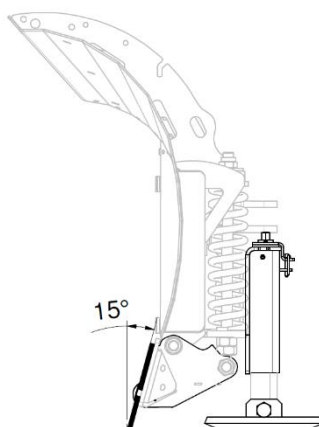

### 1.3 Detaljbeskrivning

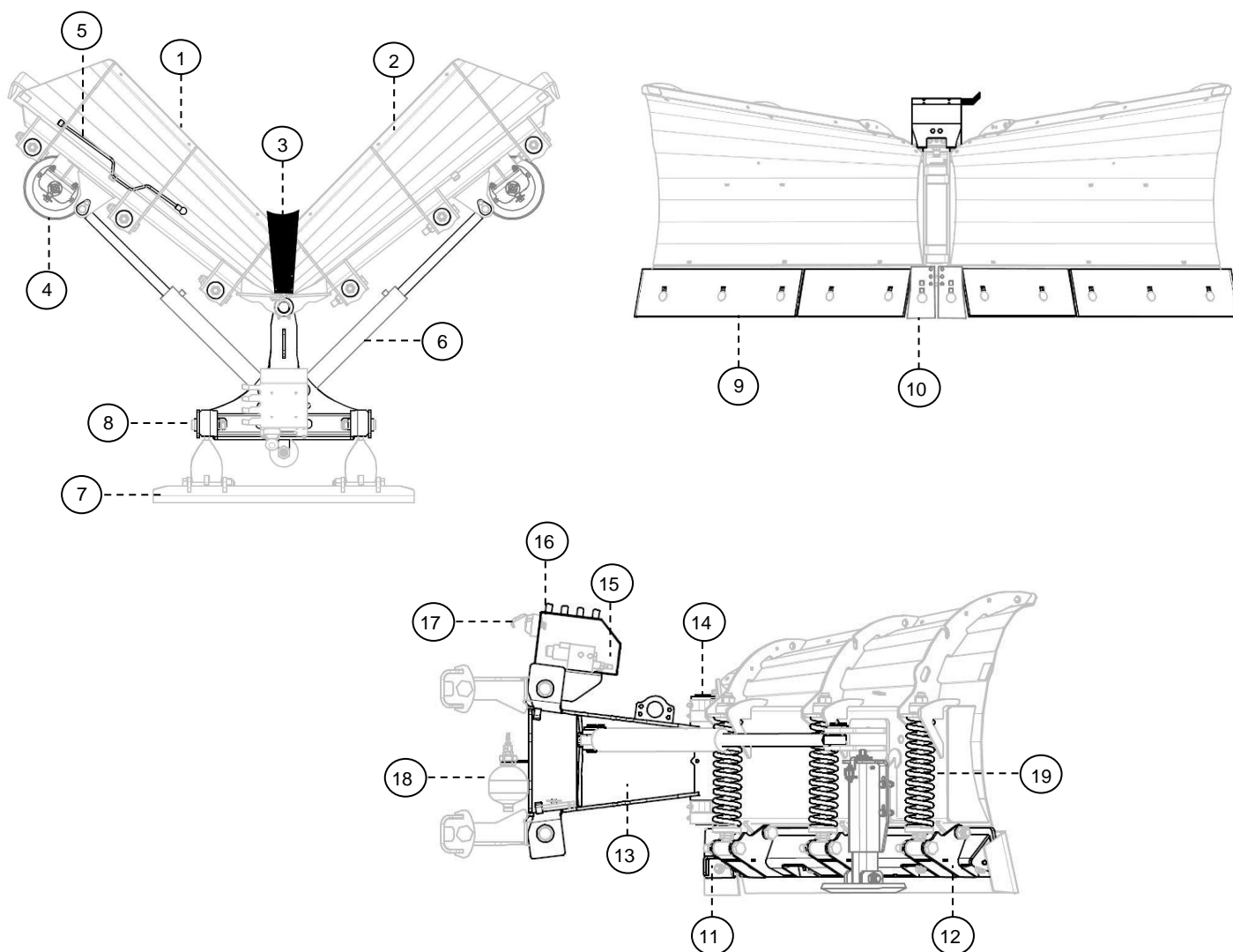

1. Vänstra vingen	11. Centrum stålhållare
2. Högra vingen	12. Stålhållare
3. Gummiduk	13. Centrumram
4. Stödtallrik	14. Tapp (centrum ram)
5. Vev (stödtallrik)	15. Hydraulventil (Diagonalventil)
6. Cylinder	16. Skyddskåpa (Hydraulventil)
7. Redskapsfäste / flytläge	17. 7-pol kontakt for spiralkabel
8. Tapp	18. Tryckackumulator
9. Slitstål	19. Fjäder
10. Centrumstål	

## 1.4 Tekniska data

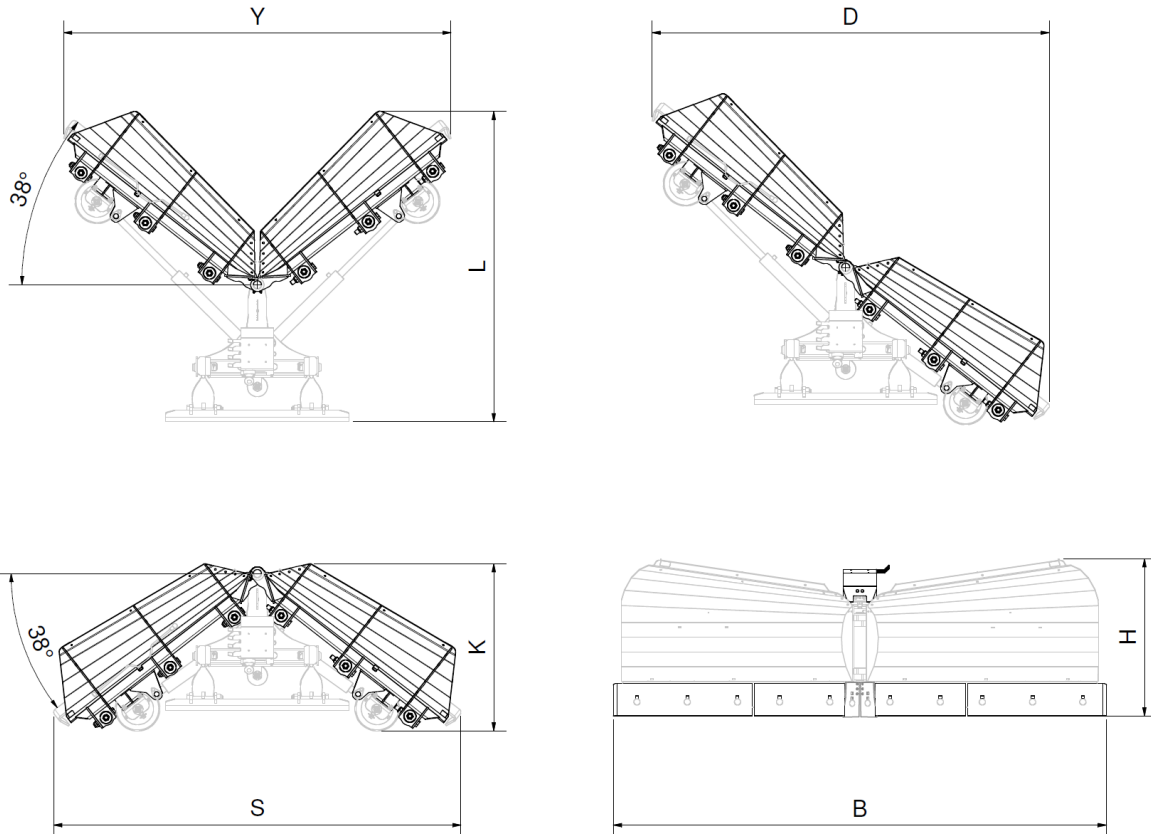

Alla mått i tabellen är för VPX plog utrustad med standard (släta) slitstål.

Modell	Mått	VPX180	VPX220	VPX260	VPX290	VPX330	VPX370	VPX400
Redskapsbärare max vikt <sup>1</sup> [ton]		3	3	5	7	14	14	14
Totalbredd [mm]	B	1860	2285	2700	2990	3280	3700	3960
Bredd D-läge [mm]	D	1550	1880	2140	2410	2740	3120	3230
Höjd [mm]	H	700	700	930	950	1050	1130	1130
Bredd S-läge [mm]	S	1580	1930	2280	2470	2700	3050	3340
Längd S-läge [mm]	K	810	810	910	1015	1110	1280	1280
Bredd Y-läge [mm]	Y	1510	1810	2130	2350	2580	2880	3100
Längd Y-läge [mm]	L	1390	1510	1810	1885	2040	2230	2230
Blad vinkling [°]		±38°	±38°	±38°	±38°	±38°	±38°	±38°
Vikt [kg]		450	475	600	660	750	910	1010
Manövrering		Hyd./Elek	Hyd./Elek	Hyd./Elek	Hyd./Elek	Hyd./Elek	Hyd./Elek	Hyd./Elek
El spänning <sup>2</sup> [V]		12	12	12	12	12	12	12
Hydraulanslutning		G <sup>1</sup> / <sub>2</sub> " Faster hane (x2)	G <sup>1</sup> / <sub>2</sub> " Faster hane (x2)	G <sup>1</sup> / <sub>2</sub> " Faster hane (x2)	G <sup>1</sup> / <sub>2</sub> " Faster hane (x2)	G <sup>1</sup> / <sub>2</sub> " Faster hane (x2)	G <sup>1</sup> / <sub>2</sub> " Faster hane (x2)	G <sup>1</sup> / <sub>2</sub> " Faster hane (x2)

<sup>1</sup> - Redskapsbärarens vikt i kombination av framkörningshastigheten har stor betydelse vid en eventuell påkörning.

<sup>2</sup> - Som standard levereras plogen för den spänning som anges i tabellen, önskas annan spänning kontakta Trejon eller läs avsnitt 5 – Tillbehör.

## 1.5 Redskapsfäste med flyttlägesfunktion

Flyttlägesfästet är rörligt för vertikal-pendling samt vridning (horisontell) (se bilder 1;2;3 nedan för beskrivning av rörelsemån).

Det är viktigt att positionera flyttlägesfästet så att det kan röra sig fritt uppåt och neråt. Sänk plogen så att den når marken. Sänk redskapsfästet till sitt ändläge (se Bild.2) och lyft sedan fästet cirka 70-80mm. I detta läge (flytläge) ges plogen möjlighet att följa underlaget på bästa sätt.



Bild.1 – Vertikal rörlighet upp.



Bild.2 – Vertikal rörlighet ner.

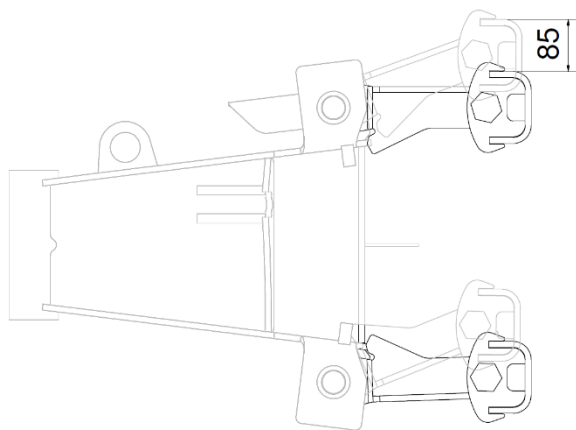

Bild.3 – Rotation.

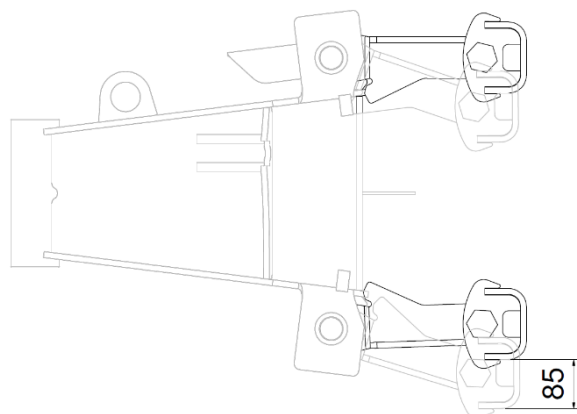

Bild.4 – Hålbild.

## 1.6 Redskapsfäste

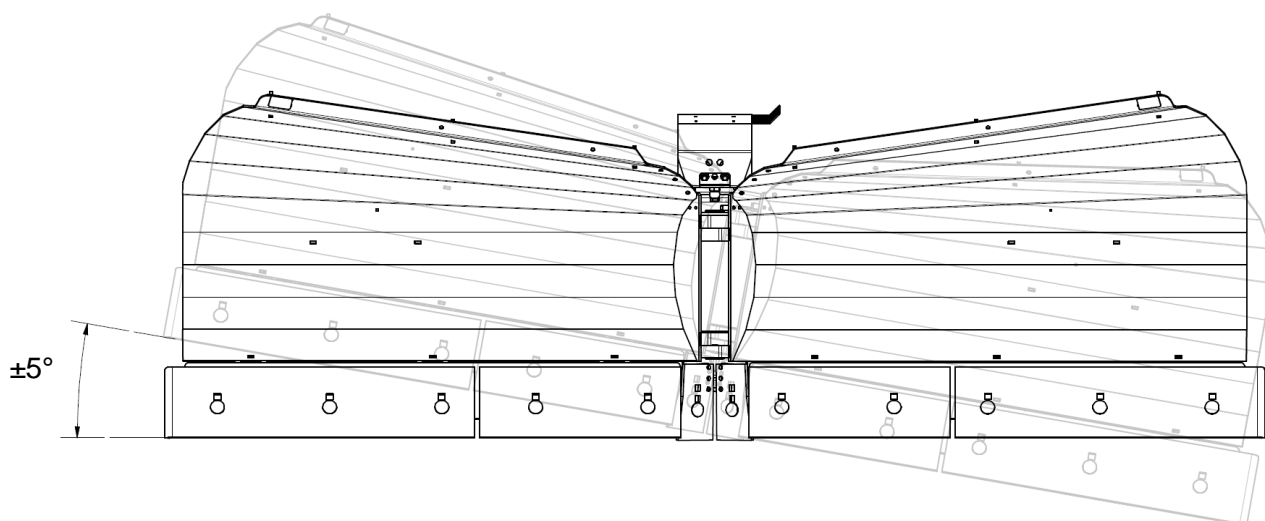
Typ av redskapsfäste / krok (1) mot redskapsbärarens lastare(3) eller upphängning skall alltid anges vid order av VPX-vikplog. Det är viktigt att använda rätt åtdragningsmoment; **M20 (420Nm)** och **M16 (215Nm)** för alla bultar (4) vid montering av redskapsfäste / krok(1) mot plogens flytfäste(2).

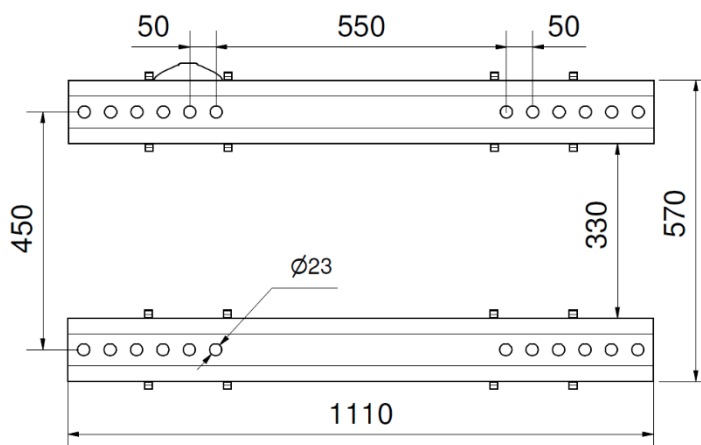

Bild.5



### Varning!

Lösa eller dåligt åtdragna bultar kan orsaka att plogen kan lossna och orsaka material och eller personskada!

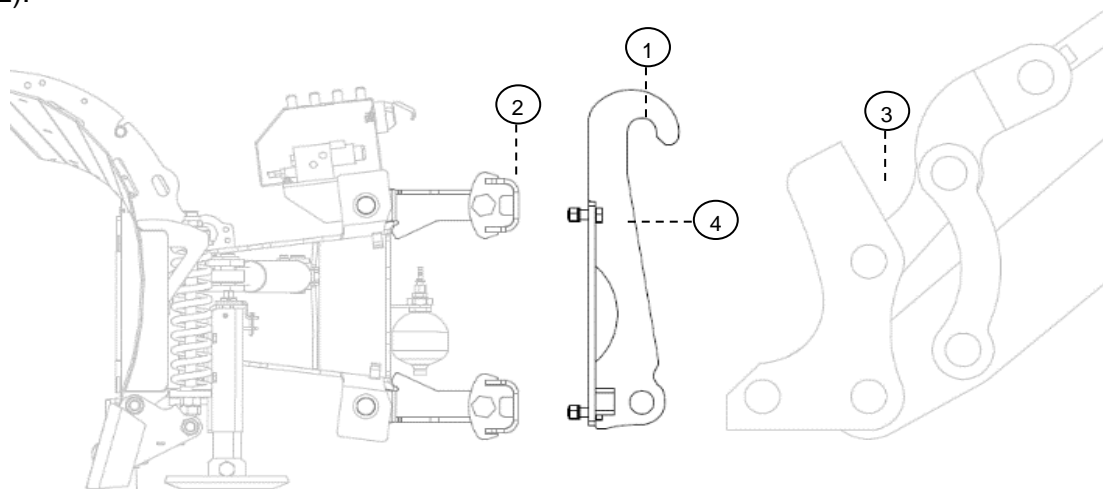
## 1.7 Blankfäste

Det finns många olika redskapsbärare, i de fall där Trejon EJ har ett färdigt fäste så kan man själv svetsa fast dessa på en blank platta. Det finns ett färdigt kit för detta, **art.nr. 84005** – se Bild.6. Kunden kan själv svetsa fästkrokar för lastbäraren. För montering mot VPX plog läs avsnitt 1.6.



### Varning!

Det är den som svetsar/tillverkar fästet som ansvarar för ev. fel utförd svetsning/tillverkning som kan leda till framtida skador eller olyckor.



Bild.6

## 1.8 Trejon Redskapsfäste – tabell

VPX plog kan utrustas med olika redskapsfäste. I tabellen nedan finns Trejon art.nr. av de mest gångbara. Alla dessa passar till VPX plogens flyttlägesfäste.

Modell	Sats art.nr.	C-C [mm] (invändigt)	Bild	Placering av stopplack (ST)	Övriga
Volvo BM	<b>450010</b>	960	7.1	Utanför	-
3-punkt Kat.2-3N	<b>440109</b>	825	7.2	-	Bredare (W) sidan inåt
Trima	<b>450075</b>	650	7.3	-	Bredare (W) sidan inåt
Euro	<b>450084</b>	995	7.4	Utanför	-
Zettel 502	<b>60565</b>	860	7.5	Inne	-
Zettel 402	<b>60131</b>	650	7.6	Inne	-
3-punkt Kat.1-2N	<b>84009</b>	683	7.7	-	Kat.1-2N.
3-punkt Kat.2	<b>84009</b>	825	7.8	-	Kat.2
3-punkt Kat.1N	<b>84009</b>	500	7.9	-	Kat.1N

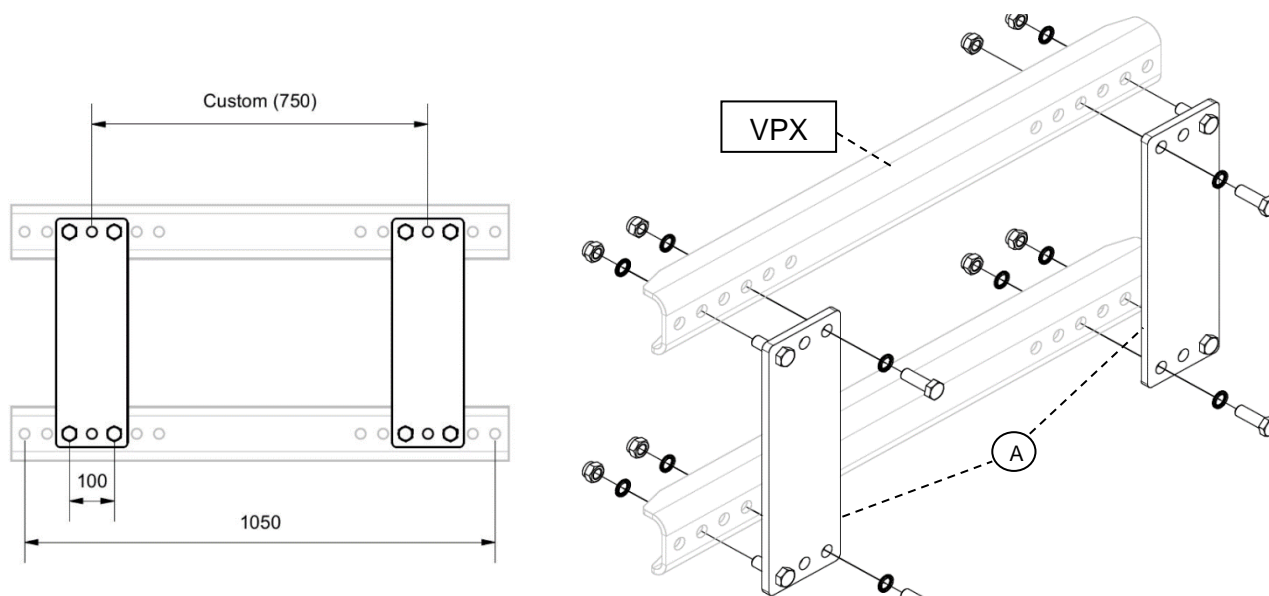
Det är viktig att behålla C-C mått (se Bild.7.1...7.8) vid montering av redskapsfästen. Placering av stopplack (ST) är också viktig del av montering.



Bild.7.1



Bild.7.2

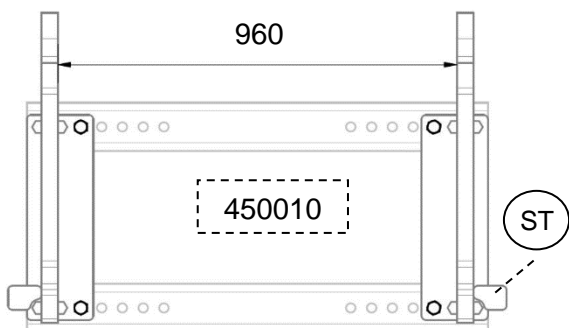

Bild.7.3

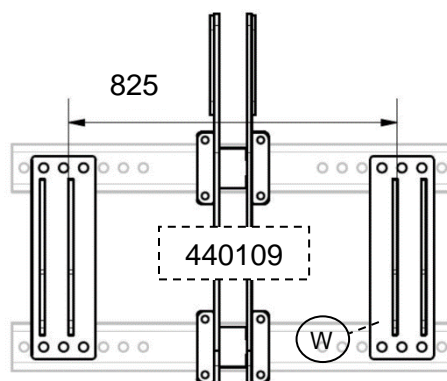

Bild.7.4

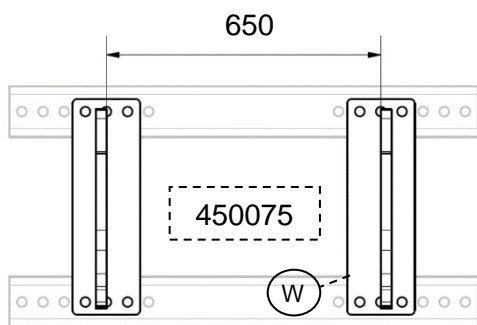

Bild.7.5

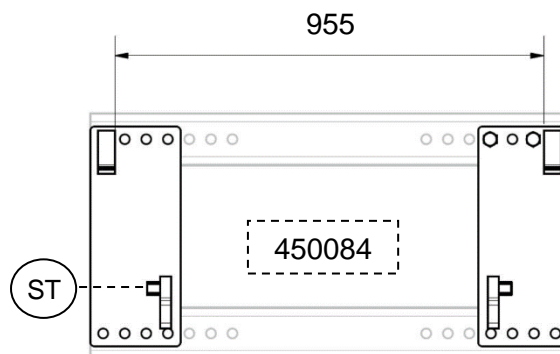

Bild.7.6

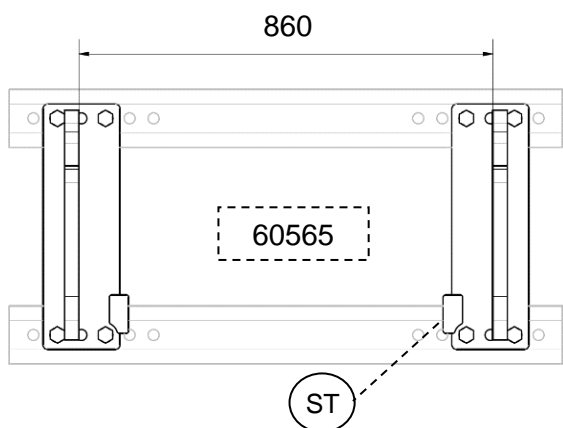

Bild.7.7

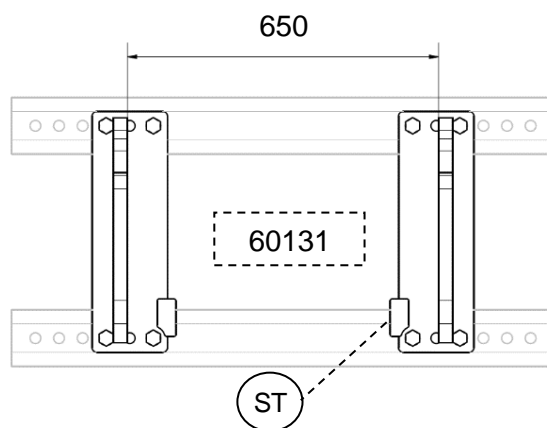

Bild.7.8

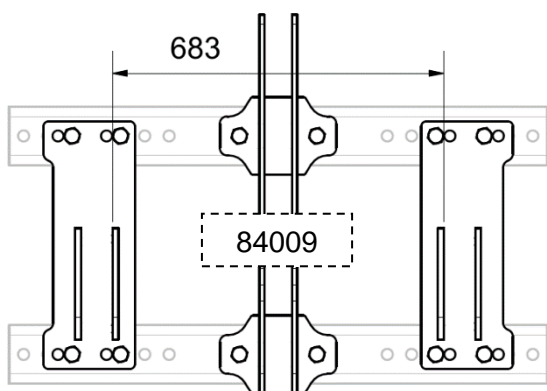

Bild.7.9

## 1.9 Stödtallrikar

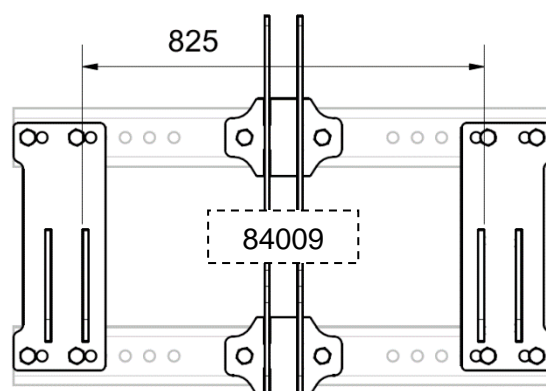
VPX-vikplogen är utrustad med två stödtallrikar, som med vev (storlek NV19) kan justeras till önskat läge. Plocka bort ringsprint (1) och låsbleck(2) från justeringsskruv(3) innan höjdjustering – se Bild.8. Använd vev(4) för höjdjustering  $360^\circ = 5\text{mm}$  – se Bild.9. Återställ låsbleck(2) och saxsprint(1) för att låsa justeringsskruven(3) efter höjdjustering – se Bild.10.

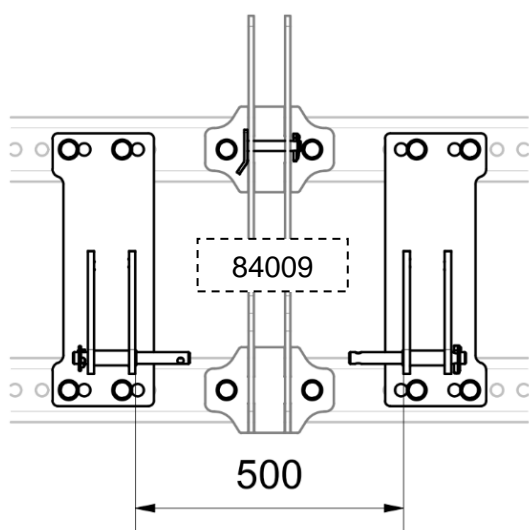

Bild.8



Bild.9

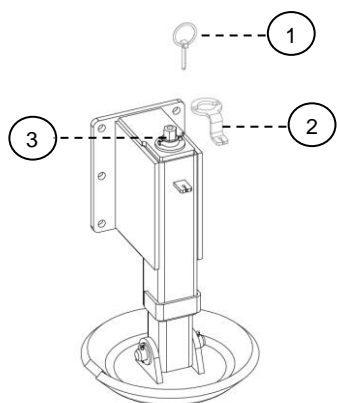

Bild.10

Vid första plogningen eller då vägbanan är mjuk kan man med fördel höja vikplogen ( $X \geq 0$ ) (se Bild.11). Detta för att förhindra onödigt slitage på slitstålen och upprivande av grus.

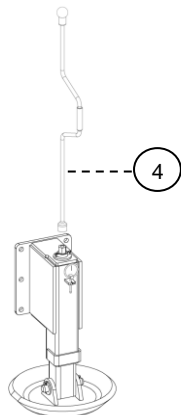
Efter några plogningar eller när vägbanan har frusit till och blivit hård rekommenderas sänka vikplogen genom att justera uppåt stödtallrikar till samma nivå ( $X=0$ ) som slitstålet (se Bild.12). När detta görs erhålls ett bättre plogningsresultat.

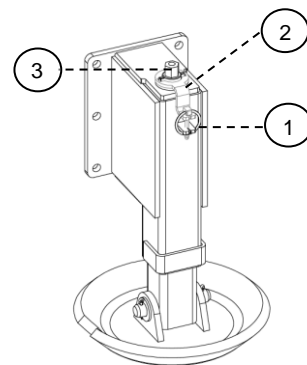

**OBS!**

Byt alltid skadad eller sliten stödtallrik i tid – Trejon art.nr. 144636. Om tallriken lossnar kommer även stödbenet att ta skada. Detta täcks INTE utav någon garanti.



Bild.11



Bild.12

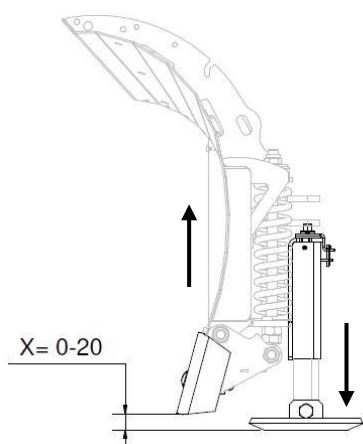

**OBS!**

Se till att stödtallrikarna har samma höjd på båda sidor. Skador pga. fel justering täcks INTE utav någon garanti.

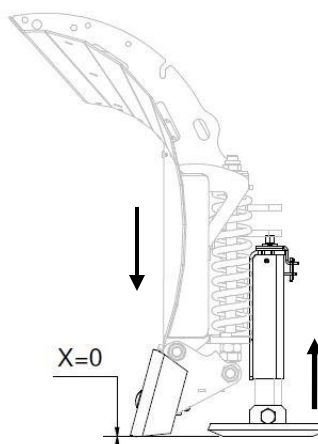
## 1.10 Slitstål

VPX plogen är utrustad med följande slitstål (A, B, C – se Bild.13.). Slitstålen är fjädrande(F) och vändbara. De yttre slitstålen(A) har en bockad kant vilket minskar risken för fastkörning i hinder. De avfjädrade slitstålen minskar skador vid påkörning. Standard slitstålen kan vändas genom att skifta vänster-höger.



Bild.13

Det är viktigt att kontrollera slitstålens slitage dagligen. Det finns många faktorer som påverkar detta. Bland annat plogningshastighet, underlag, skärvinkel, stödtallriker och flytlägens justering. Därför är det viktig att se till att behålla avståndet  $W \geq 10\text{mm}$  mellan slitstålen (1) nedre kant och stålhallarens(2) nedre kant (se Bild.14).



Bild.14

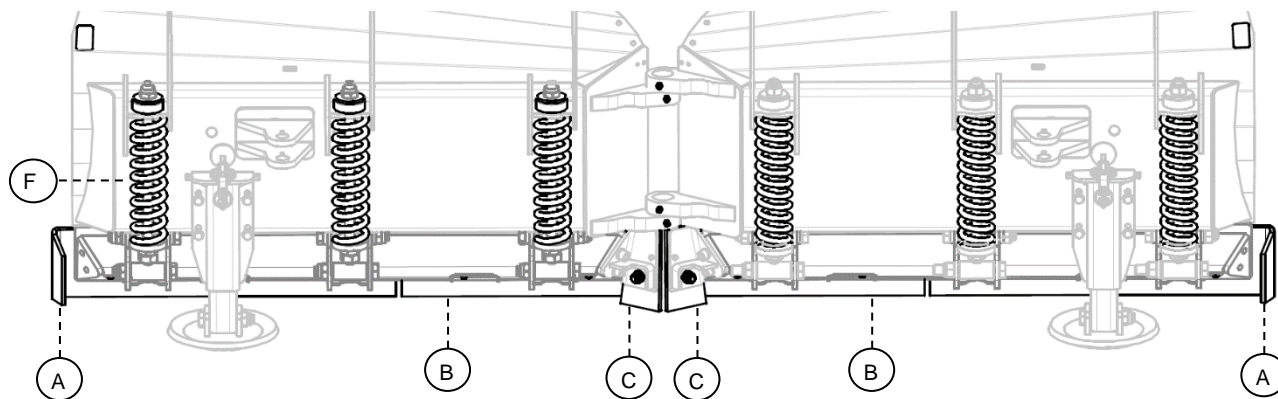

Bild.15

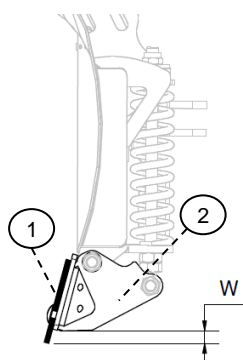

Bild.16

När slitaget är markant och avståndet  $W \leq 10\text{mm}$  (se Bild.15) är det dags för att flyta alla slitstålen neråt (se Bild.16). När även denna position är utsliten så vänds slitstålen(B) eller skifta (vänster-höger sida) detta gäller för de ändbockade slitstålen(A). Det är viktigt att slitstålen inte sticker ner mer än 60mm dvs.  $W \text{ max} = 60\text{mm}$ .

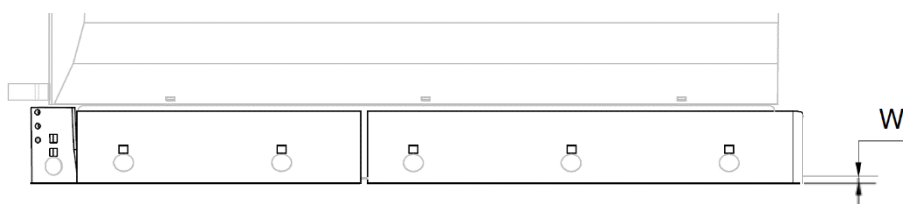
Till varje VPX vickplogen skickas alltid 2 extra centrumslitstål(C). De är placerade på höger sidan av centrumram – (se Bild.17)

Rekommenderas att beställa nya centrumstål **art.nr. 85708** så fort sista paret monterats på plogen.

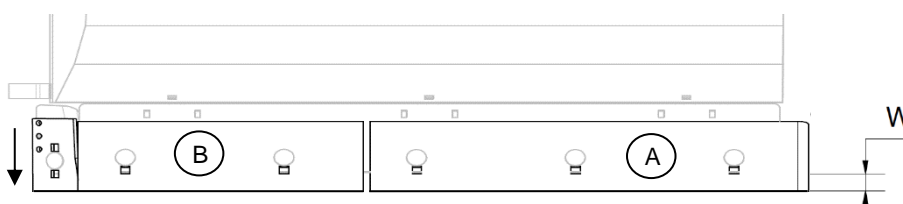
Vi en kraftig påkörning kommer bultarna att fungera som brytbultar för att minska risken för skador på plogen. Återmontera med rätt typ och bultar och alltid med nya Nordlockbrickor. Se även avsnitt 4.4. Detta täcks EJ utav någon garanti.



Bild.17



**OBS!**

Trejon Optimal slitstål är tillverkade utav högsta kvalitet för att ge en låg totalkostnad. Slitstålen är en förslitningsdetalj och dess livslängd går INTE att fastställa. Slitstålen täcks INTE utav någon garanti.

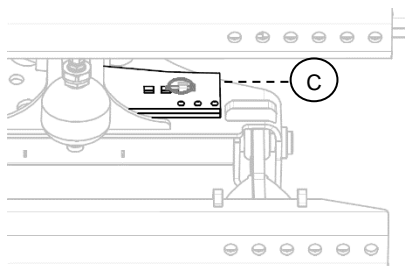

**OBS!**

Skador p.g.a. användning av andra slitstål täcks INTE utav någon garanti.



**OBS!**

Byt slitstålen när de är utslitna.

## 1.11 Skärvinkel – justering

Skärvinkel som standard är 15° (**Z = 420mm**) (VPX180; VPX220 är **Z = 360mm**) – se Bild.18.

Skärvinkel behöver i allmänhet bara justeras efter att fjädrarna har bytts ut – se avsnitt 1.12.

Mått **Z** – se Bild.18 – kan användas som kontrollmått. Genom att dra åt muttern(M) i den övre delen av fjäderstången(P) blir skärvinkel mindre – för skärvinkel 0° **Z = 390mm**. Genom att lossa muttern(M) blir vinkeln större.



Bild.18

## 1.12 Fjädrar – förspänning utav slitstål – justering

**OBS!**

Om förspänningen på slitstålen är för hög, finns det risk för olyckor och att anordningen går sönder. Fjädrade slitstål är en säkerhetsanordning och de är avsedda för att göra plogningen säker. Om någon av fjädrarna har deformerats eller gått av rekommenderar vi att samtliga fjädrar på bladet byts ut art.nr. 200595; för VPX180 art.nr. 2019016.

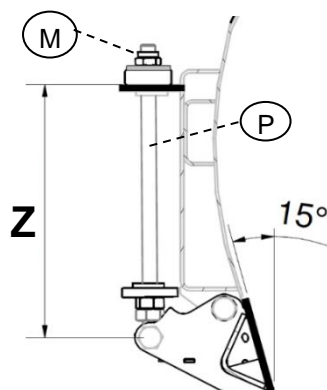
Som standardförspänning dvs. fjäder Y mått är 330mm (VPX180; VPX220 – 270mm) – se Bild.19.

För att öka förspänningen justera Y mått på följande sätt:

- 1) Lossa muttern M1 och M2 i den nedre delen av fjäder – se Bild.19
- 2) Dra mutter M1 uppåt två varv i taget och provkör. Upprepas tills spänningen är lagom – se Bild.20
- 3) Dra åt mutter M2 mot mutter M1 för att låsa fjäder – se Bild.21



Bild.19



Bild.20

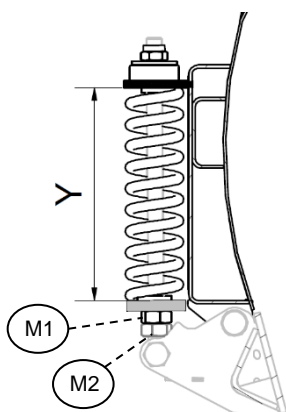

Bild.21

**OBS!**

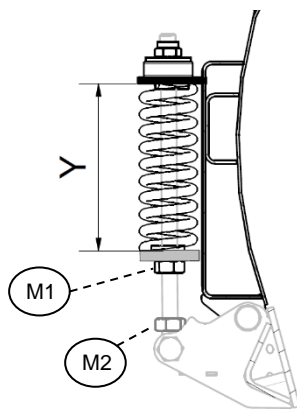
Om förspänningen på slitstålen är för låg, ger slitstålet ständigt efter, plogresultatet blir dåligt, plogen hoppar och orsakar onödigt buller.

För att minska förspänningen justera Y mått på följande sätt:

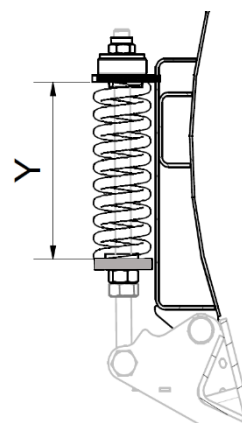
- 4) Lossa muttern M1 och M2 i den nedre delen av fjäder – se Bild.21
- 5) Dra muttern M2 neråt – se Bild.20
- 6) Dra mutter M1 neråt två varv i taget och provkör. Upprepas tills spänningen är lagom – se Bild.20
- 7) Dra åt den nedre mutter M2 mot mutter M1 för att låsa fjäder – se Bild.19

## 2 Säkerhetsinstruktioner

### 2.1 Säkerhetsföreskrifter

**Läs manual.** Samtliga maskinförare skall läsa och förstå innehållet i hela denna manual och säkerhetsföreskrifterna så att det inte finns några oklarheter om brukandet av maskinen/redskapet innan det tas i bruk. Vid frågetecken kontakta din återförsäljare.

Det är förbjudet att använda maskinen om användaren inte känner till riskfaktorerna i samband med maskinens användning och inte kan agera om en risksituation uppstår vid användningen.

Läs, iaktta och förstå betydelsen av samtliga skydds-, bruks-, varnings- och positionsdekaler på maskinen och i manualen.

Saker och ting kan hända när man använder detta redskap som inte kan förebyggas i formgivning eller med mekaniska skydd.

Dessvärre kan mänsklig vårdslöshet upphäva våra inbyggda säkerhetsåtgärder. Således är förebyggande av olyckor och arbetsskydd beroende på ansvarsfull användning av redskapet och inbyggda säkerhetsåtgärder.

Endast utbildad personal bör använda redskapet.

Maskinen är endast avsedd för snöröjning

**Handhavande.** Lär och praktisera maskinens arbetssätt och reglage innan den används.

**Tillkoppling av maskin.** Anslut maskinen på rätt sätt, vistas inte mellan traktorn och maskinen vid tillkoppling.

Se till att redskapet är korrekt monterat, inställt och i brukbart skick.

**Säkra arbetsområdet.** Håll obehöriga personer, speciellt barn borta från maskinens arbetsområde eller maskin som repareras.

Var uppmärksam på den skaderisk som föreligger av material som kan slungas iväg av maskinen under arbetets gång.

Se till att **varnings- och bruksdekaler** är i bra skick och uppsatt på rätt sätt, om inte ersätt dem omedelbart. Skriv modell och tillverkningsnummer på beställningen.

**Rörliga delar.** Se till att armar, ben eller övriga kroppsdelar samt klädesplagg inte kommer i kontakt med maskinens rörliga delar.

**Lyftning och sänkning av maskin.**

Var försiktig vid lyftning och sänkning av maskin/maskindel.

**Stabilitet.** Maskinen får inte framföras med en traktor som inte har tillräckligt Vikt över framaxeln/bakaxel så att styrningen och stabiliteten av traktorn påverkas. Montera ballastvikter om behov finns, läs traktorns instruktionsbok.

**Framförande av maskin.** Var försiktig under arbete vid ojämna markförhållanden, nära diken och staket, se upp för dolda faror, anpassa arbetshastigheten.

Backa inte med plogen nere (fel väg)

Vid arbete i branta slutningar bör särskild försiktighet iakttas:

Försök kör i samma riktning som slutningen och inte tvärs över.

Undvik snabba starter och inbromsningar när maskinen kör uppför eller nedför slutningar.

Om man tvingas köra tvärs över branta slutningar, minska hastigheten, se upp för ojämnheter, undvik tvära svängar samt var medveten om den tyngdpunktsförflyttning som sker vid upplyftning av monterat redskap.

Om traktorn välter, håll fast i ratten.

**Mörkerkörning.** Vid arbete under mörker måste arbetsområdet belysas.

**Förare.** Trötta, berusade, drogade eller på annat sätt påverkade personer så att de inte kan kontrollera sina rörelser, får inte använda maskinen.

Maskinen får bara köras av en person, den som sitter i traktorn, inga passagerare är tillåtna.

Det är förbjudet för personer utan behörighet att använda maskinen.

**Personlig skyddsutrustning.** Skyddsutrustning, typ skyddshjälm, skyddsglasögon, skyddsskor, och handskar, rekommenderas för personal under montering, drift, justering och underhåll.

**Skyddshytt.** Maskinen ska enbart framföras med en traktor som är utrustad med godkänd skyddshytt. Håll dörrar och fönster stängda under arbete.

Innan traktorföraren lämnar hytten ska samtliga rörliga delar inkluderat motorn ha stannat, samt handbroms vara åtdragen. Vid färd på isbelagt vatten så skall takluckan hållas öppen.

Vid färd på isbelagt vatten så skall takluckan hållas öppen.

**Skötsel.** Kontrollera, justera och underhåll maskinen enligt anvisningarna.

**Regelbunden översyn.** Kontrollera hela maskinen regelbundet. Sök efter lösa, slitna, skadade delar, samt läckage.

**Säkerhet vid underhåll och service.** För underhåll och justering av maskinen måste den placeras på en fast, jämn yta

Traktormotorn måste vara avstängd, alla rörliga delar avstannade, maskinen nedsänkt till marken och handbromsen ansatt under all rengöring, kontroll, justering, underhåll och reparation.

Rengör maskinen noggrant innan reparation och lagring.

Lager och hydrauliska komponenter bör inte rengöras med högtryckstvätt.

Om allmän rengöring sker med för högt tryck kan lacken skadas.

Efter rengöring ska maskinen smörjas enligt smörjplan, och en kort provkörning bör genomföras.

**Vibrationer.** Om vibrationer uppstår i maskinen måste den omedelbart stängas av för undersökning av orsaken. Byt ev. skadade delar.

**Nödstopp.** Stanna maskinen omedelbart om den stöter emot ett hinder. Stäng av motorn, ta ut nyckeln, kontrollera och reparera eventuella skador innan arbetet fortsätter.

Du skall veta hur nödbromsar fungerar på traktorn och redskapet, samt vara förbered på hur du skall agera vid en nödsituation.

**Hydraulslangar.** Hydraulslangarna på maskinen innehåller olja under mycket högt tryck. Rör inte slang och hydraulkomponenter om tryck finns i systemet. Olja under högt tryck kan vid läckage tränga in i huden och orsaka allvarliga skador, om olyckan är framme ta omedelbar kontakt med läkare.

Kontrollera dagligen hydraulslangarnas skick med avseende på skador. Skavda och läckande slangar ska omedelbart bytas ut mot nya som uppfyller tillverkarens tekniska krav.

Vid traktorbyte kontrollera alltid slangarnas längd, för långa eller korta slangar kan skadas.

Det är förbjudet att använda felaktiga hydraulslangar som inte uppfyller specifikationerna.

Slangar kan bli varma under drift, risk för brännskador. Lossa inte slangar när oljan är varma, vänta och låt svalna.

**Svetsning.** Skydda lager, hydraulik och elektronikkomponenter om svetsning skall utföras. Innan svetsning inleds skall elektronikkomponenterna kopplas loss, samtidigt som svetsens jordklämma placeras nära det ställe där svetsningen sker.

**Elledningar.** Var extra uppmärksam vid arbete i närheten av elledningar, håll säkerhetsavstånd med god marginal.

Om olyckan skulle vara framme, så att plogen kommer i kontakt med strömförande ledare.







- Behåll lugnet, handla rationellt så att inte läget förvärras, rör inga delar av metall.
- Varna personer i närheten, se till att de håller sig utanför riskzonen.

**Reservdelar.** Använd endast original reservdelar till maskinen.

Om ni har några frågor om maskinen eller dess funktion, kontakta återförsäljaren eller Trejon AB

## 2.2 Säkerhetssymboler

Symbolen till höger visar följande:

	<p>Varning!                  Studera instruktionsboken noga innan användning, så att brukaren känner maskinen väl.</p>	
	<p>Varning!                  Klämrisk! Vid tillkoppling får man ej befinna sig mellan maskin, maskindelar och traktor.                  Bromsa alltid fast traktorn, stäng av motorn och tag ut tändningsnyckeln när hytten lämnas vid allt till- eller frånkopplingsarbete</p>	
	<p>Anvisad lyftpunkt.</p>	
	<p>Det här är maskinskylten med CE märket. Här återfinns bl.a. modellbeteckning, maskinens serienummer, vikt samt tillverkningsår.</p>	<div style="border: 1px solid black; border-radius: 15px; padding: 10px;">  <p style="text-align: right;">                     Trejon AB                      Företagsvägen 9                      SE-911 35 VÄNNÄSBY                      SWEDEN <a href="http://www.trejon.se">www.trejon.se</a> </p> <p>                     Model:                      Serial nr:                      Weight:                      Model Year:                      Prod. Year:                      Total Weight:                 </p>  </div>

### 3 Användning av maskinen

#### 3.1 Montering

VPX-vikplogen levereras bunden på en pall.

När plogen skall lyftas från pallan kan detta göras på två sätt.

- 1) Direkt till traktorfäste, efter att först ha monterat infästningssystem (läs kapitel 1.6)
- 2) Med lyftredskap till exempel kätting. Lyftredskapen fästs på plogvingarnas öppningar (1) och i lyftöglan (2) vid plogspetsen. Lyftredskapen måste klara en belastning på minst 1500kg. Se till att lyftkedjan är tillräckligt lång för att förhindra att sidorna på vingarna SKADAS!



Bild.22: Lyftanvisning



**OBS! SE TILL ATT INGEN PERSON FINNS I RISKOMRÅDET VID LYFT.**

## 3.2 Tillkoppling av plogen till redskapsbärare

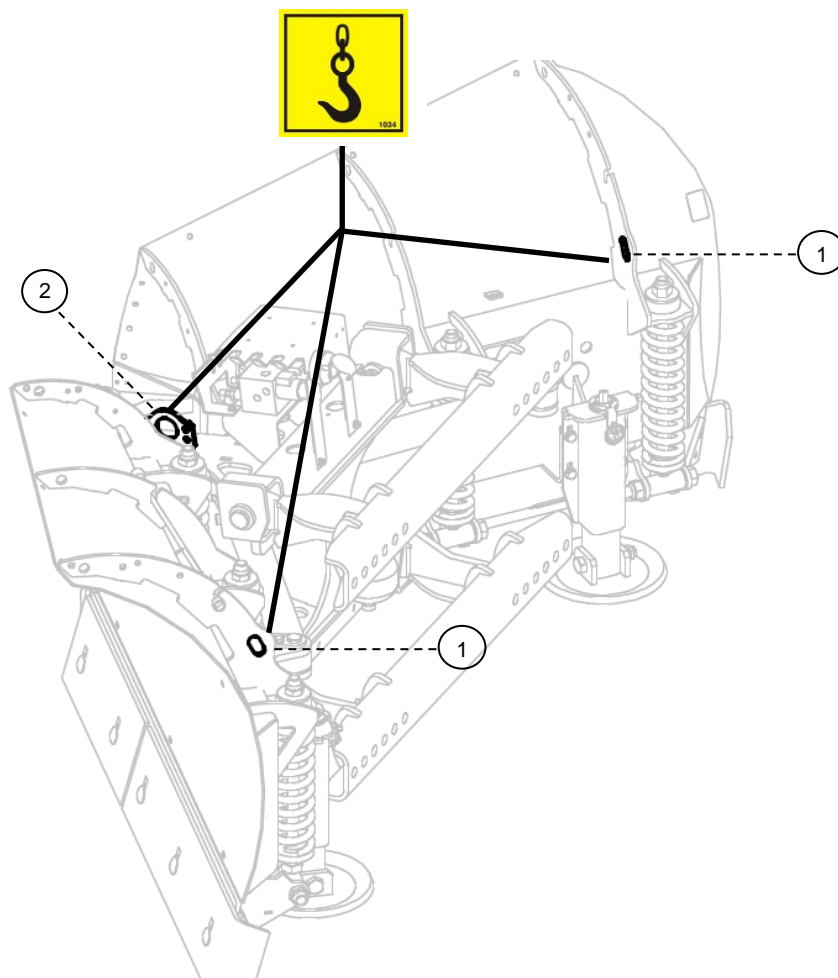
VPX-vikplogens redskapsfäste passar till det redskapssystem som angivits vid order av VPX-vikplog.

Kontrollera att fordonet är lämpligt för montering till plogen. Plogen fästs till traktorns eller lastmaskinens frontlyft/lastarm.

- 1) Koppla VPX-vikplogen till traktorns befintliga redskapsfäste på samma sätt som anges i körinstruktionen för traktorn.
- 2) Stäng av traktormotorn och drag åt parkeringsbromsen.
- 3) Kontrollera att traktorns hydraulsystem är tryckfritt. Hydraulslangarna skall dras så att de inte skadas av plogens rörelse.
- 4) Anslut hydraulslangarna till traktorns dubbelverkande uttag.
- 5) Kontrollera att plogen går fritt från traktorn vid tillkoppling av plog.

Kontrollera alltid vid montering att nipplarna och oljan är ren, samt att slangarna är hela. Var extra försiktig vid första montering med kontrollen av att inte plogdelarna krockar med traktorn vid rörelse. **Garantin täcker inte skador som orsakats av felmontering.**

## 3.3 Hydraulik



### OBS!

**Modificeringar av plogens hydraulsystem och dess anslutningar kommer att medföra skador på plogen vid en eventuell kollision mot fasta föremål.**

VPX-vikplogen är försedd med två hydraulslangar (utgår från portar märkta A och B på ventilens hydraulblock) som skall kopplas till dubbelverkande hydrauluttag på redskapsbäraren.

Om osäkerhet råder angående inkopplingen av hydrauliken, så rådfråga aktuell traktorleverantör. Hydraulventil på plogen har inbyggd chockfunktion vilket innebär, att om hydraultrycket i plussidan på cylindern stiger över inställt tryck, öppnar ventilen och släpper till minussidan av cylindern samt till tryckackumulatort.

Plogen är standardutrustad med en hydraulventil (kallad diagonalventil), denna möjliggör styrning av vingarna var för sig, eller att båda vingarna samtidigt parallellt. Med diagonalventilen kan plogen användas på samma smidiga sätt som ett traditionellt diagonalblad.

Hydraulventilen har inbyggda chockventiler, hydraulventilen är kopplad till tryckackumulator vilken minskar risken för skador vid påkörning av hinder.

Diagonalventilen levereras med magnetspoler anpassade för 12V.

VPX-vikplogen manövreras via ett dubbelverkande hydrauluttag från traktorns hydraulik eller 3:e eller 4:e hydraulfunktionen på lastaren.

Plogen är försedd med två elventiler, som styr plogens hydrauliska funktioner. Elventiler manövreras via en kontrollbox i traktorhytten.

### 3.4 Hydraulkopplingsschema

#### 3.4.1 Diagonalventil

Hydraulventil är markerat med olika märkningar - se Bild.23.



Bild.23

Anslut (slangar) portarna A och B till redskapsbärarens dubbelverkande uttag.

Som standard VPX plogens hydraulventilen portar (A1; A2; B1; B2 och T) är kopplade med tryckackumulator, höger och vänster cylinder som på bilden nedan – se Bild.24.

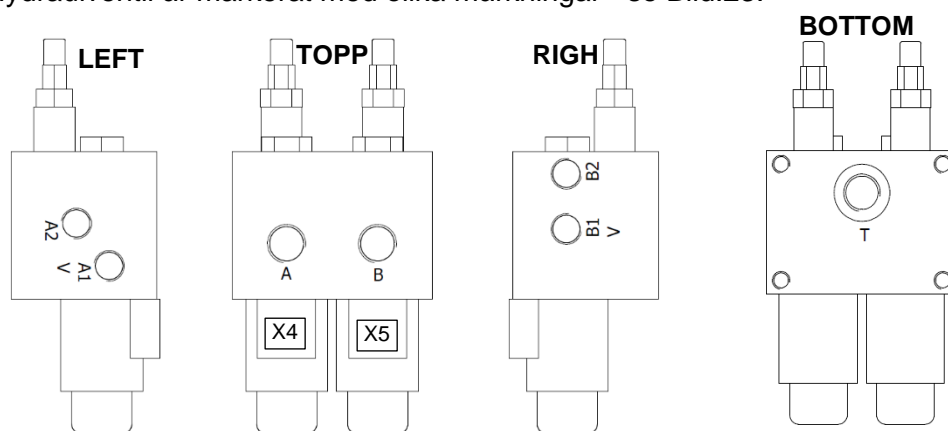

Bild.24

### 3.4.2 Diagonalventil med 4-Slang – tillval (kapitel 5)

Om man önskar manövrera plogen med två dubbelverkande hydrauluttag, (kallad 4-slang) rekommenderas följande inkoppling:

Montera två 3/8" T-kopplingar (utv-utv-inv) på plogens hydraulventilsportar (A2; A1V). Koppla plogens två slangar som manövrerar vänstra vingen (A1 & A2) till T-kopplingar – se Bild.25. Anskaffa 2st hydraulslangar för att ansluta (+) och (-) till dubbelverkande hydrauluttag på traktor / lastmaskin.

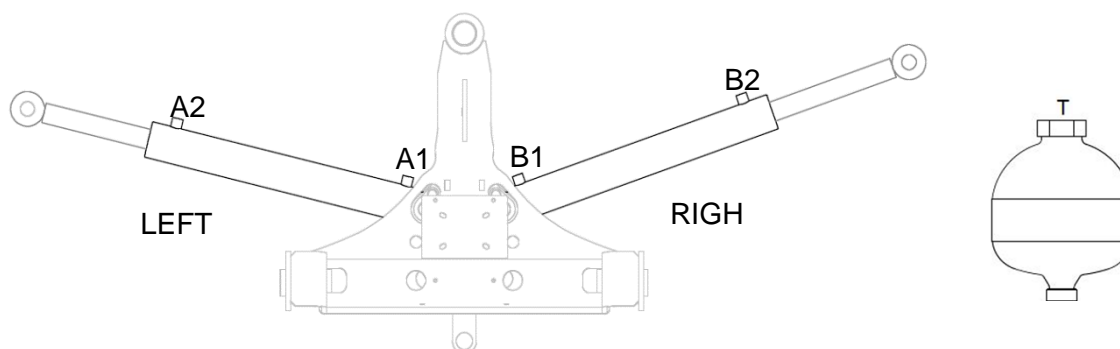
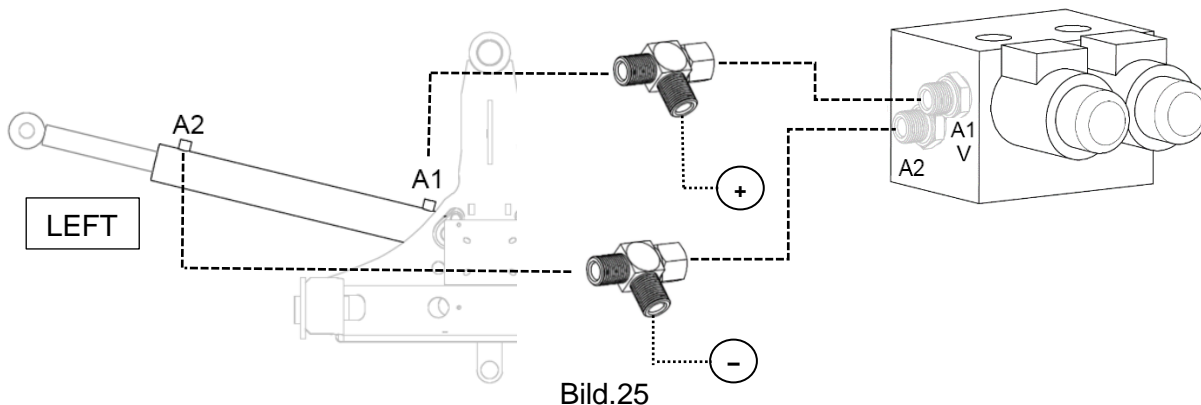

Med denna inkoppling kommer vänster vinge manövreras med en dubbelverkande hydraulfunktion och höger vinge med en dubbelverkande hydraulfunktion.

Om redskapsbäraren har en elektrisk funktion framdragen på lastararmen kan denna med fördel användas till att enkel växla mellan höger vinge och diagonalfunktionen. Här finns normal inte behovet att montera in medskickad kontrollbox utan man kan använda redskapsbärarens original monterade strömbrytare.

Genom att spänningssätta spole X4 aktiveras diagonalfunktionen.

För utförlig inkoppling se kapitel 3.5.1

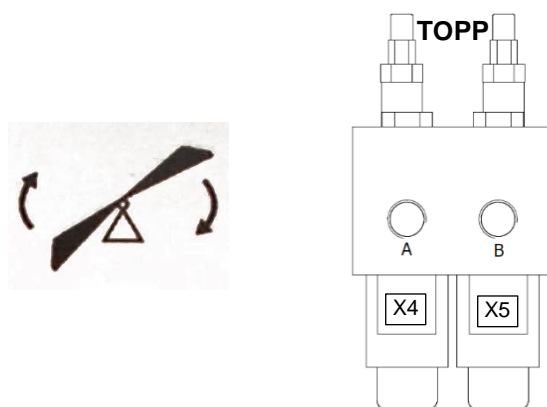

### 3.4.3 Plogstyrning – installation



**OBS!**  
Kontrollera alltid att driftspänningen på traktor överensstämmer med diagonalventilens magnetspolar innan start.



**Varning!**  
Ta ur nyckeln från tändningslåset innan tillkoppling av el-komponenter påbörjas.



**Varning!**  
Koppa aldrig kontaktdon till traktors / lastbäraren eluttag vid eller under installationen.

VPX plogen levereras med kontrollboxen (art.nr. 330008) med 3-pol kontaktdon (DIN 9680). Kablage (art.nr. 330007) med 2st. Hirschmann kontakter (märkta X4 och X5) är redan kopplad till hydraulventilen. Deutsch kontakter 2st. (märkta X6 och X7) är pluggade (mer info avsnitt 5 – tillbehör). Spiralkabel 3,5m; 7-pol; hane-hane (art.nr. TKBL0895) används för att koppla in / av el mellan traktor och VPX plogen.

1. Montera kontrollboxen(A) på en säker och lättåtkomlig plats i traktorhytten. Se till att kablar inte utsätts för klämrisk.
2. Skruva ihop fäste(B) med 7-pol kontakt(C).
3. Välj lämplig plats på redskapsbärarens lastarm för att montera fäste(B). Drag och sätt fast kablarna säkert på lastare/traktor. Se till att kablar inte utsätts för klämrisk.
4. Efter att plogen tillkopplats, anslut spiralkabeln(D) mellan 7-pol kontakt(C) och (E).
5. **Till sist** koppla kontrollboxens 3-pol kontaktdon(F) till eluttag i traktorhytten.



Bild.29

## 3.5 Kontrollbox – funktion beskrivning

### 3.5.1 Diagonalventil

VPX plogen levereras med kontrollbox (**art.nr. 330008**). Kontrollboxens vippbrytare(V) – se Bild.30 – kan ställas i tre olika lägen; höger; vänster eller mitten.

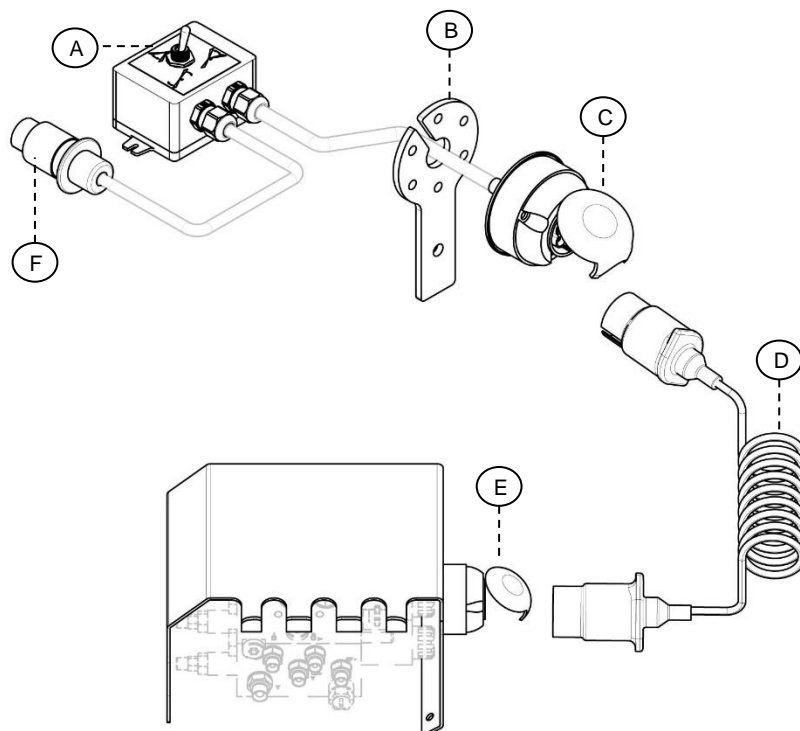

Bild.30

Beroende av i vilket läge vippbrytare står manövreras plogen på följande sätt med det dubbelverkande hydrauluttaget på traktorn – se tabellen nedan:

Symbol	Vippbrytare (V) läge	Funktion på VPX	Hirschmann kontakter diod
	Höger	Höger vinge aktiv (ingen ventil påverkad)	X4(A) - off X5(B) - off
	Mitten	Vänster vinge aktiv (B-ventil aktiv)	X4(A) – off X5(B) – on
	Vänster	Diagonalläge, -vänster och höger vinge rör sig samtidigt i motsatt riktning (A-ventil aktiv)	X4(A) – on X5(B) – off

Tabell: Kontrollbox - Symboler och funktioner

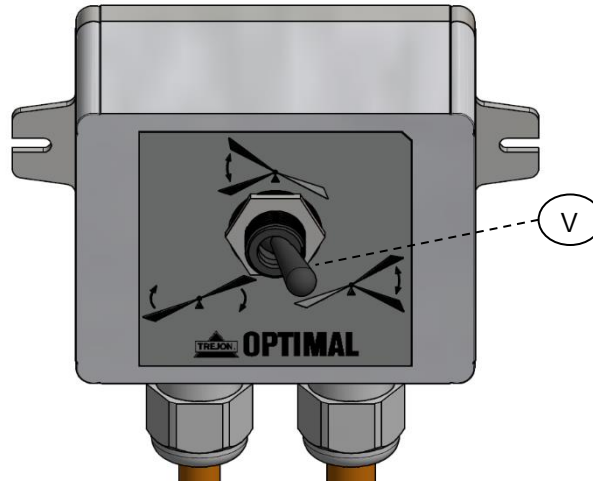
### 3.6 EI-schema



Bild.32: EI-schema – kontrollbox art.nr. 330008



Bild.33: EI-schema – kablage art.nr. 330007

### 3.7 Körning med maskin

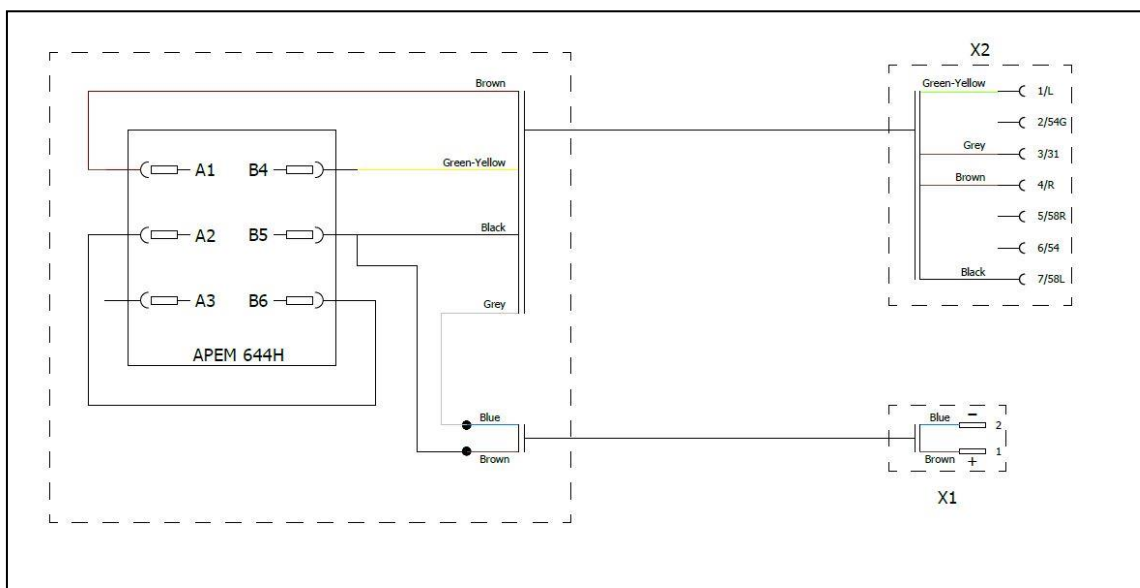
Användningsområdet för TREJON OPTIMAL VPX-vikplog är snöröjning.

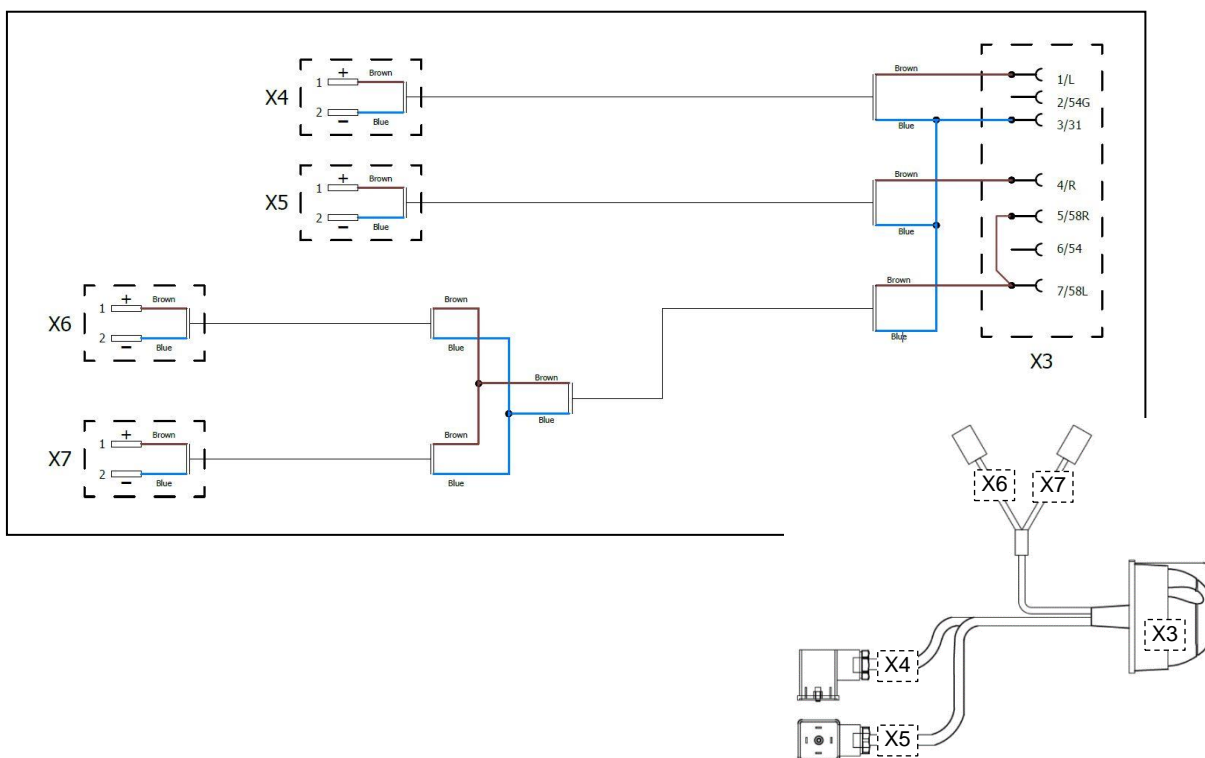

**OBS!**  
**ANVÄND INTE FLYTLÄGE PÅ REDSKAPSBÄRARENS LASTARE ELLER FRONTLYFT!**



**OBS!**  
**BACKA INTE MED PLOGEN NERE!!**

- 1) I vissa fall när plogen ställs i S-SPETS eller D-DIAGONALLÄGE (se bilden nedan) så finns det risk att plogens vingar kolliderar med traktorns chassi eller hjul. Det är föraren som behöver iakttä samt förhindra dessa farliga händelser.

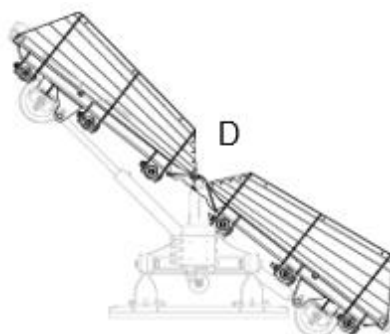
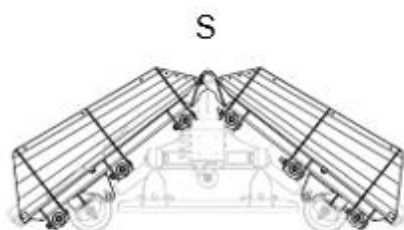

- 2) Vid D-DIAGONALLÄGE skall inte den kortare cylindern vara helt i hopskjuten (när plogvingarna är helt infällda har ackumulatören och chockventilerna ingen funktion).
- 3) Undvik att köra på stolpar, räcken mm, plogen är utrustad med chockventil som släpper olja från plussidan på cylindern till minussidan, en kollision medför ökad belastning på plogen.
- 4) När cylindern når sitt "mekaniska bottenläge" upphör kollisionsskyddet att fungera och risken ökar därmed för att skador skall uppstå på plogen.
- 5) Se upp för trottoarkanter och refuger. Plogen är utrustad med "trottoarstål" som standard, dessa minskar risken för skador.
- 6) Tryck inte plogen nedåt då detta belastar och sliter onödigt mycket på plogen.

### 3.8 Kontrollera följande innan användning:

- 1) Att utrustningen monterats rätt
- 2) Att alla låssprintar finns på plats
- 3) Att hydraulslangarna är rätt kopplade
- 4) Att hydraulslangarna är hela
- 5) Att utrustningen inte läcker olja

### 3.9 Köranvisningar

Att alla funktioner fungerar korrekt och att stödfötterna är inställda på rätt höjd i förhållande till underlaget och övriga förhållanden.

Köranvisningar:

- 1) S-SPETS för konventionell vägplogning och snöröjning av gator och liknande. Detta läge rekommenderas när det är stora snömängder som t.ex. när man skall öppna upp en ny väg.
- 2) Y-LÄGE för trottoarer, gatukorsningar etc. där man kan samla ihop och forsla undan snön.
- 3) D-DIAGONALLÄGE vid snöröjning av vägar, gator, parkeringsplatser och liknande.
- 4) Med kontrollboxen i hytten väljer föraren vilken/vilka plogvinge som skall manövreras med hydrauloljeflödet från det dubbelverkande uttaget.
- 5) VPX-vikplogen är utrustad med två stödfötter, som kan justeras med vev till önskat höjdläge (ett varv förflyttar fötterna 5mm). Se till att dessa är rena och kan röra sig fritt. Stödtallrikar måste vara plana när plogen sänks ned för att förhindra skador på infästningen.
- 6) Vid första plogningen för året justeras lämpligen stödtallrikarna ned så att inte slitstålen river upp för mycket grus (se Bild.11, avsnitt 1.9). Under säsong hålls förslagsvis stödtallrikarna på samma nivå som slitstålen (se Bild.12, avsnitt 1.9).
- 7) Vid plogning på allmän väg ska trafikregler och förordningar följas. Observera att stenar och andra föremål kan slungas iväg under plogning. Anpassa hastigheten till fordonet och den övriga trafiken.

### 3.10 Vägtransport



**Varning!**  
Var mycket försiktig under vägtransport.



**Varning!**  
Lyft plogen tillräckligt högt upp och kontrollera plogens skick före vägtransporten. Minska hastigheten om det finns gropar i vägen. För hög hastighet kan skada plogen.

### 3.11 Frånkoppling av plog

- 1) Sätt ner plogen på ett plant underlag så att den vilar på stödtallrikarna.
- 2) Stäng av traktorn, ansätt parkeringsbromsen
- 3) Avlasta hydraulsystemet så att det är tryckfritt.
- 4) Lossa hydraulslangarna och skydda kopplingarna med pluggar. Förankra dessa i hållaren.
- 5) Koppla från spiralkabeln.
- 6) Lösgör plogens redskapsfäste.
- 7) Backa undan traktorn.

Om plogen ska stå oanvänd länge, rengör den och smörj alla smörjpunkter, se avsnitt 4.4.

## 4 Service och underhåll



### Varning!

När någon typ av rengöring, underhåll, reparation eller service skall utföras på plogen, se till att plogen är nedsänkt till marken och traktorns motor avstängd. Ta ur nyckeln från tändningslåset. Se till att inga andra personer finns i närheten som kan skadas.



### Varning!

Lita aldrig helt på traktorns lyftanordning utan palla upp redskapet ordentligt på pallbockar eller dylikt så att det inte faller. Använd alltid skyddsutrustning, såsom glasögon och handskar när underhåll utförs. Viktigt vid t.ex. arbete med slitstål.

### 4.1 Allmänt

Underhåll maskinen med omsorg för att erhålla ett kostnadseffektivt arbete, lång livslängd och bibehållande av maskinens värde. Använd endast ändamålsenliga handverktyg. Håll maskinen ren under chassi för god funktion samt förhindrande av korrosion. Använd inte högtryckstvätt vid rengöring av lager, el och hydraulkomponenter. Efter rengöring av maskinen smörjs maskinen enligt smörjschemat, och provkörs en kort stund.

Använd nedanstående tabell för korrekt åtdragningsmoment för skruvförband på maskinen.

Diameter	Klass 8.8		Klass 10.9	
	Nm	lb.ft.	Nm	lb.ft.
M8	25	18	35	26
M10	50	37	70	52
M12	90	66	125	92
M14	140	103	200	148
M16	215	155	305	225
M18	295	217	420	309
M20	420	302	590	438
M22	520	380	730	535
M24	670	490	940	690

När låsmutter används, öka vridmomentet 5 %.

Tabell - Åtdragningsmoment för skruvförband

## 4.2 Underhållsschema

### Efter de första 4 timmarnas drift:

- Kontrollera och ev. efterdrag skruvförband på maskinen.

### Efter de första 8 timmarnas drift:

- Utför 8 drifttimmars service och underhåll enligt schemat nedan.

Servicepunkt	Intervall	*Åtgärd	Smörjmedel	Anmärkning
Redskapsfäste Skruvförband	Första 4h sedan var 8h	K/J		M20 – 420Nm; M16 -215Nm (se avsnitt 1.6)
Skruvförband	Första 4h sedan var 40h	K/J		Se tabellen i avsnitt 4.1
Stödtallrikar	Första 4h sedan var 8h	K/J	Fett NLGI 2	Se avsnitt 1.9 och 4.5
Slitstål	8h	K/J		Kontrollera slitage, byt vid behov. (se avsnitt 1.10)
Centrumstålhallare	8h	K/J		Kontrollera position, se avsnitt 4.4
Hydraulslangar	8h	K		Kontrollera slitage, byt vid behov. (se avsnitt 3.4)
Smörjpunkter	40h	K	Fett NLGI 2	Se avsnitt 4.5
Fjäder	40h	K/J		Se avsnitt 1.12
Cylindrar	40h	K	Fett NLGI 2	Se avsnitt 4.5
Lagring av stålhallare	Efter varje säsong	K	Fett NLGI 2	Kontrollera M24 bultar, Se avsnitt 4.4

### \*Åtgärds-koder: J=Justering, K=Kontroll, R=Rengöring, B=Byte

Vid smörjning använd fett NLGI 2 med EP-egenskaper av god kvalitet och som tål låga temperaturer. Använd inte s.k. "grafitfett" till kullager. Tryckluftsdreven fettspruta får inte användas för smörjning av tätade lager, tätningen kan lossna eller skadas. Rengör smörjniplarna innan fettsprutan anbringas. Dessa intervaller är vid normal körning, vid kontinuerlig körning smörj oftare. Smörj alltid efter rengöring med vatten.

## 4.3 Inför säsongstart

Skall samtliga ovanstående punkter – se avsnitt 4.2 gås igenom. Om maskinen får en god service ger detta en betydligt längre livslängd och en mer bekymmersfri användning.

## 4.4 Efter säsongens slut

Det rekommenderas att användaren vidtar åtminstone de åtgärder som nämns i avsnitt 4.2. efter plogningssäsongen.

Plogen skall rengöras grundligt, därefter smörjs och servas maskinen. Byt ut slitna eller skadade delar. När maskinen är torr rekommenderas att man stryker ett tunt lager med olja på de ställen där färgen har nötts bort.

Kolvstängerna på hydraulcylindrarna skall rengöras och därefter oljas in och därefter dras ihop så att plogen ställs i S-SPETS (se avsnitt 1.1) för att förhindra rostskador.

Maskinen bör helst förvaras under tak i ett torrt utrymme.

Det är viktigt att kontrollera ställhållare (A) samt dess bultar (E). Om dessa är skadade skall de bytas ut, när detta sker skall de fettas in (se Bild.34)



Bild.34

På plogens ställhållare (A) sitter det även en ställhållare (B) för de mitre stålen. (se avsnitt 1.10). Kontrollera positionen och slitage. Vi en kraftig påkörning kommer bultarna (C) att fungera som brytbultar. Återmontera (se Bild.35) med rätt typ och bultar (C) art.nr. **SOP780053** och alltid med nya Nordlockbrickor (D) art.nr. **NL16SP** med rätt åtdragningsmoment. Rekommenderas även använda **Loctite Blue 242** eller likvärdig.

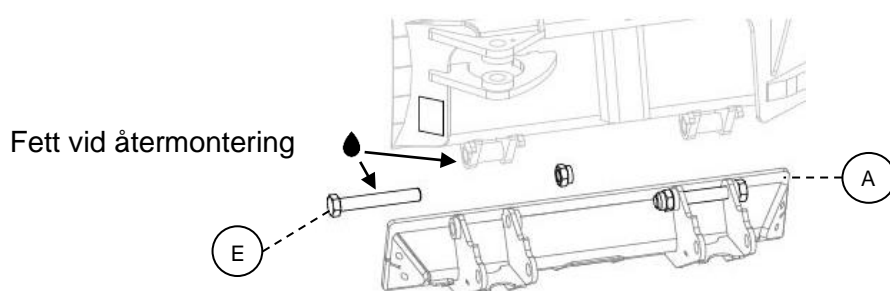

Bild.35

## 4.5 Smörjpunkter - placering

Nipplar märkta med (X) på bilder 1;2;3 ska smörjas med 40 drifttimmars intervall eller varje vecka. Pumpa in fett i lagret tills det kommer ut vid sidan av lagret, torka av överskottet. Vrid leden (om möjligt) 180 grader och upprepa. Detta säkerställer en god fördelning av smörjmedlet.

Några kända märken av fett som med fördel kan användas:

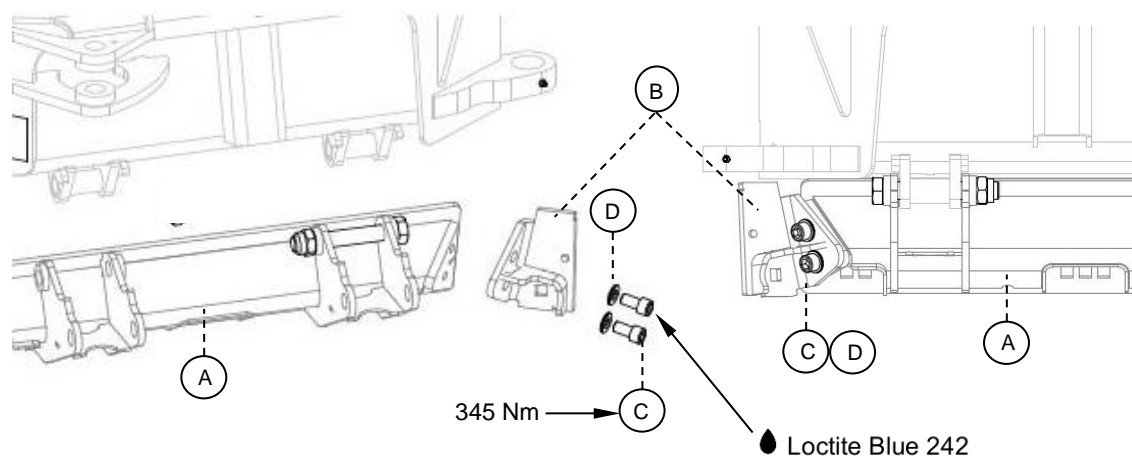
Shell - **SRS 4000**; Esso- **Thermo 30150**; Statoil - **Grease Way CAH92**; Hydro Texaco - **Hydex EP2**



Bild.36: VPX vänster sida



Bild.37: VPX höger sida

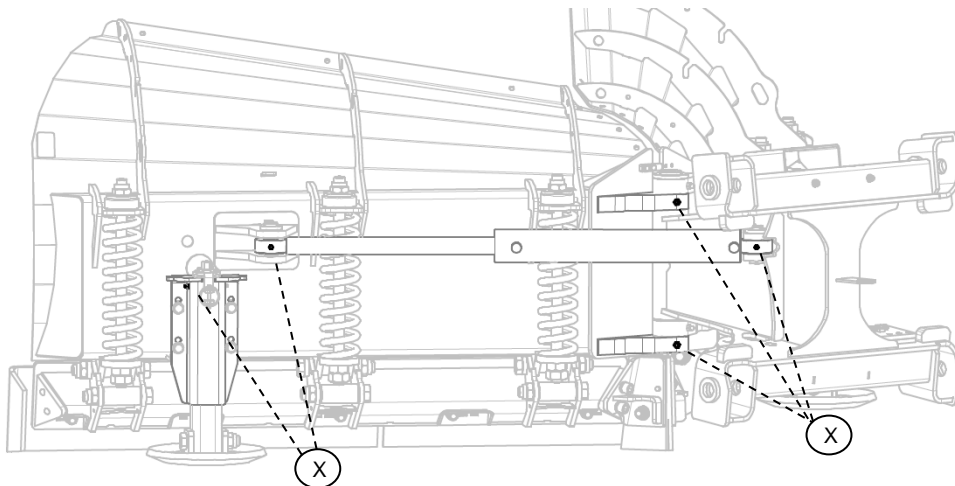

Bild.38: VPX flyttlägesfäste

## 5 Tillbehör

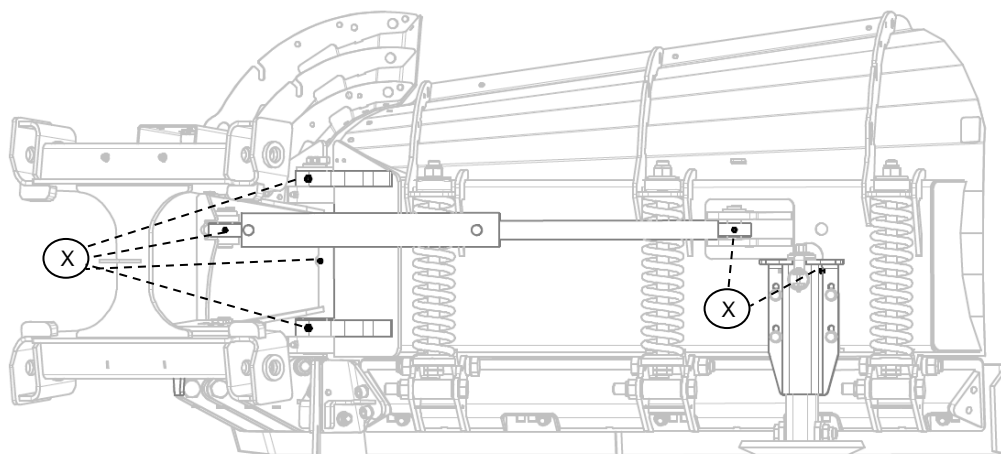
I tabellen nedan finns förteckning av några tillbehör för VPX plog. Kontrollera [www.trejon.se](http://www.trejon.se) eller kontakta Trejon för mest aktuella utbud av tillbehör.

Art.nr.	Beskrivning
D15-12	12V Solenoid – 1st.
D15-24	24V Solenoid – 1st.
320182*	LED-belysningsatts
440141*	Radiostyrningsatts
2020081	Slitgummi VPX180 komplett sats
2020082	Slitgummi VPX260 komplett sats
2020083	Slitgummi VPX290 komplett sats
2020084	Slitgummi VPX330 komplett sats
2020085	Slitgummi VPX370 komplett sats
2024012	Slitgummi VPX400 komplett sats
433075	Stödhjul sats för VPX330; VPX370; VPX400 – (pivoterande)
2020050	Separat manövrering vänster vinge sats, FASTER G1/2 – (4-slang VPX)
2020051	Separat manövrering vänster vinge sats, TEMA G3/4 – (4-slang VPX)

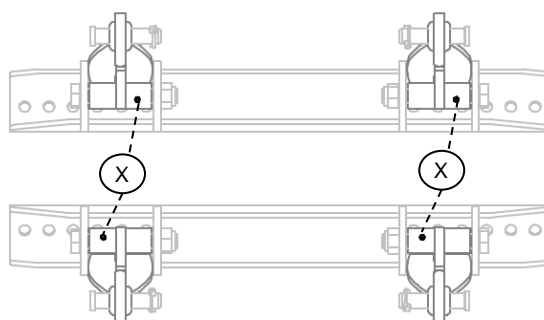
\* - använd Deutsch kontaktdon märkta **X6** eller **X7** för inkoppling.

### Radiostyrning 440141

Denna funktion är lämplig när plogen snabbt skall flyttas mellan olika redskapsbärare. I detta fall krävs bara ström fram till plogens 7-poliga kontakt. Om traktorn har 7-polig kontakt i fronten räcker det med att ansluta spiralkabel mellan dessa två samt att slå på färdljuset på traktorn.



## 6 Reservdelar

### 6.1 Använd original reservdelar

Du står inför valet mellan "original" eller "kopia"!

Valet avgörs ofta av priset. Ett "billigt" köp kan i slutändan stå dig dyrt.

Några skäl för att välja TREJON:s originaldelar:

- Kvalitet och passform
- Tillförlitlig funktion
- Högre livslängd och därmed en bättre ekonomisk drift
- Garanterad tillgänglighet genom TREJON:s försäljningspartners

TREJON:s originaldelar och tillbehör är konstruerade speciellt för dessa maskiner. Montering och/eller användningen av icke originaldelar och tillbehör kan negativt förändra tekniska egenskaper hos er maskin. Tillverkaren lämnar ingen garanti för skador som uppstår pga. att inte originaldelar eller originaltillbehör har använts.

Garantin gäller inte för egenmäktiga förändringar som genomförts på maskinen.



Ta kontakt med den återförsäljare där du köpt maskinen, när du skall beställa reservdelar eller behöver annan service.

Vid reservdelsbeställning, ta alltid reda på rätt modell, typ och serienummer se maskinskytt placerad på chassiet.





## EG-försäkran

enligt maskindirektivet 2006/42/EG

Vi **TREJON FÖRSÄLJNING AB**  
(anbudsgivarens namn).....

**SE – 911 35 Vännäsby, Företagsvägen 9**

(fullständig företagsadress – vid befullmäktigade samarbetspartner med säte inom EG uppges även tillverkarens företagsnamn och adress)

intygar med ensamansvar att nedanstående produkt,

**TREJON OPTIMAL vikplog**

**VPX180; VPX220; VPX260; VPX290; VPX330; VPX370; VPX400**

.....  
(fabrikat, typ)

för vilket detta intyg gäller, uppfyller gällande, grundläggande säkerhets- och hälsoskydds-föreskrifter enligt maskindirektivet 2006/42/EG,  
(om tillämpligt)  
samt uppfyller kraven enligt övriga gällande EG-normer.

— — —  
.....  
(titel och/eller nummer samt publiceringsdatum för övriga EG-normer)

(om tillämpligt)

Följande norm(er) och/eller standard(er) och/eller teknisk(a) specifikation(er) har legat till grund för ett fackmässigt införande av de i EG-normerna angivna säkerhets- och hälsoskydds-föreskrifterna:

**EN ISO 12100-1: 2010 EN ISO 12100-2: 2010**

.....  
(titel och/eller nummer samt publiceringsdatum för norm(er) och/eller teknisk(a) specifikation(er))



**Henrik Johansson**  
**Verkställande Direktör**

**Vännäsby, 01.09.2020**  
.....  
Utfärdat (ort/datum)

.....  
(Namn, befattning och underskrift av behörig medarbetare)

## Garanti- / Överlåtelsebevis

Garantivillkor	- Gällande mellan försäljningsstället (Trejon AB:s återförsäljare) och maskinköparen.
Allmänt om garanti	- För att erhålla giltig garanti gäller nedan angivna villkor, samt de specifika garantivillkor som ställs av respektive leverantör. Dessa finns bifogade i instruktionsboken för respektive maskin i förekommande fall. Service av maskinen måste följa angivna serviceintervall utförd av auktoriserad verkstad
Garantins giltighet	- Garantin gäller i 12 månader från inköpsdatum.
Garantin ersätter	- I vissa fall kan garantin vara begränsad av driftid. - Skadade delar som konstateras ha gått sönder vid <u>normalt</u> slitage på grund av tillverknings- eller råvarufel.
Garantin ersätter inte	- Endast arbetskostnad för byte av skadad garantidel. - Kostnader för frakt av maskin eller delar. - Resekostnader. - Eventuella följdkostnader som uppkommer till följd av skada på maskinen. - Maskin som köparen själv gjort/låtit göra ändringar på. - Skador som beror på normal förslitning av maskinen – ej hänförlig till fabriktionsfel, bristfällig service, användarens oerfarenhet eller användning av reservdelar som inte är original. - Onormal eller olämplig användning av maskinen. - Slitdelar såsom slangar, tätningar, oljor, batterier, remmar, knivar, kapsvärd och sågkedjor etc. - Skador på glasrutor. - Garantitiden för utbytta delar under garantitiden upphör samtidigt som maskinens garantitid. Normala justeringar, skötsel, underhåll eller handledning.
Förfarande	- Kontakta inköpsstället så fort ev. skada eller felfunktion upptäckts. Använd ej maskinen om skadan kan förvärras. - Garantireparationer får endast utföras av Trejon AB godkänd verkstad.
<b>OBSERVERA!</b>	Garantin träder i kraft förutsatt att maskinens <b>GARANTI- / ÖVERLÅTELSEBEVIS</b> är fullständigt ifyllt samt underskrivet av båda köpare och säljare (arkiveras av säljare) samt registreras på Trejons webbportal senast 14 dagar från försäljningsdatum (säljaren ansvarar för att detta sker).

### Överlåtelsebevis:

Maskinköparen bekräftar med sin underskrift att han mottagit instruktionsbok innehållande driftanvisningar, fått upplysningar om betjänings-, säkerhets- och underhållsföreskrifterna som beskrivs i denna samt gjort leveranskontroll av maskinen.



### VÄNLIGEN TEXTA!

Produkt: _____	Serienr: _____
Säljare: _____	Företag: _____
Säljarens underskrift: _____	Inköpsdatum: _____
Köparens namn: _____	Telefon: _____
E-post: _____	
Adress: _____	Postnr: _____
Ort: _____	Land: _____
Ort & Datum: _____	Köparens underskrift: _____

Vi lagrar personuppgifter, se vår integritetspolicy: <https://www.trejon.se/se/Dataskyddspolicy>



TREJON AB reserverar sig rätten att ändra eller förbättra visade modeller med tekniska eller kommersiella motiveringar, utan krav på att genomföra förändringarna på redan levererade maskiner. Bilder i handboken visar inte nödvändigtvis maskinen som är levererad.

Tekniska uppgifter, mått och vikter är oförbindliga. Fel förbehållna.

© 2024 Trejon AB, Sweden

Eftertryck, översättning samt utdrag får endast genomföras med skriftlig tillåtelse av TREJON AB, Företagsvägen 9, SE – 911 35 Vännäsby.

Alla rättigheter enligt upphovsrättslagen förbehålls.



**TREJON FÖRSÄLJNINGS AB**

Företagsvägen 9  
SE-911 35 VÄNNÄSBY  
SWEDEN  
Tel: + 46 (0)935 39 900  
Webb: [trejon.se](http://trejon.se)