



# Instruktionsbok och Underhållsanvisning

## Dumpervagn

MT10000/TS - MT10000/TSE  
MT12000/TS - MT12000/TSE



Bilden visar MT12000TS med extrautrustning

**OBS!** Läs igenom instruktionsboken innan användning.





## ■ INNEHÅLLSFÖRTECKNING

<b>1</b>	<b>Introduktion .....</b>	<b>7</b>
1.1	Inledning .....	7
1.2	Beskrivning .....	7
1.3	Tekniska data.....	8
1.4	Detaljbeskrivning.....	9
1.5	Hydraulik.....	10
1.6	Bromssystem .....	12
1.7	Hydraulisk baklucka.....	12
<b>2</b>	<b>Säkerhetsinstruktioner .....</b>	<b>13</b>
2.1	Allmänna säkerhetsföreskrifter .....	13
2.2	Säkerhetsföreskrifter vid körning med Dumpervagnen.....	14
2.3	Säkerhetsföreskrifter för hydraulik .....	14
2.4	Säkerhetssymboler .....	15
<b>3</b>	<b>Användning av maskinen.....</b>	<b>16</b>
3.1	Allmän förberedelse .....	16
3.2	Före start av maskin .....	16
3.3	Tillkoppling av maskin till traktor .....	17
3.4	Körning med maskin .....	18
3.5	Parkering.....	21
3.6	Fälg och däck.....	22
3.7	Problemsituationer .....	22
<b>4</b>	<b>Service och underhåll.....</b>	<b>23</b>
4.1	Underhållsschema .....	24
4.2	Justering och underhåll på bromsar och axlar .....	25
4.3	Förvaring av Dumpervagnen .....	26
<b>5</b>	<b>Reservdelar.....</b>	<b>27</b>
5.1	Använd original reservdelar .....	27
	<b>EG-konformitetsintyg.....</b>	<b>29</b>
	<b>Garanti- / Överlåtelsebevis .....</b>	<b>30</b>

# SÄKERHETSSYMBOLER

OBS! Denna varningssymbol hittar Du överallt i denna instruktionsbok och ska göra Dig uppmärksam på säkerhetsinstruktioner för dig själv, dina anställda och övriga personer som kommer i beröring med vagnen. Försummelse av dessa instruktioner kan förorsaka allvarliga skador och även dödsfall.

Denna symbol betyder följande:



**VARNING!**  
**SE UPP!**  
**DIN SÄKERHET ÄR I FARA!**

## Varningsord

Var uppmärksam för varningsorden **VARNING!** och **OBSERVERA!** i säkerhetstexter. Orden har valts utifrån följande riktlinjer:



**VARNING!:** Markera farliga situationer som, om de inte undviks, skulle kunna resultera i allvarliga skador och även dödsfall. Dessa innefattar också faror som kan hända när skyddsutrustning och/eller skyddsskärmar är borttagna. Varningsorden kan också användas för att varna för vådlig användning.



**OBSERVERA!:** Markera riskabla situationer där lätt eller lindriga personskador kan resultera om de inte undviks. Används även för att varna för att maskinskada kan uppstå om anvisningarna inte följs.

**Bäste kund,**

Vi tackar Dig för att Du valde en MT -produkt och hoppas Du blir nöjd.

Genom att läsa manualen och följa dess rekommendationer försäkras Ni Er om att få längsta möjliga livslängd och en effektiv användning av Dumpervagnen.

Om Ni har några frågor eller funderingar, tveka inte att kontakta oss:

TREJON AB  
Företagsvägen 9  
SE-911 35 Vännäsby  
Sweden

Tel: + 46 (0)935 39 900  
Fax: + 46 (0)935 39 919  
Reservdelar. +46 (0)935 20241  
e-mail: [info@trejon.se](mailto:info@trejon.se)  
Hemsida: [www.trejon.se](http://www.trejon.se)

Ärade återförsäljare,

för att garantin ska träda i kraft och alla lagliga krav uppfyllas, ber vi Er fylla i garantibeviset tillsammans med kunden och återsända det till TREJON.

Garantin träder i kraft samma dag som maskinen överlåtes till kunden.



Checklista vid leveranskontroll:

Kontrollera om eventuella transportskador. Anmäl till transportföretaget	
Se över redskapet noga innan användning och kolla att all emballagematerial har tagits bort. Gör dig av med emballagematerialet på ett miljövänligt sätt.	
Kontrollera att leveransen är komplett enligt maskinorder/följesedel	
Kontrollera att maskinen är smord, se avsnitt "Service & underhåll".	
Kontrollera lufttrycket i däcken.	
Kontrollera åtdragningen av samtliga skruvförband inklusive hjulmuttrarna. Hjulmuttrarna ska efterdras av användaren efter den första driftstimmen.	
Med hjälp av instruktionsboken gått igenom och förklarat idrifttagande, användande samt underhåll av maskinen respektive tillbehör för kunden	
Utför funktionstest.	
Instruktionsbok överlämnat till kunden.	
Fyll Garantibeviset tillsammans med kunden och skicka till TREJON AB. Finns som bilaga till denna manual och som kopia längst bak.	

Fyll i serienummer på vagnen i fältet till höger	S/N:
--	------

# 1 Introduktion

## 1.1 Inledning

Denna handbok gäller för MT Dumpervagnar modell:

**MT10000/TS, MT10000/TSE**

**MT12000/TS, MT12000/TSE**

Innan Dumpervagnen tas i bruk rekommenderas det på det bestämdaste att noggrant läsa igenom Manualen och säkerhetsföreskrifterna.

Tekniska uppgifter, dimensioner och vikter kan variera från maskin till maskin. Vi behåller rätten att införa ändringar i samband med fel och tekniska innovationer.

Framför, bakom, höger och vänster gäller alltid i förhållande till körriktningen.

Eftersom utrustning och funktioner varierar mellan de olika modellerna så kanske inte alla delar av denna manual gäller Er MT Dumpervagn.

Användaren måste vara förtrolig med Dumpervagnen för att garantera en säker användning.

## 1.2 Beskrivning

Dumpervagnen är avsedd för transport och tippning av material som spannmål, gödsel, jord, sand och grus etc.

Vagnens chassi är utformat av stålprofiler för god vridstyvhet. Speciella smörjfria teflonbussningar är monterade på rörliga leder med bussningar som saknar smörjnippel. Flaket kan tippas bakåt med en enkelverkande teleskopisk hydraulcylinder. Vagnen har hydrauliska bromsar på alla hjul och pendelboggi. Dumpervagnen är avsedd för att kopplas till hitchkrok på jordbrukstraktor.

Vagnens hydraulfunktioner drivs av traktorns befintliga hydraulsystem. Mängden olja som krävs från traktorns hydrauloljetank finns angivet i tekniska data.

Hastigheten för respektive hydraulfunktion avgörs av traktorns hydraulflöde. Hydraulsystemet är byggt för att användas med ett hydraultryck 200 bar från traktorn.

Dumpervagnen har som standard utrustning hydrauliskt manövrerad färdbröms. Som standard levereras vagnen med ½" ISO-A. hydraulanslutning för anslutning till traktorns tippputtag. Många traktorer har ett speciellt bromshydrauluttag för släpvagnar, för anslutning till detta uttag krävs en speciell koppling (TREJON art. nr. PFT1-1313-002) på vagnens bromsslang. Kontakta Er återförsäljare för mer information.

### 1.3 Tekniska data

Specifikation, måttuppgifter	MT10000TS/ (-TSE)	MT12000TS/ (-TSE)
Lastkapacitet, kg	10000	12000
Total längd, mm	5335	6070
Total bredd, mm	2550	2550
Total höjd, mm		
a) med standard lämmar	2020	2060
b) med förhöjning	2320	2560
Invändiga flakmått, mm		
a) längd	3850	4550
b) bredd	2200	2200
c) höjd: utan förhöjning	1000	1000
med förhöjning	1300	1500
Plåt tjocklek flak, mm		
Sida:	3 (5)	3 (5)
Botten:	5 (5)	5 (5)
Lastyta, m <sup>2</sup>	8,47	10,01
Lastvolym, m <sup>3</sup>		
utan förhöjning	8,47	10,01
med förhöjning	11,01	15,015
Höjd hitchkrok, mm	550	550
Flak lasthöjd, mm	1020	1060
Totalvikt, kg	13000/	16600/
Egenvikt, ca. kg	3000/	3600/
Tippvinkel°	50	50
Spårvidd, mm	1660	1660
Axelavstånd, mm	1000	1000
Hjulupphängning, typ	Pendelboggi	Pendelboggi
Däckutrustning, standard	400/60-15,5	400/60-15,5
Däckutrustning, tillval	500/50-R17	500/50-R17
Luftryck std. däck, kPa (tillval)	480 (380)	480 (380)
Transporthastighet, standard	Max. 30 km/h	Max. 30 km/h
Transporthastighet, tillval	40 km/h	40 km/h
Driftspänning elsystem, V	12	12
Max. tryck hydraulik, bar	200	200
Oljebehov från traktortank, ca. liter	16	21
Snabbkopplingar, typ	½" ISO-A	½" ISO-A
Tippcylinder	1 st EV	1 st EV
Bromsar	1 st EV	1 st EV
Baklucka	1 st DV	1 st DV

**- Ej möjligt, \*Extra/Tilläggsutrustning, EV: Enkelverkande, DV: Dubbelverkande**

På grund av löpande produktutveckling är givna tekniska data i våra dokument inte bindande och kan komma att ändras utan föregående meddelande. Givna uppgifter i tabellen ovan kan även visa utrustning som inte är standard. Utrustningsnivå kan variera beroende på användarland.

## 1.4 Detaljbeskrivning

### Underrede och flak



Bild 1 - Underrede och flak (bilden visar vagn med automatisk baklucka)

- 1- Förhöjning sidor (tillval)
- 2- Förhöjning baklucka (tillval)
- 3- Automatiskt baklucka
- 4- Spannmåslucka
- 5- Trafikbelysning 12V
- 6- Pendelboggi med bromsade axlar
- 7- Tippcylinder, teleskopisk
- 8- Underrede
- 9- Flak

Vagnens underrede och är utformat av profilbalkar sammansvetsade med plåtar och andra profilrör. Flaket är helsvetsat med plåtar och bockade plåtprofiler.

## Framstam och sida

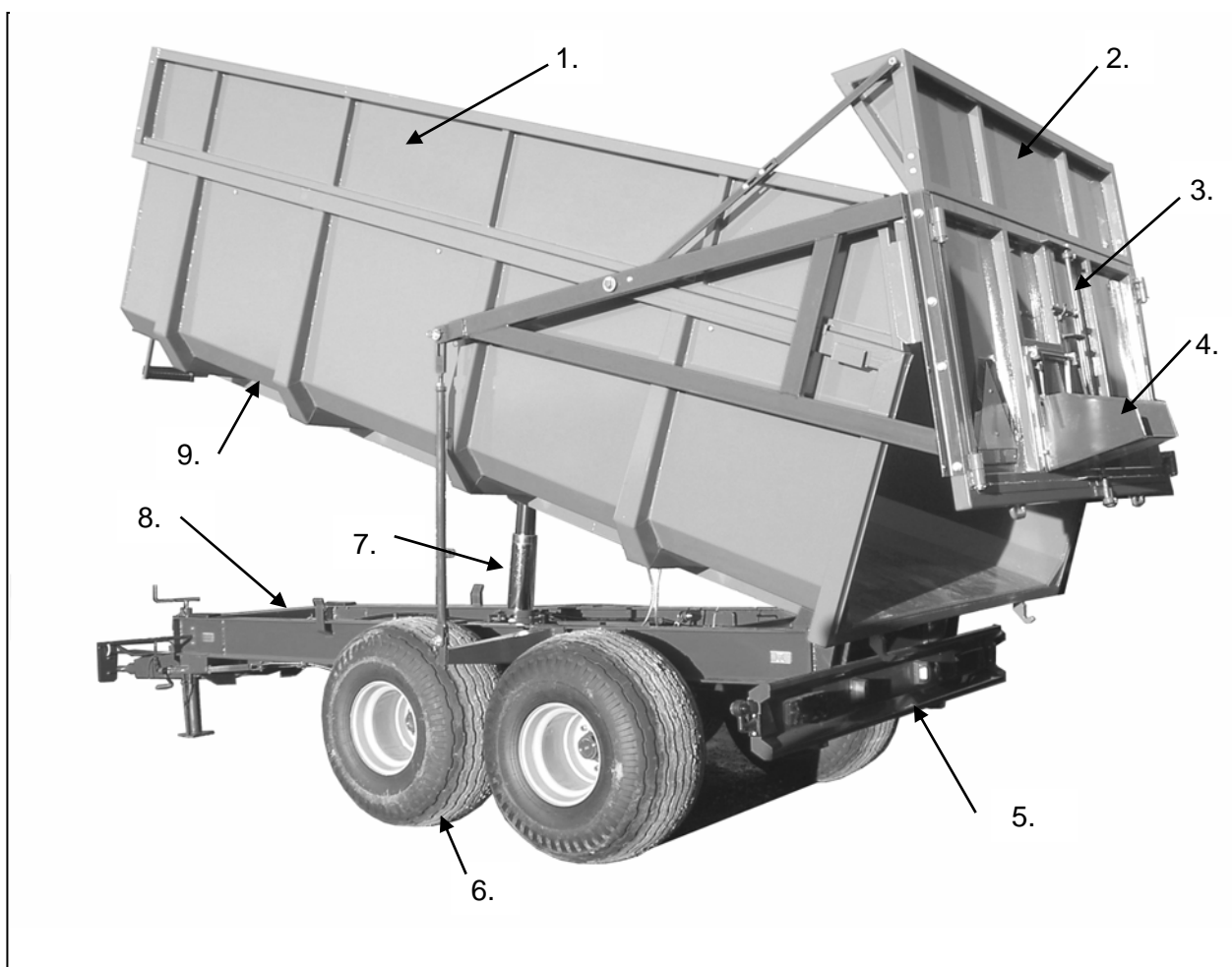

Bild 2 – Framstam och sida (bilden visar vagn med automatisk baklucka)

- 1- Stege
- 2- Kil för att blockera hjul vid parkering i lutning
- 3- Dragögla
- 4- Stödben
- 5- Hydraulslangar ½" ISO-A
- 6- Vev till parkeringsbroms

### 1.5 Hydraulik

Alla hydraulfunktioner på vagnen styrs och är beroende av traktorns hydraulik. Hastigheten på varje funktion bestäms av traktorns oljeflöde, högre flöde (l/min.) ger högre hastighet. Hydraulsystemet är konstruerat för att arbeta med ett systemtryck på 200bar (max. 150bar på bromssystemet).

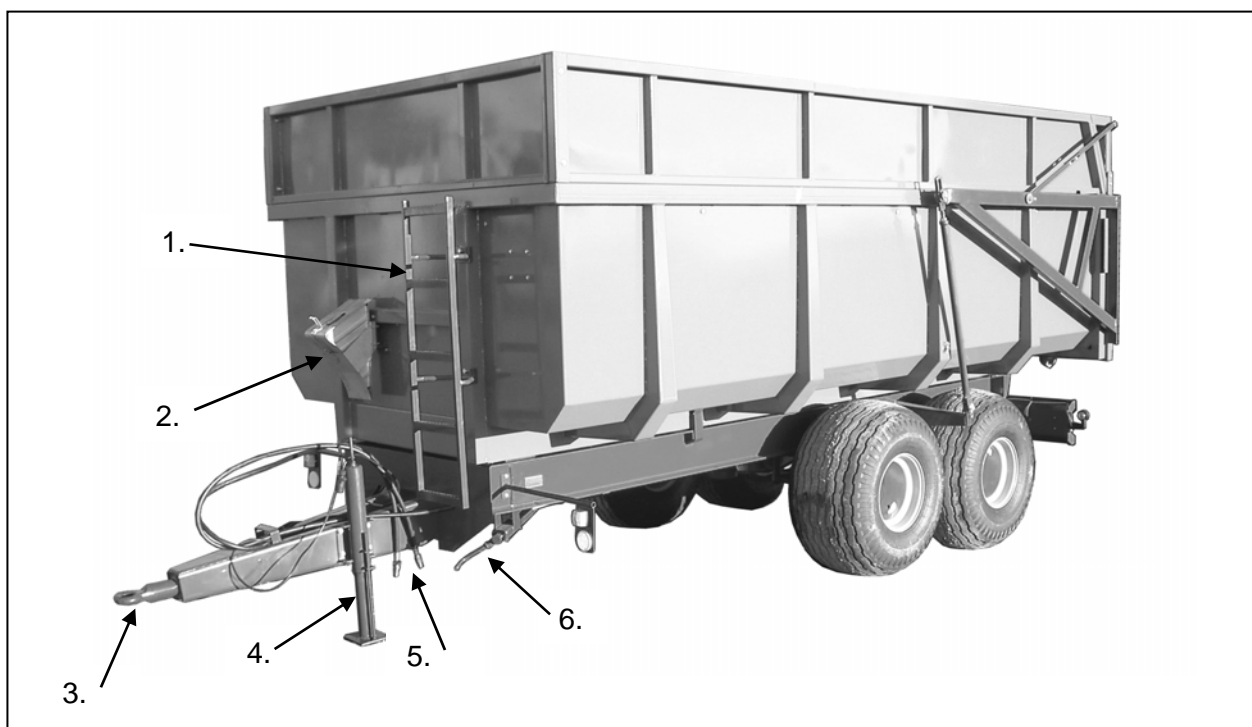
När flaket tippas kommer tippcylindern att skjutas ut (förlängas) och olja kommer att tas från traktorns oljetank, kontrollera att Er traktor kan vara utan denna mängd olja vid tippning av flak (se avsnitt 1,3 "Tekniska data").

Vagnen är standard utrustad med snabbkopplingar för hydraulik enligt ½" ISO-A, om dessa kopplingar inte är kompatibla med Er traktor måste kopplingarna bytas. Hydraulslangarna är märkta med färger, två slangar med lika färgerna tillhör samma funktion och ska anslutas till ett dubbelverkande uttag på traktorn. Slangar med en färg ska anslutas till ett enkelverkande uttag.

## Hydraulisk begränsning av tippvinkel på flaket

Vid tippning (lossning) av vagnen begränsas tippvinkeln automatiskt vid sidotippning. En wire fäst i flaket på verkar en spärrventil som förhindrar att olja kommer till tippcylindern.



Bild 3: Hydraulschema över tippbegränsningsventil av flaket

- 1- Hydraulcylinder
- 2- Spärrventil
- 3- Snabbkoppling
- 4- Slangar
- 6- Hydraulledning
- 7- Wire till spärrventil.

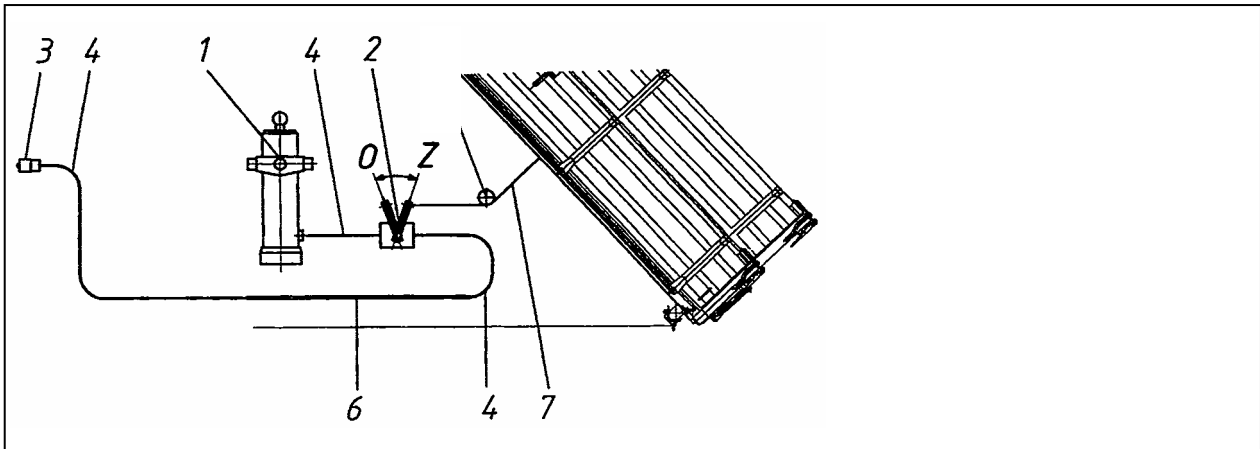

### **VARNING!**

Spärrventil med tillhörande mekanism är från tillverkaren justerad för sidotippning och skall **INTE** justeras efter köpet.

## 1.6 Bromssystem

Dumpervagnen har som standard utrustning hydrauliskt manövrerad färdbröms. Som standard levereras kärnan med ½" hydraulanslutning för anslutning till traktorns hydrauluttag. Många traktorer har ett speciellt bromshydrauluttag för släpvagnar, för anslutning till detta uttag krävs en speciell koppling (TREJON art. nr. PFT1-1313-002) på vagnens bromsslang. Kontakta Er återförsäljare för mer information. Bromsarna ska kontrolleras och underhållas enligt anvisningarna i kapitlet underhåll.



**OBSERVERA! Max. 150bar. Om ett högre hydraultryck används kan skador uppstå på bromssystemet.**

## 1.7 Hydraulisk baklucka

Vagnen har som standard hydraulisk manövrerad baklucka. Ett dubbelverkande hydrauluttag på traktorn krävs för att manövrera bakluckan.



Bild 3 – Hydraulisk baklucka

## 2 Säkerhetsinstruktioner

### 2.1 Allmänna säkerhetsföreskrifter

Det är nödvändigt att följa huvudsäkerhetsföreskrifterna under arbete, justering och underhåll av Dumpervagnen.

Särskild uppmärksamhet måste riktas mot nedanstående punkter:

- För underhåll och justering av Dumpervagnen måste den placeras på en fast, jämn yta för att undvika att hjulen sjunker och att Dumpervagnen sätts i rörelse.
- Traktormotorn måste vara avstängd under justering, underhåll och reparation.
- Dumpervagnen skall användas endast om alla fabrikantens originalskydd för rörliga mekanismer är på rätt plats och inga obehöriga personer, speciellt barn, inte befinner sig inom arbetsområdet.
- Vid arbete vid mörker måste arbetsområdet belysas.
- Om vibrationer uppstår i Dumpervagnen måste den omedelbart stannas av för vidare inspektion.
- Var försiktig vid lastning och lossning av flak. Se till inga obehöriga personer, speciellt barn, inte befinner sig inom arbetsområdet.
- Om flaket är upphöjt för rengöring, underhåll, inspektion eller reparation är det nödvändigt att spärra flaket från att falla ned. En spärr är placerad på chassit under flaket och måste placeras under flaket innan området under flaket tillträds. Innan flaket sänks ner igen måste spärr återställas.

Uppmärksamhet måste även riktas mot följande:

- Obehöriga personer, speciellt barn, får inte vistas i närheten av Dumpervagnen under arbete eller maskin som repareras.
- Det är förbjudet för berusade eller drogade personer att arbeta med Dumpervagnen.
- Det är förbjudet att använda med Dumpervagnen om hydraulslangar har synliga skador.
- Det är förbjudet att justera Dumpervagnen eller avlägsna material från Dumpervagnen när traktormotorn är i drift.
- Var försiktig under lastning, transport och tippning vid ojämna eller svaga markförhållanden, minska körhastigheten. Var försiktig vid tippning så att vagnen inte välter.
- Det är inte tillåtet att transportera människor eller djur på Dumpervagnen.
- Rengör Dumpervagnen noggrant innan reparation och lagring.
- Skydda hydraulik och elektronikutrustning samt lager om svetsning skall utföras.

## 2.2 Säkerhetsföreskrifter vid körning med Dumpervagnen







- Vid körning på allmän väg gäller trafikföreskrifterna i det aktuella landet. Trafikföreskrifterna och bestämmelserna i det aktuella landet skall efterföljas. Fordonets ägare är ansvarig för att fordonet är i sådan kondition som motsvarar föreskrifterna.
- Se till att Dumpervagnen är i trafiksäker kondition, speciellt vad gäller bromssystemets arbetskonktion, fullt funktionerande belysning tillsammans med erforderlig märkning och lufttryck i däcken.
- Tillåtna värden för axeltryck, dragkraft och totalvikt måste bestämt efterföljas!
- Dumpervagnen får inte användas av obehöriga personer och av personer utan motsvarande utbildning. Dumpervagnen får inte användas av barn.
- Traktorns kör-, styrnings- och bromsegenskaper skiljer sig åt beroende på om släpet är lastat eller ej. Chauffören måste agera alltefter skiftande köregenskaper.
- Beroende på hur Dumpervagnen lastas kan den få en hög tyngdpunkt. Vid Dumpervagnens lutning åt sidan uppstår risk för vältning. När Dumpervagnen är lastad, flyttas tyngdpunkten uppåt. Därmed ökar även vältningsrisken. Chauffören måste agera med hänsyn till en sådan omständighet.
- Innan körning måste stödbenet dras in helt och det måste förbli indraget under hela körningstiden.
- Om chauffören inte kan se området bakom fordonet, måste han/hon för backning be om instruktioner av en annan person. Instruerande personer måste hålla sig inom chaufförens synfält och inte vistas mellan traktorn och Dumpervagnen.
- Arbetsbelysning måste släckas under körning på väg. Arbetsbelysningen skall användas så att den inte kan blanda övriga trafikanter.

## 2.3 Säkerhetsföreskrifter för hydraulik

- Hydraulsystemet kan vara kraftigt trycksatt!
- Vid anslutning av Dumpervagnens hydraulslangar till traktorns hydraulsystem skall det säkerställas att anslutningarna hamnar rätt. Hydraulslangar skall anslutas enligt märkning och installationsanvisning.
- För montering av hydraulanslutningar skall traktorns hydraulsystem göras trycklöst.
- Var noga att samtliga anslutningsdetaljer är rena.
- Hydraulslangar skall kontrolleras regelbundet och bytas ut vid skador.
- Hydraulslangar slits och måste därför bytas ut regelbundet. Hydraulslangars livslängd tillsammans med lagringstiden är 6 år. Hydraulslangar skall bytas ut i enlighet med informationen ovan, oavsett Dumpervagnens användningsfrekvens.
- Bytesslangar och –kopplingar måste vara av samma kvalitet som ursprungliga slangar och kopplingar.
- Allt läckage som uppkommer i hydraulsystemet måste ofördröjligen åtgärdas.
- Vid spårning av läckor skall erforderlig skyddsutrustning användas för att undvika skador.
- Vätskor under högt tryck kan genomtränga huden och förorsaka svåra skador och infektioner. Vid skador kontakta omedelbart läkare!

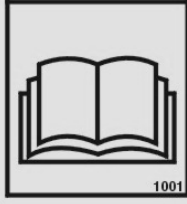
## 2.4 Säkerhetssymboler

Symbolen till höger visar följande:

 <p>Varning ! Dekal 1: Studera instruktionsboken noga innan användning, så att brukaren känner Dumpervagnen väl.</p>	  1001
 <p>Varning ! Dekal 2: När flaket är upphöjt rengöring, underhåll, inspektion eller reparation är det nödvändigt att hindra den från att falla/sjunka ned. En spärr är placerad på chassit under flaket och måste placeras under flaket innan området under flaket tillträds. Innan flaket sänks ner igen måste spärr återställas. Ifall inte detta respekteras kan det ge livshotande skador och till och med leda till döden.</p>	 
 <p>Varning ! Dekal 3: Klämrisk. Vid tillkoppling, stå aldrig mellan vagn och traktor så länge traktorn rör sig. Bromsa alltid fast traktorn när man lämnar hytten vid all till- eller frånkopplingsarbete</p>	  1006
<p>Dekal 4: Det här är maskinskylten med CE märket. Här återfinns bl.a kärrans serienummer samt modellbeteckning.</p>	 <p>TREJON AB Företagsvägen 9 SE- 911 35 VÄNNÄSBY, SWEDEN Tel. +46935-399 00 Fax +46935-399 19 www.trejon.se</p> <p>Serial nr. <input type="text"/> Model <input type="text"/> Ref. nr. <input type="text"/> Weight kg <input type="text"/></p>

Dumpervagnen måste vara utrustad med all säkerhetsmärkning. Saknad eller skadad märkning måste bytas mot ny. Säkerhetsmärkning som motsvarar standard kan köpas direkt från TREJON AB.

## 3 Användning av maskinen

### 3.1 Allmän förberedelse

Första gången Dumpervagnen startas skall den presenteras för användaren och förevisas av en försäljningsrepresentant. En sådan start är nödvändig för att fastställa Dumpervagnens tekniska kondition och för att lära ut Dumpervagnens funktion och rätt användning på ett säkert sätt.

Förstagångsstarten ska innehålla:

- Besiktning av funktionen hos olika enheter (hydraulfunktioner, låsmekanismer etc).
- Besiktning av hydraulsystemets funktion (hög och sänkning av flak, funktionen av säkerhetsstötan.
- Kontroll av åtdragningsmoment för hjulmuttrar, smörjning etc.
- GARANTIBEVISET ska fyllas i och sändas till TREJON AB, detta finns bifogat som löst blad till denna instruktionsbok (kopia på bladet finns längst bak i denna bok).



**Viktigt: Förstagångsstarten måste utföras med minsta möjliga varvtal på traktormotorn.**

Dumpervagnen är testad av tillverkaren men vi rekommenderar att smörjning av lager utföres efter provkörning för att få en god spridning av fett i lager (se avsnitt om underhåll).

Service och inställningar skall utföras enligt instruktionerna.

### 3.2 Före start av maskin

Före varje användning måste följande punkter kontrolleras:

- Däckslitage
- Luftryck, se tekniska data.
- Kontrollera hjulmuttrar samt övriga bultförband.
- Kontrollera belysning och signal lampor (broms och blinkers)
- Kontrollera förankringen till traktor och dragöglans slitage (se fig. 1 nedan).
- Kontrollera funktionen på bromssystem

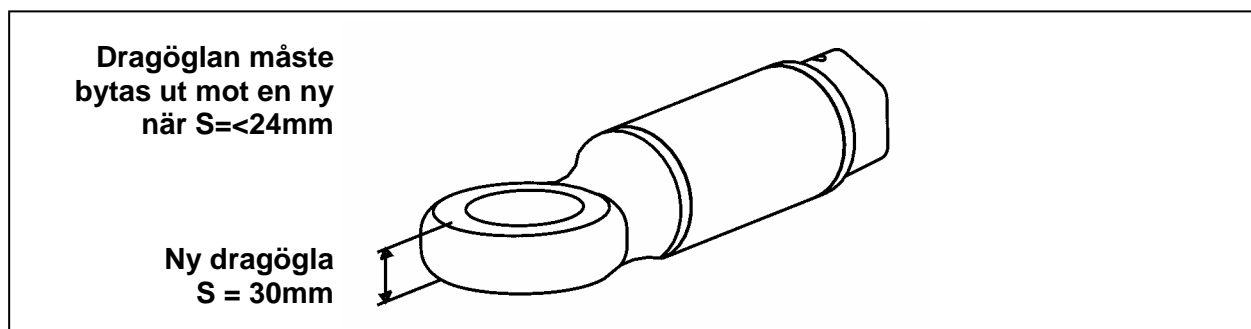

Fig. 1 - Slitage gräns för Dragögla



**VIKTIGT!**  
**EFTERDRAG HJULMUTTRARNA EFTER DE FÖRSTA ARBETSTIMMARNÄ PÅ NY VAGN ELLER EFTER HJULET DEMONTERATS**

### 3.3 Tillkoppling av maskin till traktor



**Innan arbeten påbörjas på hydraulsystemet måste det bestämt göras trycklöst! Om Dumpervagnens hydraulsystem är anslutet till traktorn, skall traktormotorn stannas och även traktorns hydraulsystem skall göras trycklöst.**

Vid koppling av vagnen till traktor är det särskilt viktigt att tänka på följande:

- Vagnen ska kopplas till en traktor med låsbar hitchkrok.
- Drag upp och lås stödbenet så att det säkert inte kan ta i marken under färd.
- Koppla hydraulslangen till bromsarna till ett enkelverkande uttag på traktorn eller till bromsuttaget på traktorn. (Standard är ½" ISO-A, bromskontakt kan fås som tillbehör).
- Koppla de hydraulslangen till tippcylindern till ett enkelverkande uttag.
- Koppla hydraulslangarna till bakluckan till ett dubbelverkande uttag.

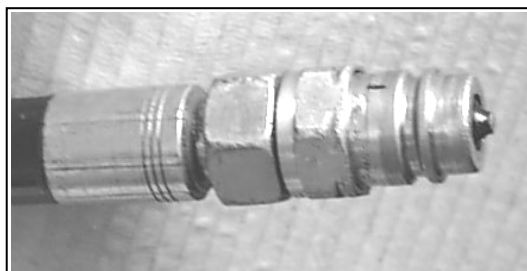

Hydraulslangens snabbkoppling

Bild. 4 – Snabbkoppling hydraulik

- Anslut strömförsörjningen till trafikbelysningen till de 7-poliga uttaget bak på traktorn. Driftsspänningen är 12 V.

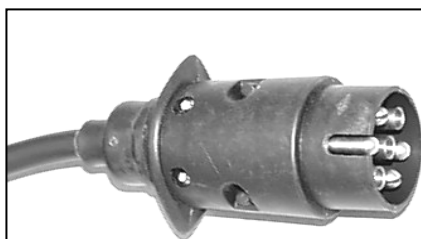

Belysningskontakt, 7-polig

Bild. 5 – Belysningskontakt, 7-polig



**WARNING! Se till att inte obehöriga eller barn finns i området runt Dumpervagnen vid provkörning och användning av vagnen**



**VIKTIGT! Efterdrag alla hjulbultar efter de första arbetstimarna. Se underhållsanvisning.**

### 3.4 Körning med maskin



Dumpervagnen får endast tas i drift av kunnig personal som har utbildats att använda Dumpervagnen och som är medvetna om medföljande faror.



Dumpervagnen får inte användas för transport av människor eller djur!



Innan varje användning, kontrollera Dumpervagnens kondition!

#### Lastning av vagnen

Fyllning av lastutrymmet från sidan påbörjas alltid bakifrån, i området framför bakluckan och därifrån rör man sig framåt. De lastade materialets volymvikt måste beaktas vid lastning så att lastmängden inte överskrider maskinens tillåtna lastvikt.

Vid material med stor volymvikt, som t.ex. **kalk, grus och sand** får **absolut inte lastutrymmet fyllas helt** med materialet, eftersom då kommer vagnens tillåtna lastvikt att kraftigt överskridas.

Vid lastning av material som ger höga punktbelastningar (tex. Stenar och frusna klumpar) måste stor försiktighet iakttas för att skydda flaket och lämmar.



**WARNING! Om vagnen överbelastas gäller inte någon produktgaranti (se max. lastkapacitet för respektive modell)**

#### Körning med Dumpervagn

- Vid körning på allmän väg gäller trafikföreskrifterna i det aktuella landet. Trafikföreskrifterna och bestämmelserna i det aktuella landet skall efterföljas. Fordonets ägare är ansvarig för att fordonet är i sådan kondition som motsvarar föreskrifterna.
- Överskrid inte max. tillåten transporthastighet. Överträdelser kan ge skador på Dumpervagnens bromsar, axlar, hjul och chassi etc.
- Se till att Dumpervagnen är i trafiksäker kondition, speciellt vad gäller bromssystemets arbetskondition, fullt funktionerande belysning tillsammans med erforderlig märkning och lufttryck i däcken.
- Tillåtna värden för lastvikt och totalvikt måste bestämt efterföljas!
- Dumpervagnen får inte användas av obehöriga personer och av personer utan motsvarande utbildning. Dumpervagnen får inte användas av barn.
- Traktorns kör-, styrnings- och bromsegenskaper skiljer sig åt beroende på om släpet är lastat eller ej. Chauffören måste agera alltefter skiftande köregenskaper.
- Dumpervagnen har en hög tyngdpunkt. Vid Dumpervagnens lutning åt sidan uppstår risk för vältnings. När Dumpervagnen är lastad, flyttas tyngdpunkten uppåt. Därmed ökar även vältningsrisken. Chauffören måste agera med hänsyn till en sådan omständighet.

- Innan körning måste stödbenet dras in helt och fällas in det måste förbli indraget under hela körningstiden.
- Om chauffören inte kan se området bakom fordonet, måste han/hon för backning be om instruktioner av en annan person. Instruerande personer måste hålla sig inom chaufförens synfält och inte vistas mellan traktorn och Dumpervagnen.
- Arbetsbelysning måste släckas under körning på väg. Arbetsbelysningen skall användas så att den inte kan blända övriga trafikanter.

**FAROR**

- En lastad vagn är vid väg- och terrängkörning betydligt mer svårkörd än en vagn utan last.
- En lastad vagns bromssträcka är på grund av större massa betydligt längre, jämförd med olastad vagn.
- Vagnens tyngdpunkt flyttas uppåt på grund av lastens vikt, vilket medför en större tippningsrisk, jämförd med olastad vagn.

### Att tippa av ett flak

Nedan beskrivs hur man normalt gör för att lasta av t.ex. ett flak genom bakåttipp. Under speciella/besvärliga förhållanden kan avvikelser från detta förlopp vara nödvändiga.

1. Kör vagnen till platsen för avlastning, kontrollera markförhållandena med avseende på bärighet och lutning. Så att ingen risk för att vagnen stjälpas finns och tippning kan utföras riskfritt.
2. Öppna bakdörr/lucka på flaket, via det dubbelverkande hydrauluttaget.
3. Drag åt handbromsen på traktorn, om nödvändigt bromsa fast vagn och traktor med färdbrömsarna.
4. Hög flaket med hydraulcilindern (bild 6). Var uppmärksam under tippningsförloppet så att inte vagnen stjälpas.
5. När flaket är tomt, sänk ned flaket och stäng ev. bakdörrar/lucka.



**WARNING! Användaren måste kontrollera markens bärighet och vagnens lutning innan och medan tippning sker, för att undvika att vagnen stjälpas under tippning.**



**WARNING! Se till att ingen befinner sig i området runt Dumpervagnen vid tippning av flak och annan körning med vagnen.**



Avlastning genom bakåttippning och automatiskt öppnad baklucka.

Bild 6 – Tippning av flak (bilden visar vagn med automatisk baklucka)

### Frånkoppling av vagnen från traktorn

- Stanna Dumpervagnen på ett stabilt, bärkraftigt underlag (se avsnitt "Parkering").
- Säkra maskinen så att den inte kan komma i rörelse eller välta (se avsnitt "Parkering").
- Sänk ned och säkra stödbenet.
- Gör hela hydraulsystemet trycklöst.
- Demontera samtliga elanslutningar och hydraulslangar från traktorn.



**Lossa inte hydraulslangarna från traktorn innan hydraulsystemet gjorts trycklöst genom att t.ex ställa hydraulspaken i traktorhytten i läge "flytläge". Annars kan det vara svårt att ansluta slangarna nästa gång pga tryck i slangarna.**

## 3.5 Parkering



- Under till- och frånkoppling av Dumpervagnen måste man försäkra sig om att maskinen inte kan komma i rörelse (handbroms, stoppklossar) eller välta.



Bild 7 – Stoppkloss

- Dumpervagnen får endast stödjas på stödbenet när den är olastad.
- Maskinens sidolutning när man stannar får vara högst 10 grader.

### 3.6 Fälg och däck

- För att garantera bästa driftsäkerhet måste Dumpervagnens hjul och däck kontrolleras regelbundet.
- Man bör försäkra sig om att samtliga däck har rätt lufttryck. Rätt lufttryck, avsedd för konkreta däcktyper /-storlekar finns angivna i tabellbilaga. Dessa uppgifter gäller även vid användning av speciella regleringsanordningar för lufttryck.
- Hjul/fälgar måste kontrolleras regelbundet avseende eventuella skador. Om däck- eller hjulkondition inte längre tillåter full driftsäkerhet, måste däck eller hjul bytas.
- Efter första användningen måste alla hjulmuttrar kontrolleras och vid behov efterdras.
- Hjulmuttrar måste kontrolleras efter de först 4 driftstimmarna sedan var 40:e driftimme. Åtdragningsmoment för hjulmuttrar M18x1,5 är 270Nm.

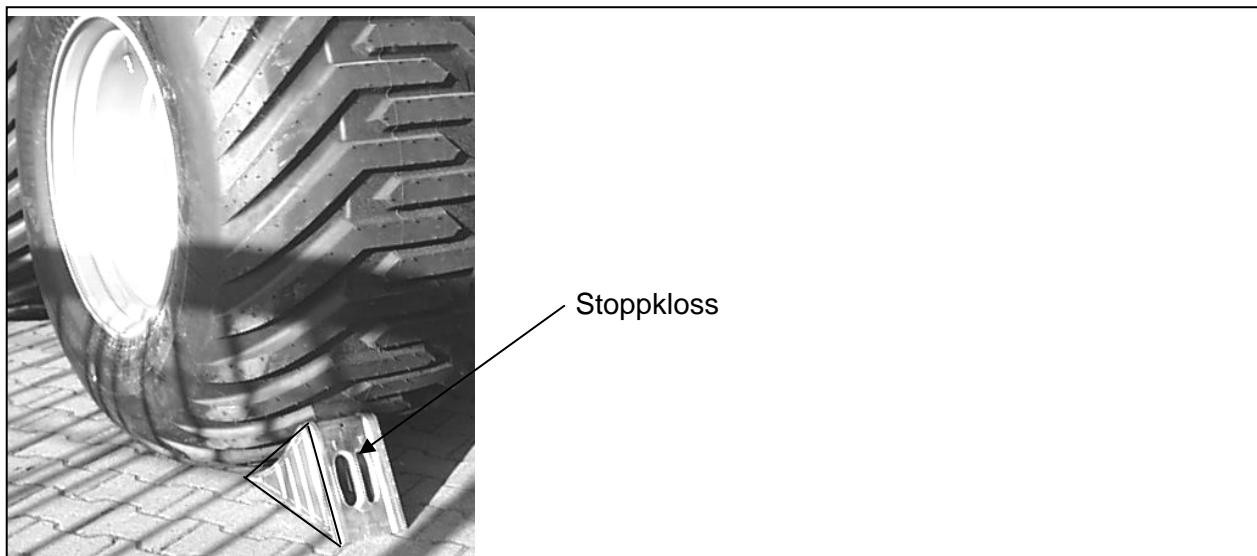
#### Fabriksmonterade hjul

Däckdimension	Däckdiameter (mm)	Däckbredd (mm)	Lufttryck (kPa)
400/60-15,5 (Standard)	875	405	480
500/50-17 (Tillval)	950	503	380

Vid användning av andra däck än fabriksmonterade eller av fabriken erbjudna däck upphör Dumpervagnens garanti att gälla!

Om fälgar byts ut, måste likvärdig fälgmodell användas till den fabriksmonterade originalfälgen.

### 3.7 Problemsituationer

#### Fel i traktorn / bogsering

Vid fel i traktorn skall man aldrig bogsera traktorn tillsammans med Dumpervagnen.  
 Vid fel i traktorn är inte färdbronsen längre funktionsduglig.  
 Vid fel i traktorn måste traktorn ersättas med ett fungerande fordon innan körningen får fortsättas.

#### Hjulbyte

För hjulbyte måste vagnen med hjälp av en hydraulisk domkraft lyftas i en sådan höjd att det är möjligt att ta bort det trasiga hjulet från navet. Den hydrauliska domkraften skall placeras under axeln direkt bakom det trasiga hjulet.  
 Observera att Dumpervagnen skall stå på tillräckligt bärkraftigt underlag som orkar bära axelns verkliga vikt utanför lyftanordningen.



**Om lyftanordningen sjunker ner i underlaget som inte orkar bära Dumpervagnens vikt kan det innebära fara eller skada för människor!**

## Att flytta Dumpervagnen från mjukt underlag

Om vagnen har fastnat i mjukt underlag, kan vagnen endast dras ut i körriktningen. Som fästpunkt används släpanordningens dragögla.

## 4 Service och underhåll



Innan underhåll, service, reparationer eller justeringar påbörjas. Ska traktorns handbroms dras åt och traktorn motor stannas, nyckeln avlägsnas ur tändningslåset.



Om flaket är upphöjt för rengöring, underhåll, inspektion eller reparation är det nödvändigt att hindra flaket att falla ned. En spärr är placerad på chassit under flaket och måste placeras under flaket innan området under flaket tillträds. Innan flaket sänks ner igen måste spärr återställas.

### Åtdragningsmoment för skruvförband

Diameter	Nm
M8	25
M10	50
M12	90
M14	140
M16	240
M16x1,5	200
M18	295
M18x1,5	270
M20	420
M20x1,5	350
M22x1,5	500
M24	650
M27x1,5	600
När låsmutter används, öka vridmomentet 5%	

### Rörliga leder med bussningar

De stora rörliga lederna på Dumpervagnen som saknar smörjnipllar är försedda med speciella smörjfria teflonbussningar. Dessa behöver inte smörjas. Tack vare dessa speciella bussningar minskas tidsåtgången för underhåll. Vid utbyte av utsliten bussning ska tappen och bussningen smörjas in med fett, sedan behövs inget mer smörjmedel.

## 4.1 Underhållsschema

Vid smörjning använd kvalitetsfett NLGI 2 EP som tål låga temperaturer. Dessa intervaller är vid normal kontinuerlig körning. Smörj alltid efter rengöring med vatten.

Nr.	Servicepunkt	Intervall	Smörjning	*Åtgärd	Smörjmedel	Anmärkning
1.	Dragögla	8:e h	Ja	K/B	Fett NLGI 2	Kontrollera slitage, byt vid behov. Se fig. 1
2.	Hjulmuttrar	Efter 1:a 4:e sedan 40:e h	-	K/J	-	Åtdragnings-moment, M18x1,5: 270Nm
3.	Tippcylinder	40:e h	Ja	K	Fett NLGI 2	
5.	Tipplager	40:e h	Ja	K	Fett NLGI 2	
6.	Bromsarmar	100:e h		K/J	Fett NLGI 2 /Olja 10w30	
7.	Hjullager	100:e	-	J/K	-	Se avsnitt 4,2
8.	Hjullager	500:e	Ja	K/J/R	Långtids Hjullagerfett	Se avsnitt 4,2
9.	Hjul/däck	8:e h	-	K/J	-	Kontrollera lufttryck, se tabell sida 22
10.	Skruvförband	40: e h	-	K/J		Efterdrag skruvar och muttrar. Se tabell sida 22

\*Åtgärds-koder: J=Justering, K=Kontroll, R=Rengöring, B=Byte

## 4.2 Justering och underhåll på bromsar och axlar

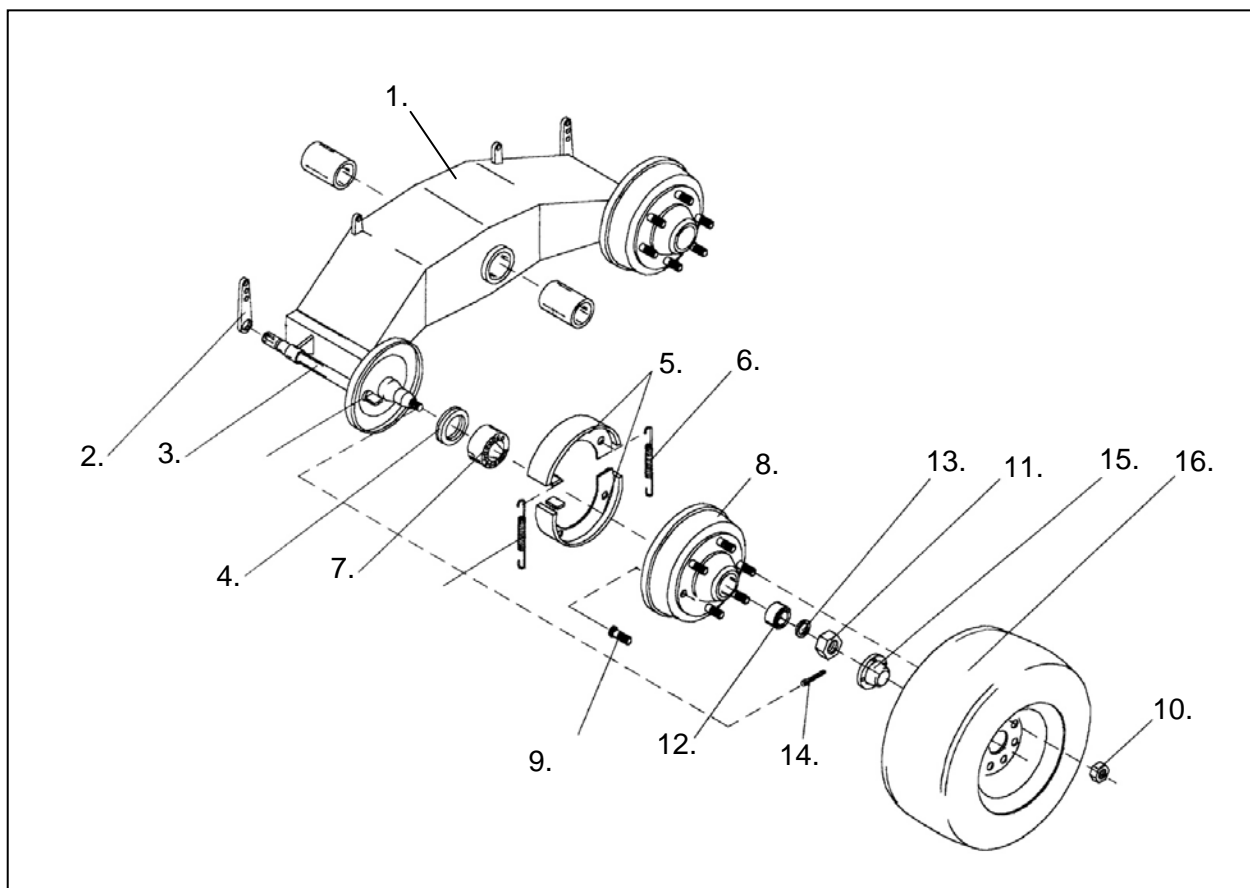

Fig. 2 - Bromsar och axlar

1- Boggivagga, 2- Bromsnyckelarm, 3- Bromsaxel med kuggar, 4- Distansbricka, 5- Bromsback, 6- Fjäder, 7- Lager, 8- Bromstrumma, 9- Hjubult, 10- Hjulmutter, 11- Kronmutter, 12- Lager, 13- Bricka, 14- Saxpinne, 15- Täcklock, 16- Hjul

### Bromsar

Om bromscylindrarna når sitt ändläge vid bromsning och Dumpervagnen har dålig bromsverkan behöver de bromsarna justeras:

Palla upp hjulen så de roterar fritt från marken. Lossa och demontera bromsnycklarna (2). Vrid bromsaxeln (3) mot en ny kugg i bromsnyckeln (2). Bromsaxeln ska vridas i samma riktning som bromscylindern skjuts ut (förlängs), detta minskar avståndet mellan bromsbackarna (5) och bromstrumman (8). Återmontera. Kontrollera efter justering att hjulet kan rotera fritt och att bromsen inte ligger an med hjulet upplyft.



**OBS! När bromsbackarna är utslitna måste dessa bytas annars kommer bromstrumma och nav att förstöras.**

## Axlar

### Justering av hjullager:

Palla upp hjulet så de roterar fritt från marken. Demontera täcklocket och saxpinnen från kronmuttern. Drag åt muttern så hårt så att hjulet går tyngre att snurra. Lossa muttern ca.  $\frac{1}{4}$  varv så att hjulet går lätt att snurra och att lagren saknar glapp. Montera en **ny saxpinne** och återmontera locket.

### Ompackning av hjullager:

Palla upp hjulet så de roterar fritt från marken. Ta loss hjulet. Demontera täcklocket och saxpinnen från kronmuttern.

Demontera kronmuttern och bromstrumman. Använd en lämplig avdragare och knacka med en hammare lätt på trumman vid demonterings problem. Ta loss lagren och rengör dem med avfettningsmedel.

Rengör och inspektera alla delar i broms, nav, lager, axlar etc. med avseende på slitage, glapp och sprickor etc. Byt skadade och utslitna delar.

Packa in fett i lagren med fingrarna samtidigt som de snurras runt. Fyll fett bakom lagren i navet.

Återmontera alla delar och justera lagren enligt anvisningen ovan. Använd en **ny saxpinne** för att låsa kronmuttern.

## 4.3 Förvaring av Dumpervagnen

- Efter avslutad säsong skall vagnen rengöras noggrant, med tryckluft eller vatten. Var försiktig med att använda högtryckstvätt.
- Gör en besiktning av alla mekaniska delar; byt trasiga eller slitna delar.
- Avlägsna eventuell rost och bättringsmåla.
- Slitytor på vagnen skall täckas med olja eller fett
- I ordningställ vagnen inför vinterförvaring, smörj enligt instruktionen och förvara den på ett torrt ställe.
- Det rekommenderas att förvaras vagnen inomhus.
- Om vagnen ska förvaras utomhus en längre tid ska kolvstängerna strykas med ett lager fett som skydd.

## 5 Reservdelar

### 5.1 Använd original reservdelar

Du står inför valet mellan "original" eller "kopia"!  
Valet avgörs ofta av priset. Ett "billigt" köp kan i slutändan stå dig dyrt.

Några skäl för att välja TREJONs originaldelar:

- Kvalitet och passform
- Tillförlitlig funktion
- Högre livslängd och därmed en bättre ekonomisk drift
- Garanterad tillgänglighet genom TREJONs försäljningspartners

TREJONs originaldelar och tillbehör är konstruerade speciellt för dessa maskiner. Monteringen och/eller användningen av icke originaldelar och tillbehör kan negativt förändra tekniska egenskaper hos er maskin. Tillverkaren lämnar ingen garanti för skador som uppstår pga. att inte originaldelar eller originaltillbehör har använts.

Garantin gäller inte för egenmäktiga förändringar som genomförts på maskinen.



Tag kontakt med den återförsäljare där du köpt maskinen, när du skall beställa reservdelar eller behöver annan service.

Vid reservdelsbeställning, ta alltid reda på rätt modell, typ och serienummer se maskinskyllt placerad på chassiet.





# EG-konformitetsintyg

enligt EG-norm 2006/42/EG

Vi  
(anbudsgivarens namn)

TREJON FÖRSÄLJNING AB

SE – 911 35 Vännäsby, Företagsvägen 9

(fullständig företagsadress – vid befullmäktigade samarbetspartner med säte inom EG uppges även tillverkarens företagsnamn och adress)

intyggar med ensamansvar att nedanstående produkt,

MT10000/TS                      MT10000/TSE  
MT12000/TS                      MT12000/TSE

(fabrikat, typ)

för vilket detta intyg gäller, uppfyller gällande, grundläggande säkerhets- och hälsoskydds-  
föreskrifter enligt EG-norm 2006/42/EG,

(om tillämpligt)

samt uppfyller kraven enligt övriga gällande EG-normer.

— — —  
.....  
(titel och/eller nummer samt publikationsdatum för övriga EG-normer)

(om tillämpligt)

Följande norm(er) och/eller teknisk(a) specifikation(er) har legat till grund för ett fackmässigt  
införande av de i EG-normerna angivna säkerhets- och hälsoskyddsföreskrifterna:

EN ISO 12100-1 : 2003    EN ISO 12100-2 : 2003

.....  
(titel och/eller nummer samt publikationsdatum för norm(er) och/eller teknisk(a) specifikation(er))

Håkan Johansson  
Verkställande Direktör

Vännäsby, 01.01.2010

.....  
Utfärdat (ort/datum)

.....  
(Namn, befattning och underskrift av behörig medarbetare)



## Garanti- / Överlåtelsebevis

### Garantivillkor

Allmänt om garanti	- För TREJON –garantin gäller nedan angivna villkor, samt de specifika garantivillkor som ställs av respektive leverantör. Dessa finns bifogade i instruktionsboken för respektive maskin i förekommande fall.
Garantins giltighet	- TREJON –garantin gäller 12 månader från inköpsdatum vid användning för eget bruk. - 3 månader vid kommersiell användning.
Garantin ersätter	- Skadade delar som konstateras ha gått sönder vid <u>normalt</u> slitage på grund av tillverknings- eller råvarufel. - Endast arbetskostnad för byte av skadad garantidel, ersätts enligt av TREJON auktoriserad prislista. Avdrag kan förekomma för att nå en genomsnittlig kostnad för liknande arbeten.
Garantin ersätter inte	- Kostnader för frakt av maskin eller delar. - Resekostnader. - Eventuella följdkostnader som uppkommer till följd av skada på maskinen. - Maskin som köparen själv gjort/låtit göra ändringar på. - Skador som beror på normal förslitning av maskinen – ej hänförlig till fabriktionsfel, bristfällig service, användarens oerfarenhet eller användning av reservdelar som inte är original. - Onormal eller olämplig användning av maskinen. - Slitdelar såsom slangar, tätningar, oljor, batterier, remmar, knivar etc. - Garantitiden för utbytta delar under garantitiden upphör samtidigt som maskinens garantitid.
Förfarande	- TREJON AB skall kontaktas innan omfattande garantiarbeten påbörjas. - TREJONs reklamationsrapport skall sändas senast 3 veckor efter utfört arbete för att gälla. Returnering av utbytta delar sker endast på begäran av TREJON.
OBSERVERA!	Garantin träder i kraft förutsatt att maskinens GARANTI- / ÖVERLÅTELSEBEVIS har återsänts vederbörligen ifyllda till TREJON inom 14 dagar från försäljningsdatum.

### Överlåtelsebevis:

Maskinköparen bekräftar med sin underskrift att han mottagit handbok och studerat den samt fått erforderliga förarinstruktioner och gjort leveranskontroll.

VÄNLIGEN TEXTA!



Produkt: _____	Serienr: _____
Säljare: _____	Företag: _____
Säljarens underskrift: _____	Inköpsdatum: _____
Köparens namn: _____	Telefon: _____
Adress: _____	Postnr: _____
Ort: _____	Land: _____
Ort & Datum: _____	Köparens underskrift: _____

TREJON AB reserverar sig rätten att ändra eller förbättra visade modeller med tekniska eller kommersiella motiveringar, utan krav på att genomföra förändringarna på redan levererade maskiner. Bilder i handboken visar inte nödvändigtvis maskinen som är levererad.

Tekniska uppgifter, mått och vikter är oförbindliga. Fel förbehållna.

© 2010 Trejon AB, Sweden

Eftertryck, översättning samt utdrag får endast genomföras med skriftlig tillåtelse av TREJON AB, Företagsvägen 9, SE – 911 35 Vännäsby.

Alla rättigheter enligt upphovsrättslagen förbehålls.



TREJON AB  
Företagsvägen 9  
SE-911 35 VÄNNÄSBY  
SWEDEN  
Tel: + 46 (0)935 399 00  
Fax: + 46 (0)935 399 19

