



Instruktionsbok och Underhållsanvisning

UPX-plog



Viktigt!
Läs igenom instruktionsboken
innan användning

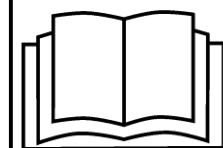

TREJON FÖRSÄLJNING AB
Företagsvägen 9
SE-911 35 VÄNNÄSBY
SWEDEN
Tel: + 46 (0)935 39 900
Webb: trejon.se



■ INNEHÅLLSFÖRTECKNING

1	Introduktion	7
1.1	Allmänt	7
1.2	Beskrivning av UPX-plog	7
1.3	Detaljbeskrivning	8
1.4	Tekniska data	9
1.5	Redskapsfäste med flyttlägesfunktion	10
1.6	Redskapsfäste	11
1.7	Blankfäste	11
1.8	Trejon Redskapsfäste – tabell	12
1.9	Stödtallrikar	14
1.10	Slitskär	15
1.11	Skärvinkel – justering	17
1.12	Fjädrar – förspänning utav slitskär – justering	18
2	Säkerhetsinstruktioner	19
2.1	Säkerhetsföreskrifter	19
2.2	Säkerhetssymboler	22
3	Användning av maskinen	23
3.1	Montering	23
3.2	Tillkoppling av plogen till redskapsbärare	24
3.3	Hydraulik	24
3.4	Hydraulkopplingsschema	25
3.4.1	4-Slang – tillval (kapitel 5)	26
3.5	Plogstyrning – installation	27
3.6	Kontrollbox – funktion beskrivning	28
3.7	El-schema	29
3.8	Körning med maskin	30
3.8.1	Kontrollera följande innan användning:	31
3.8.2	Köranvisningar	31
3.9	Vägtransport	32
3.10	Frånkoppling av plog	32
4	Service och underhåll	33
4.1	Allmänt	33
4.2	Underhållsschema	34
4.3	Inför säsongstart	35
4.4	Efter säsongens slut	35
4.5	Smörjpunkter - placering	36
5	Tillbehör	37
6	Reservdelar	38
6.1	Använd original reservdelar	38
7	Noteringar	39
	EG-försäkran	40

SÄKERHETSSYMBOLER

OBS! Denna varningssymbol hittar Du överallt i denna instruktionsbok och ska göra Dig uppmärksam på säkerhetsinstruktioner för dig själv, dina anställda och övriga personer som kommer i beröring med redskapet. Försummelse av dessa instruktioner kan förorsaka allvarliga skador och även dödsfall.

Denna symbol betyder följande:



VARNING!
SE UPP!
DIN SÄKERHET ÄR I FARA!

Varningsord

Var uppmärksam för varningsorden **VARNING!** och **OBS!** i säkerhetstexter. Orden har valts utifrån följande riktlinjer:



VARNING! Markera farliga situationer som, om de inte undvik, skulle kunna resultera i allvarliga skador och även dödsfall. Dessa innefattar också faror som kan hända när skyddsutrustning och/eller skyddsskärmar är borttagna. Varningsorden kan också användas för att varna för vådlig användning.



OBS! Markera riskabla situationer där lätt eller lindriga personskador kan resultera om de inte undviks. Används även för att varna för att maskinskada kan uppstå om anvisningarna inte följs.

Bäste kund!

Vi tackar Dig för att Du valde en TREJON OPTIMAL produkt och hoppas Du blir nöjd.

Genom att läsa manualen och följa dess rekommendationer försäkras Ni Er om att få längsta möjliga livslängd och en effektiv användning av UPX plogen.

Vi har gjort denna manual för att ni ska kunna få en god överblick över hur plogen fungerar och vilka säkerhets och underhållsföreskrifter som måste följas vid arbete med plogen.

Om några frågor uppstår vid bruk av plogen eller vid läsning av denna bok är Ni alltid välkomna att kontakta oss.

TREJON AB
Företagsvägen 9
SE-911 35 Vännäsby
Sweden

Tel: + 46 (0)935 399 00
E-mail: info@trejon.se
Hemsida: www.trejon.se

Ärade återförsäljare,

för att garantin ska träda i kraft och alla lagliga krav uppfyllas, ber vi Er fylla i garantibeviset tillsammans med kunden och registrera på **www.trejon.se**

Garantin träder i kraft samma dag som plogen överläts till kunden.

Checklista vid leveransk kontroll:



Kontrollera om eventuella transportskador. Anmäl till transportföretaget	
Se över redskapet noga innan användning och kolla att allt emballagematerial har tagits bort. Gör dig av med emballagematerialet på ett miljövänligt sätt.	
Kontrollera att leveransen är komplett enligt maskinorder/följesedel.	
Kontrollera att maskinen är smord, se avsnitt "Service och underhåll".	
Kontrollera åtdragningen av skruvförbanden, se tabell för åtdragningsmoment i Service och underhåll (avsnitt 4).	
Utför funktionstest	
Med hjälp av instruktionsboken gått igenom och förklarat idrifttagande, användande samt underhåll av plogen respektive tillbehör för kunden.	
Fyll överlåtelsebeviset tillsammans med kunden och registrera på trejon.se	
Instruktionsbok överlämnat till kunden.	

Fyll i serienummer på plogen i fältet till höger.	S/N:
---	------



Läs igenom hela instruktionsboken och förstå innehållet innan du använder UPX-plogen.

1 Introduktion

1.1 Allmänt

Innan plogen tas i bruk rekommenderas det på det bestämdaste att noggrant läsa igenom Manualen och säkerhetsföreskrifterna.

Användaren måste vara familjär med UPX-plogen för att garantera en säker användning.

1.2 Beskrivning av UPX-plog

UPX-plogens vingar är vridbara. Detta gör att plogen kan användas som ett diagonalblad och U-plog.

Plogen är avsett för att kopplas till befintligt redskapsfäste för jordbrukstraktorer, lastmaskiner och kompaktraktorer, hädanefter kommer dessa gemensamt att kallas för redskapsbärare.

TREJON OPTIMAL UPX-plog kan utrustas med redskapsfäste för dom flesta redskapsbärare.

Plogen är standardutrustad med en hydraulventil, denna möjliggör styrning av vardera vingen var för sig eller båda vingarna samtidigt.

UPX-plogen kan ställas i ett flertal olika positioner beroende på typ av arbete som ska utföras. U-LÄGE, D-LÄGE, S-LÄGE och Z-LÄGE.

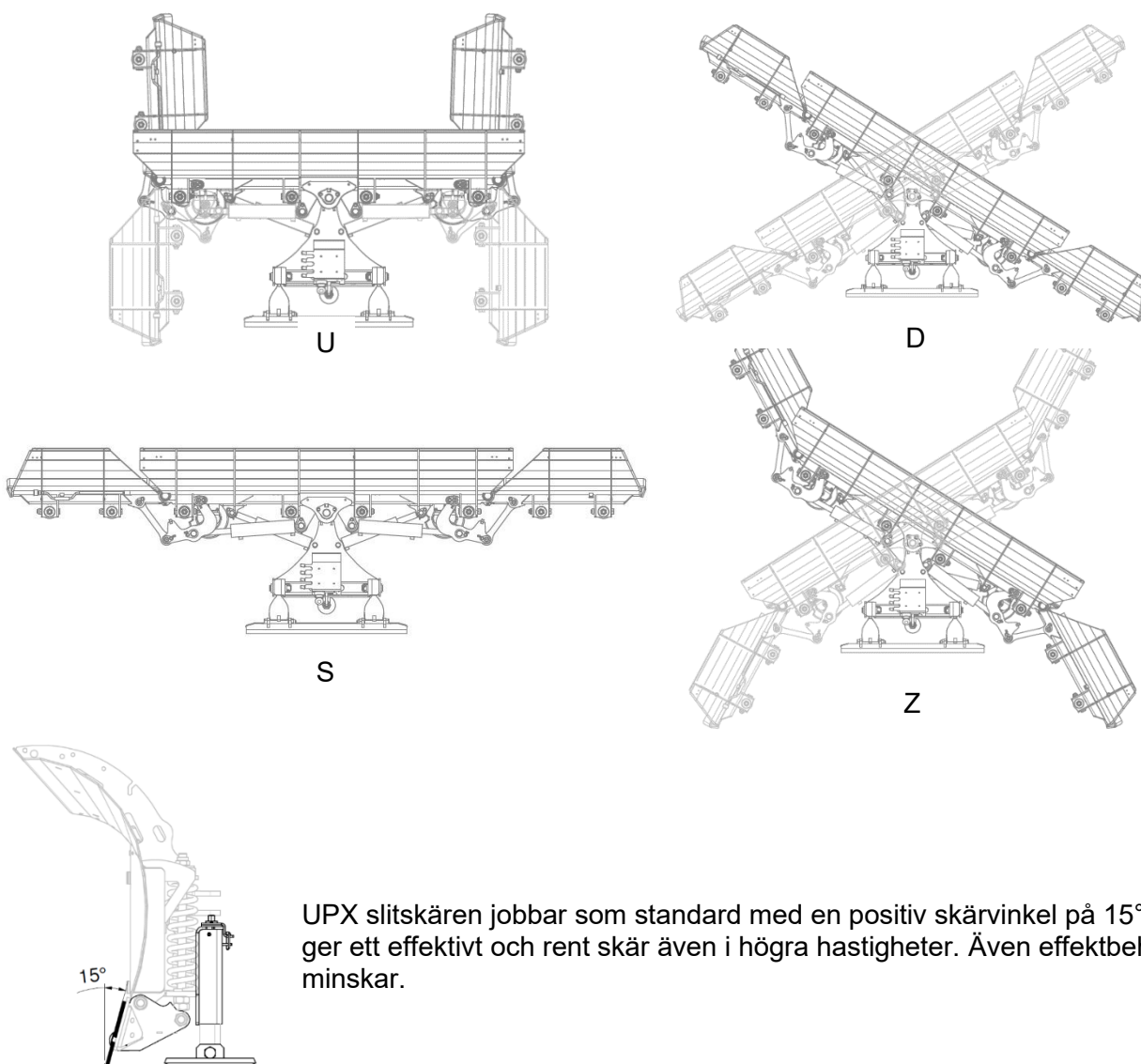

UPX slitskären jobbar som standard med en positiv skärvinkel på 15°. Det ger ett effektivt och rent skär även i högra hastigheter. Även effektbehovet minskar.

1.3 Detaljbeskrivning

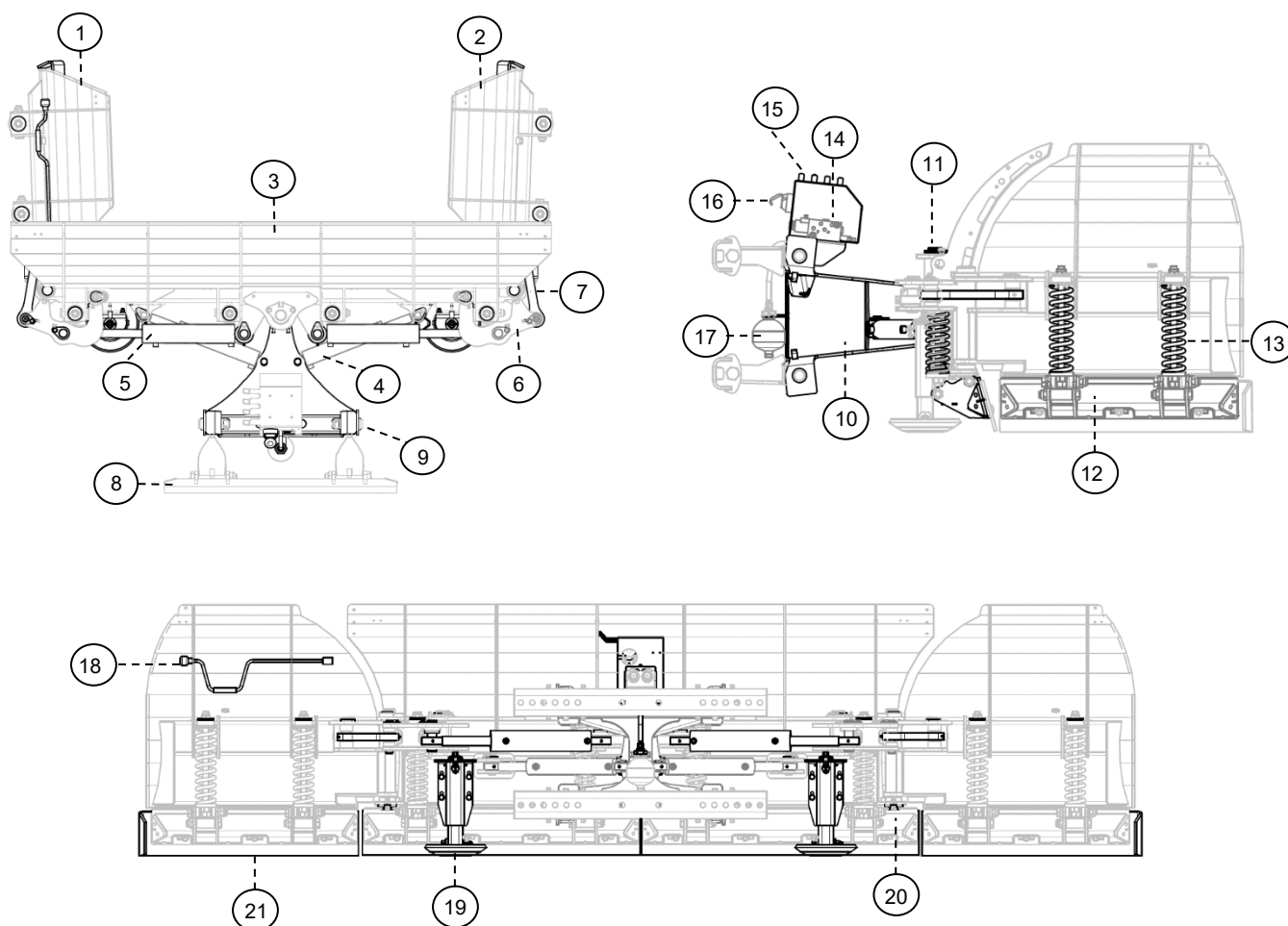

1. Vänstra vingen	11. Tapp (centrumram)
2. Högra vingen	12. Stålhållare
3. Huvudblad	13. Fjäder
4. Cylinder (huvudblad)	14. Hydraulventil
5. Cylinder (vingar)	15. Skyddskåpa (Hydraulventil)
6. Länk	16. 7-pol kontakt for spiralkabel
7. Stag (länk-vinge)	17. Tryckackumulator
8. Redskapsfäste / flytläge	18. Vev (stödtallrik)
9. Tapp	19. Stödtallrik
10. Centrumram	20. Tapp (vingar)
	21. Slitskär - tillval

1.4 Tekniska data

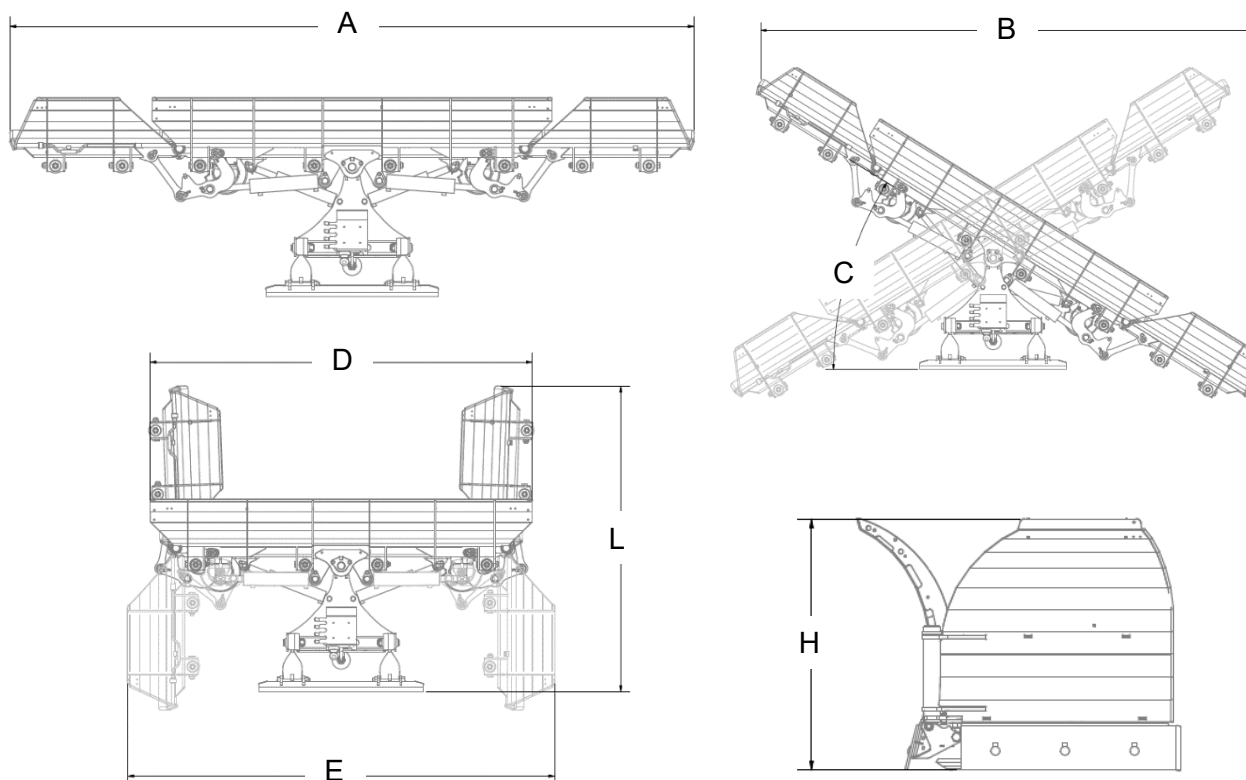

Alla mått i tabellen är för UPX plog utrustad med (släta) slitstål.

Modell	Mått	UPX300	UPX370	UPX440	UPX500
Redskapsbärare max vikt ¹ [ton]		4	7	14	14
Totalbredd, horisontal [cm]	A	300	371	440	500
Totalbredd, diagonal [cm]	B	265	328	380	432
Diagonalblad vinkling +/- [°]	C	35	35	38	38
Total bredd, vingar fram [cm]	D	150	198	258	258
Total bredd, vingar bak [cm]	E	201	203	288	288
Höjd [cm]	H	72	96	110	110
Längd [cm]	L	1620	1980	2060	2360
Vinkel på vingar [°]		170	170	180	180
Vikt ² [kg]		520	850	1000	1100
Manövrering		Hyd./Elek.	Hyd./Elek.	Hyd./Elek.	Hyd./Elek.
El spänning ³ [V]		12	12	12	12
Hydraulanslutning		G1/2" Faster hane (x2)	G1/2" Faster hane (x2)	G1/2" Faster hane (x2)	G1/2" Faster hane (x2)

¹ - Redskapsbärarens vikt i kombination av framkörningshastigheten har stor betydelse vid en eventuell påkörning. Se kapitel 3.8

² - Som standard levereras plogen utan slitkär. Slitskären kan konfigureras vid beställning.

³ - Som standard levereras plogen för den spänning som anges i tabellen, önskas annan spänning kontakta Trejon eller läs avsnitt 5 – Tillbehör.

1.5 Redskapsfäste med flyttlägesfunktion

Flyttlägesfästet är rörligt för vertikal-pendling samt vridning (horisontell) (se bilder 1;2;3 nedan för beskrivning av rörelsemån).

Det är viktig att positionera flyttlägesfästet så att det kan röra sig fritt uppåt och neråt. Sänk plogen så att den når marken. Sänk redskapsfästet till sitt ändläge (se Bild.2) och lyft sedan fästet cirka 70-80mm. I detta läge (flytläge) ges plogen möjlighet att följa underlaget på bästa sätt.



Bild.1 – Vertikal rörlighet upp.



Bild.2 – Vertikal rörlighet ner.

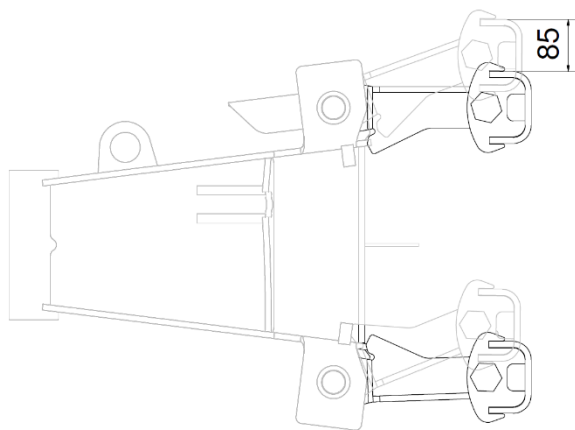

Bild.3 – Rotation.

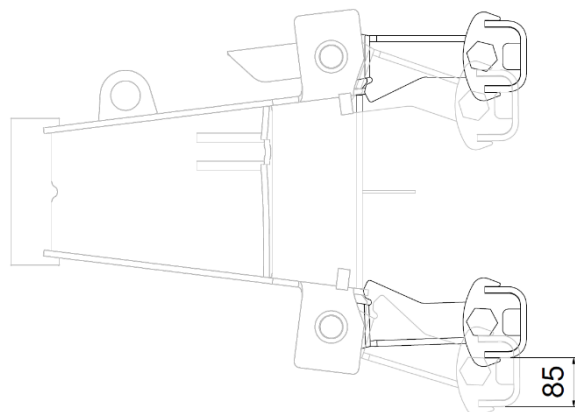

Bild.4 – Hållbild.

1.6 Redskapsfäste

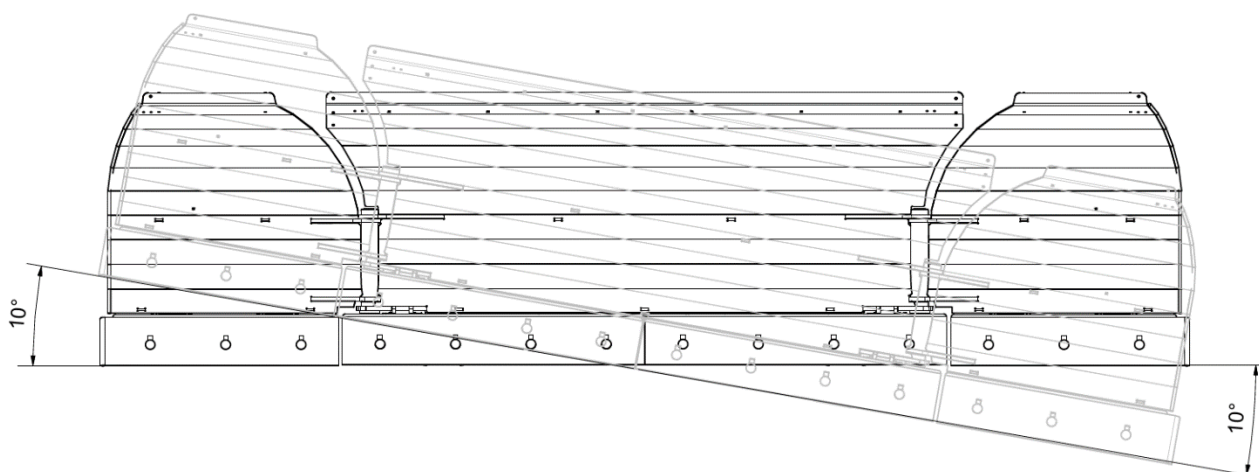
Typ av redskapsfäste / krok (1) mot redskapsbärarens lastare (3) eller upphängning skall alltid anges vid order av UPX-plog. Det är viktigt att använda rätt åtdragningsmoment; **M20 (420Nm)** och **M16 (215Nm)** för alla bultar (4) vid montering av redskapsfäste / krok (1) mot plogens flytfäste(2).

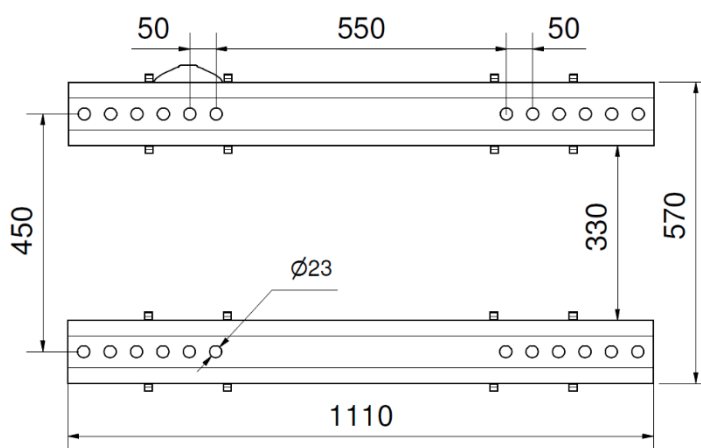

Bild.5



Varning!

Lösa eller dåligt åtdragna bultar kan orsaka att plogen kan lossna och orsaka material och eller personskada!

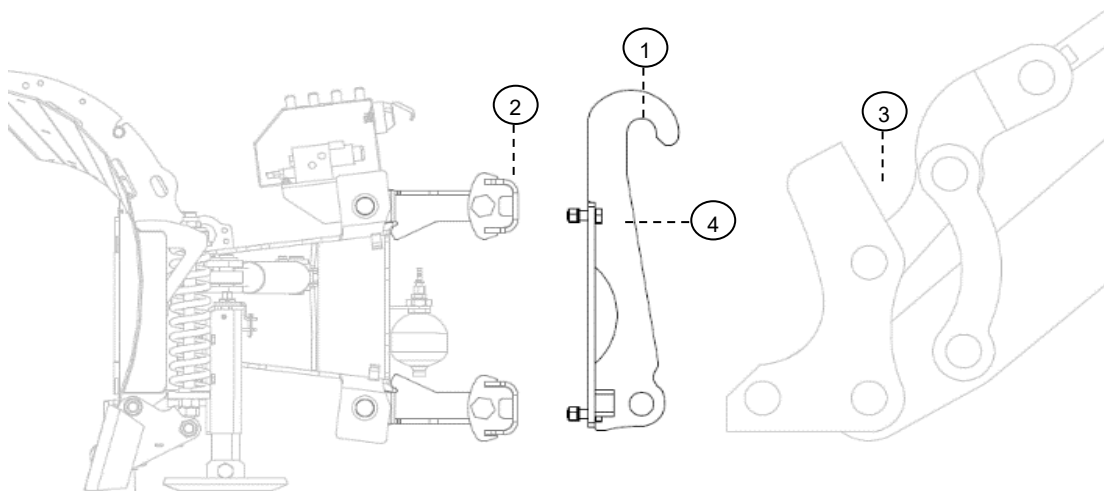
1.7 Blankfäste

Det finns många olika redskapsbärare, i de fall där Trejon EJ har ett färdigt fäste så kan man själv svetsa fast dessa på en blank platta. Det finns ett färdigt kit för detta, **art.nr. 84005** – se Bild.6. Kunden kan själv svetsa fästkrokar för lastbäraren. För montering mot UPX plog läs avsnitt 1.6.



Varning!

Det är den som svetsar/tillverkar fästet som ansvarar för ev. fel utförd svetsning/tillverkning som kan leda till framtida skador eller olyckor.



Bild.6

1.8 Trejon Redskapsfäste – tabell

UPX plog kan utrustas med olika redskapsfäste. I tabellen nedan finns Trejon art.nr. av de mest gångbara. Alla dessa passar till UPX plogens flyttlägesfäste.

Modell	Sats art.nr.	C-C [mm] (invändigt)	Bild	Placering av stopplack (ST)	Övriga
Volvo BM	450010	960	7.1	Utanför	-
3-punkt Kat.2-3N	440109	825	7.2	-	Bredare (W) sidan inåt
Trima	450075	650	7.3	-	Bredare (W) sidan inåt
Euro	450084	995	7.4	Utanför	-
Zettermeyer 502	60565	860	7.5	Inne	-
Zettermeyer 402	60131	650	7.6	Inne	-
3-punkt Kat.1-2N-2	84009	683	7.7	-	Kat.1-2N.
3-punkt Kat.1-2N-2	84009	825	7.8	-	Kat.2

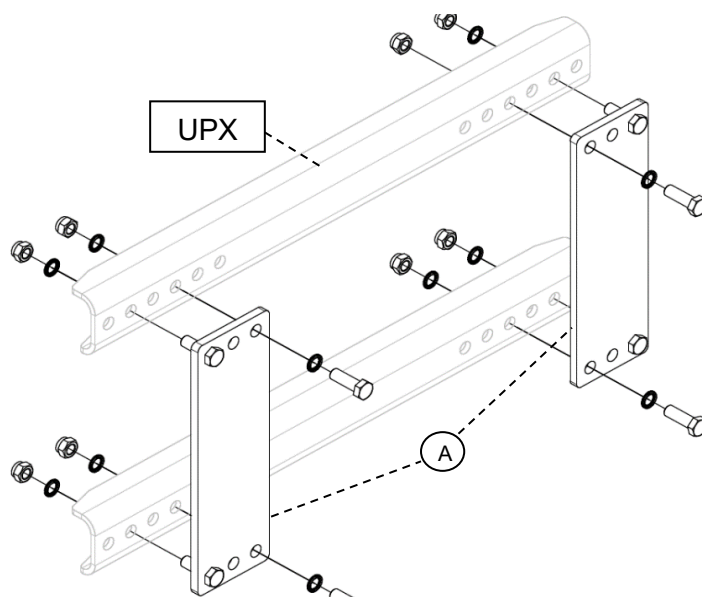
Det är viktigt att behålla C-C mått (se Bild.7.1...7.8) vid montering av redskapsfästen. Placering av stopplack (ST) är också viktig del av montering.



Bild.7.1



Bild.7.2

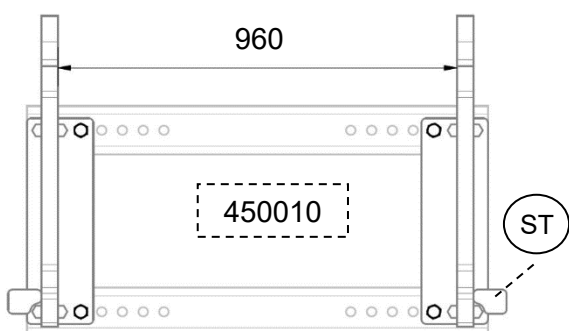

Bild.7.3

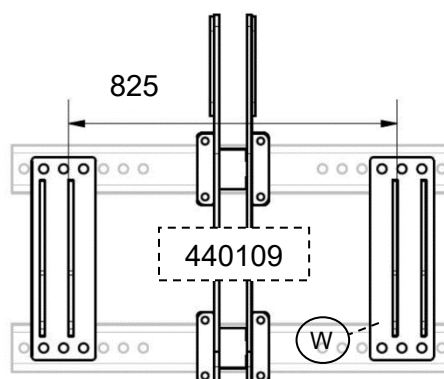

Bild.7.4

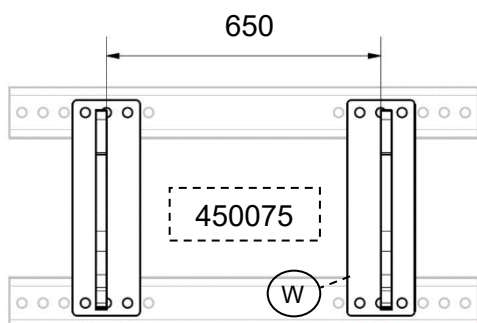

Bild.7.5

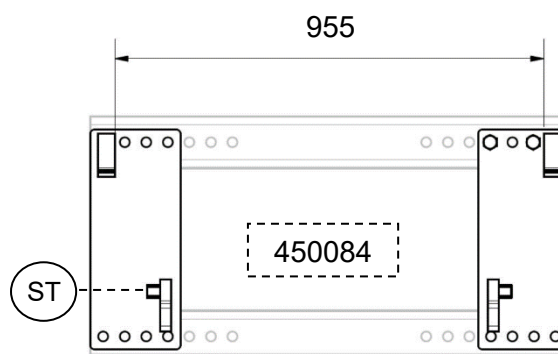

Bild.7.6

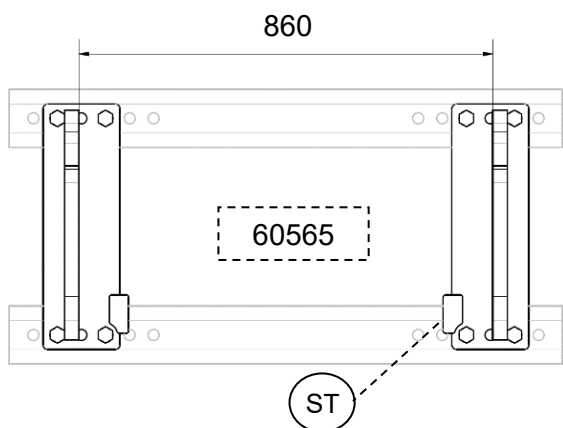

Bild.7.7

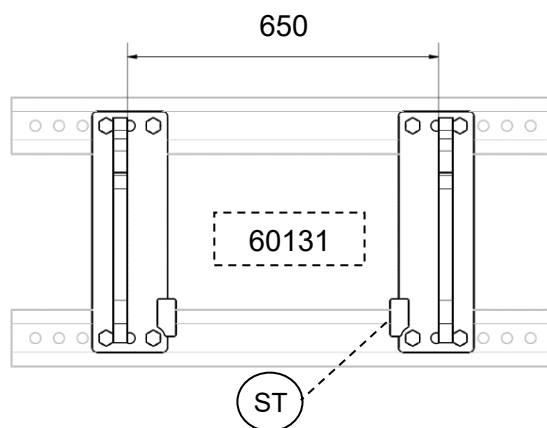

Bild.7.8

1.9 Stödtallrikar

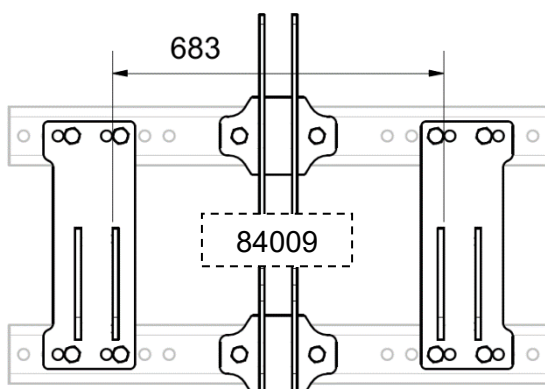
UPX-plogen är utrustad med två stödtallrikar, som med vev (storlek NV19) kan justeras till önskat läge. Plocka bort ringsprint (1) och låsbleck (2) från justeringsskruv(3) innan höjdjustering – se Bild.8. Använd vev(4) för höjdjustering $360^\circ = 5\text{mm}$ – se Bild.9. Återställ låsbleck(2) och ringsprint(1) för att låsa justeringsskruven(3) efter höjdjustering – se Bild.10.

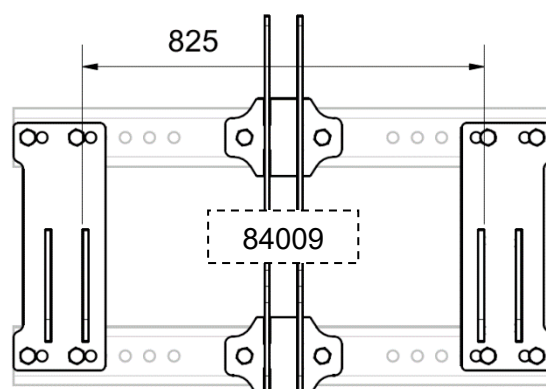

Bild.8



Bild.9

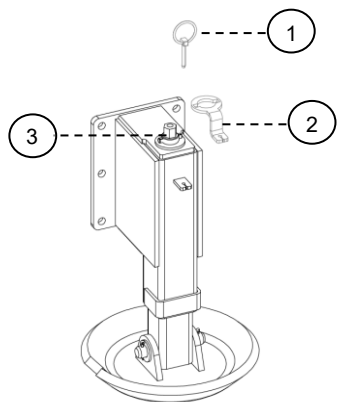

Bild.10

Vid första plogningen eller då vägbanan är mjuk kan man med fördel höja UPX-plogen ($X \geq 0$) (se Bild.11). Detta för att förhindra onödigt slitage på slitskären och upprivande av grus.

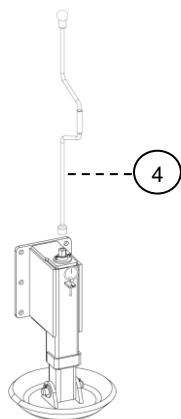
Efter några plogningar eller när vägbanan har frusit till och blivit hård rekommenderas att sänka UPX-plogen genom att justera uppåt stödtallrikar till samma nivå ($X=0$) som slitskären (se Bild.12). När detta görs erhålls ett bättre plogningsresultat.

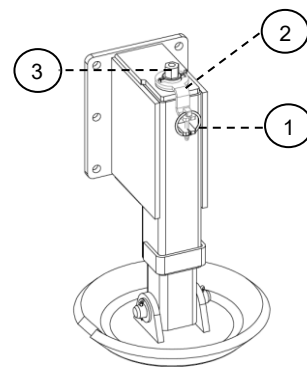

OBS!

Byt alltid skadad eller sliten stödtallrik i tid – Trejon art.nr. 144636. Om tallriken lossnar kommer även stödbenet att ta skada. Detta täcks INTE utav någon garanti.



Bild.11



Bild.12

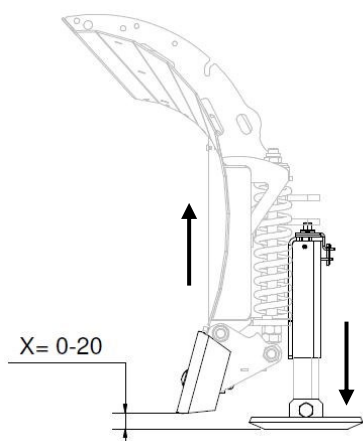

OBS!

Se till att stödtallrikarna har samma höjd på båda sidor. Skador pga. fel justering täcks INTE utav någon garanti.

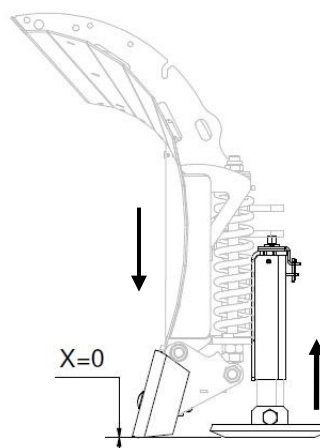
1.10 Slitskär

UPX plogen är inte utrustad med något slitskär som standard (se Bild.13). Plogen får inte användas utan slitskär.

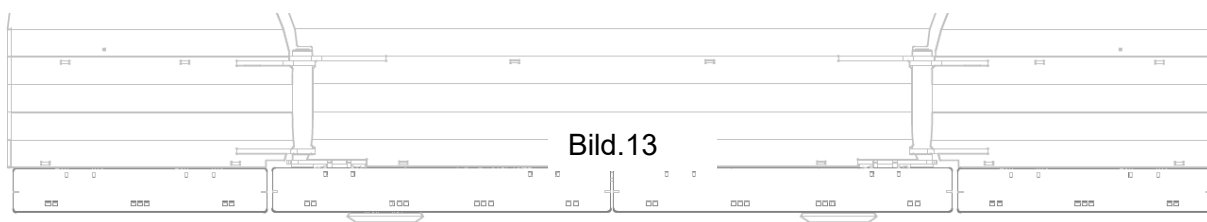

Varje UPX plog måste konfigureras med passande slitskär. Man kan välja bland olika slitskär: släta SHARQ (I), perforerade SHARQ P300 (II) och slitgummiskär (III).



Använd medföljande (till varje UPX plog) fixeringskomponenter som skruvar (S), brickor (N) och muttrar (M) för att montera slitskären (se Bild.14).



Bild.14

För slitgummiskär (40mm tjocklek) krävs längre skruvar och fixeringsplåt (se Bild.15) dessa ingår i satsen – se tillval kapitel 5. Vid montering av dessa skall samma åtdragningsmoment användas på alla skruvar. Fixeringsplåten skall pressas in i gummiskäret MAX 2-4 mm.



Det är lättast att montera slitskären när plogen har lyfts upp från marken. Detta kräver att plogen eller lastarmen på redskapsbäraren är stadigt uppallad och säkrad.

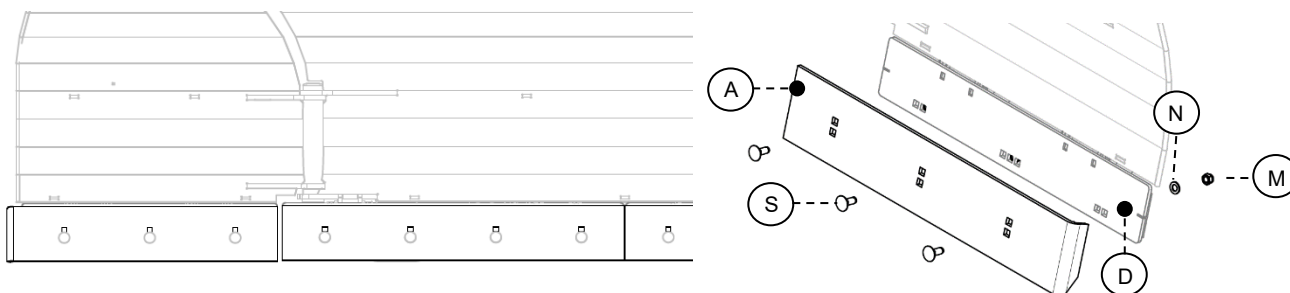
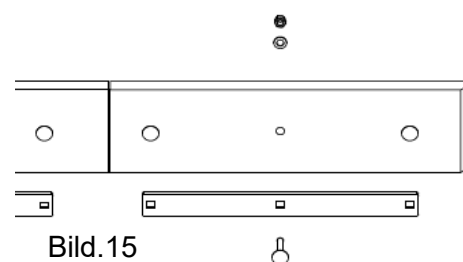

OBS !

- Aktivera redskapsbärarens parkeringsbroms.
- Lyft upp plogen till önskad höjd.
- Stöd plogen eller lastarmen så att plogen inte kan falla ner.
- Se till att ytorna på stålållarna (D) är rena innan slitskären monteras, se Bild.14.
- Personlig skyddsutrustning: Skyddshjälm, skyddsglasögon, skyddsskor och handskar skall användas under montering eller byte av slitskären.

På baksidan av plogkroppen sitter fjädrar (F) som är förankrade i stålhallarna(D), detta medför att slitskären blir fjädrande. De avfjädrade slitskären minskar skadorna vid en eventuell påkörning. De yttre slitskären (A) har en bockad kant (ej slitgummi) vilket minskar risken för fastkörning i hinder.

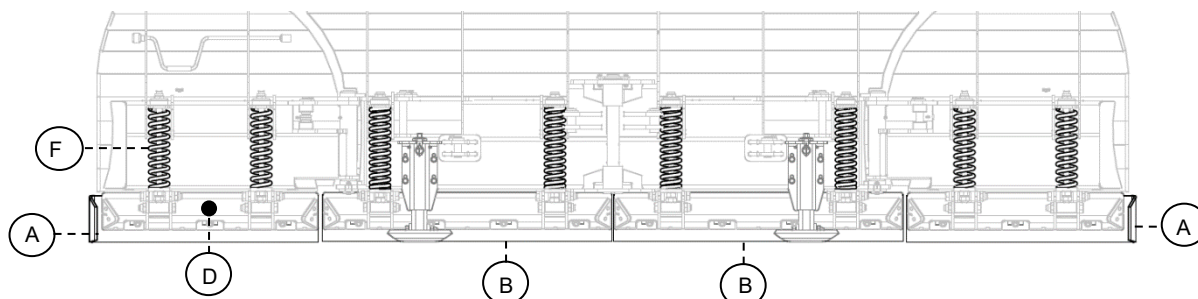

Det är viktigt att kontrollera slitskärens slitage dagligen. Det finns många faktorer som påverkar detta. Bland annat plogningshastighet, underlag, skärvinkel, stödtallrikar och flytlägens justering. Därför är det viktigt att se till att behålla avståndet $W \geq 10\text{mm}$ mellan slitskärens (1) nedre kant och stålhallarens (2) nedre kant (se Bild.16).



Bild.16



Bild.17

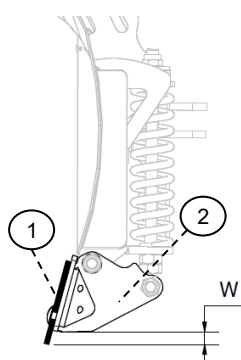

Bild.18

När slitaget är markant och avståndet $W \leq 10\text{mm}$ (se Bild.17) är det dags för att flyta alla slitskär neråt (se Bild.18). När även denna position är utsliten så vänds slitskären(B) eller skifta (vänster-höger sida) detta gäller för de ändbockade slitskären(A).

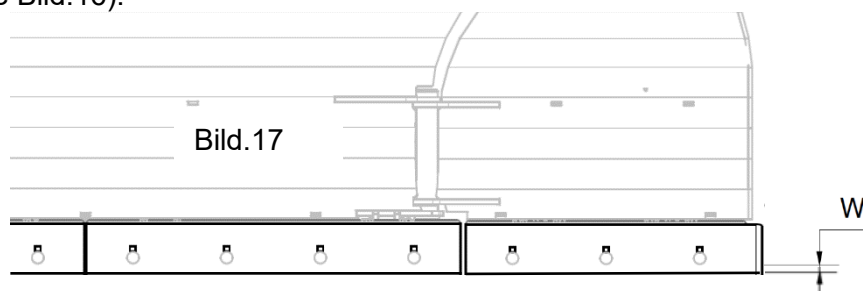
Det är viktigt att slitskären inte sticker ner mer än 60mm dvs. $W \text{ max} = 60\text{mm}$.

OBS!

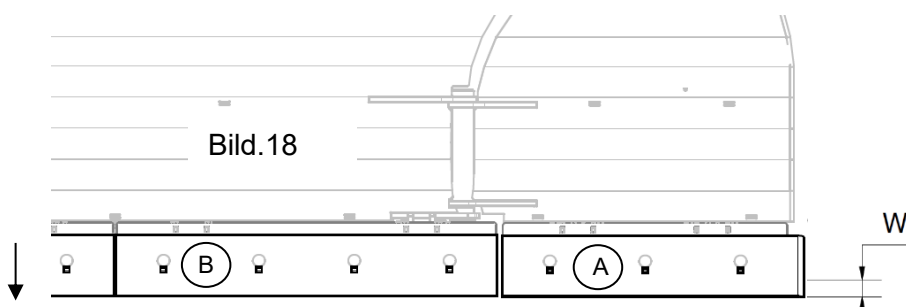
Trejon Optimal slitskär är tillverkade utav högsta kvalitet för att ge en låg totalkostnad. Slitskären är en förslitningsdetalj och dess livslängd går INTE att fastställa. Slitskären täcks INTE utav någon garanti.

OBS!

Skador p.g.a. användning av andra slitskär täcks INTE utav någon garanti.



OBS!
Byt alltid slitskär när dessa är utslitna.

1.11 Skärvinkel – justering

Skärvinkel som standard är 15° ($Z = 420\text{mm}$) – se Bild.19. Skärvinkel behöver i allmänhet bara justeras efter att fjädrarna har bytts ut – se avsnitt 1.12.

Mått Z – se Bild.19 – kan användas som kontrollmått. Genom att dra åt muttern(M) i den övre delen av fjäderstången(P) blir skärvinkel mindre – för skärvinkel 0° $Z = 390\text{mm}$. Genom att lossa muttern(M) blir vinkeln större.



Bild.19

1.12 Fjädrar – förspänning utav slitskär – justering

**OBS!**

Om förspänningen på slitskären är för hög, finns det risk för olyckor och att anordningen går sönder. De fjädrade slitskären är en säkerhetsanordning och de är avsedda för att göra plogningen säker. Om någon av fjädrarna har deformerats eller gått av rekommenderar vi att samtliga fjädrar på bladet byts ut art.nr. 200595.

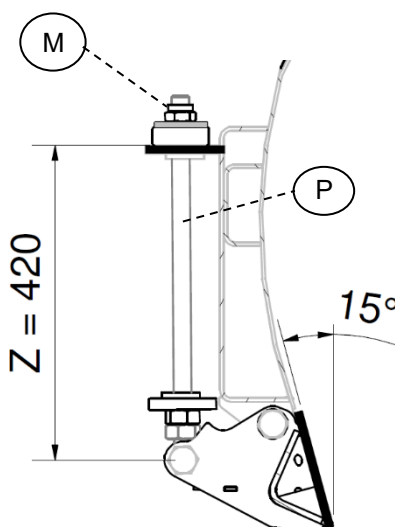
Som standardförspänning dvs. fjäder Y mått är 330mm – se Bild.20.

För att öka förspänningen justera Y mått på följande sätt:

- 1) Lossa muttern M1 och M2 i den nedre delen av fjäder – se Bild.20
- 2) Dra mutter M1 uppåt två varv i taget och provkör. Upprepas tills spänningen är lagom – se Bild.21
- 3) Dra åt mutter M2 mot mutter M1 för att låsa fjäder – se Bild.22



Bild.20



Bild.21

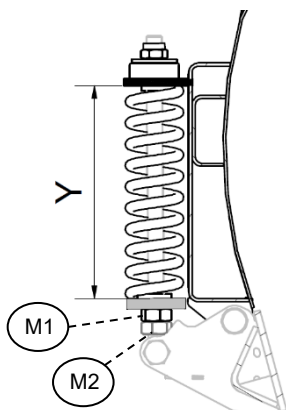

Bild.22

**OBS!**

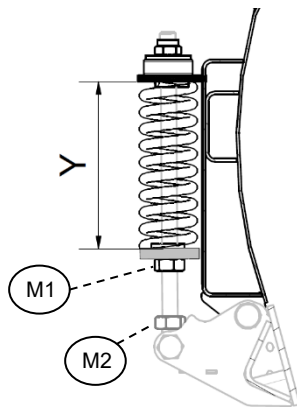
Om förspänningen på slitskären är för låg, ger slitskären ständigt efter, plogsresultatet blir dåligt, plogen hoppar och orsakar onödigt buller.

För att minska förspänningen justera Y mått på följande sätt:

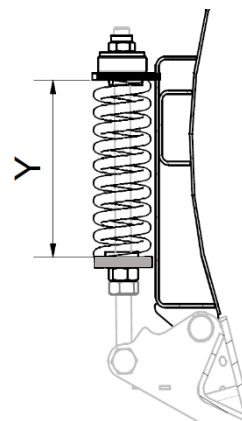
- 4) Lossa muttern M1 och M2 i den nedre delen av fjäder – se Bild.22
- 5) Dra muttern M2 neråt – se Bild.21
- 6) Dra mutter M1 neråt två varv i taget och provkör. Upprepas tills spänningen är lagom – se Bild.21
- 7) Dra åt den nedre mutter M2 mot mutter M1 för att låsa fjäder – se Bild.20

2 Säkerhetsinstruktioner

2.1 Säkerhetsföreskrifter

Läs manual. Samtliga maskinförare skall läsa och förstå innehållet i hela denna manual och säkerhetsföreskrifterna så att det inte finns några oklarheter om brukandet av maskinen/redskapet innan det tas i bruk. Vid frågetecken kontakta din återförsäljare.

Det är förbjudet att använda maskinen om användaren inte känner till riskfaktorerna i samband med maskinens användning och inte kan agera om en risksituation uppstår vid användningen.

Läs, iaktta och förstå betydelsen av samtliga skydds-, bruks-, varnings- och positionsdekaler på maskinen och i manualen.

Saker och ting kan hända när man använder detta redskap som inte kan förebyggas i formgivningen eller med mekaniska skydd.

Dessvärre kan mänsklig vårdslöshet upphäva våra inbyggda säkerhetsåtgärder. Således är förebyggande av olyckor och arbetsskydd beroende på ansvarsfull användning av redskapet och inbyggda säkerhetsåtgärder.

Endast utbildad personal bör använda redskapet.

Maskinen är endast avsedd för snöröjning

Handhavande. Lär och praktisera maskinens arbetssätt och reglage innan den används.

Tillkoppling av maskin. Anslut maskinen på rätt sätt, vistas inte mellan traktorn och maskinen vid tillkoppling.

Se till att redskapet är korrekt monterat, inställt och i brukbart skick.

Säkra arbetsområdet. Håll obehöriga personer, speciellt barn borta från maskinens arbetsområde eller maskin som repareras.

Var uppmärksam på den skaderisk som föreligger av material som kan slungas i väg av maskinen under arbetets gång.

Se till att **varnings- och bruksdekaler** är i bra skick och uppsatt på rätt sätt, om inte ersätt dem omedelbart. Skriv modell och tillverkningsnummer på beställningen.

Rörliga delar. Se till att armar, ben eller övriga kroppsdelar samt klädesplagg inte kommer i kontakt med maskinens rörliga delar.

Lyftning och sänkning av maskin.

Var försiktig vid lyftning och sänkning av maskin/maskindel.

Stabilitet. Maskinen får inte framföras med en redskapsbärare som inte har tillräcklig vikt över framaxeln/bakaxel så att styrningen och stabiliteten av redskapsbäraren påverkas. Montera ballastvikter om behov finns, läs redskapsbärarens instruktionsbok.

Framförande av maskin. Var försiktig under arbete vid ojämna markförhållanden, nära diken och staket, se upp för dolda faror, anpassa arbetshastigheten.

Backa inte med plogen nere (fel väg).

Vid arbete i branta slutningar bör särskild försiktighet iakttas.

Om redskapsbäraren välter, håll fast i ratten.

Mörkerkörning. Vid arbete under mörker måste arbetsområdet belysas.

Förare. Trötta, berusade, drogade eller på annat sätt påverkade personer så att de inte kan kontrollera sina rörelser, får inte använda maskinen.

Maskinen får bara köras av en person, den som sitter i redskapsbäraren, inga passagerare är tillåtna.

Det är förbjudet för personer utan behörighet att använda maskinen.

Personlig skyddsutrustning. Skyddsutrustning, typ skyddshjälm, skyddsglasögon, skyddsskor, och handskar, rekommenderas för personal under montering, drift, justering och underhåll.

Skyddshytt. Maskinen ska enbart framföras med en traktor som är utrustad med godkänd skyddshytt. Håll dörrar och fönster stängda under arbete.

Innan föraren lämnar hytten ska samtliga rörliga delar inkluderat motorn ha stannat, samt handbroms vara åtdragen. Vid färd på isbelagt vatten så skall takluckan hållas öppen.

Vid färd på isbelagt vatten så skall takluckan hållas öppen.

Skötsel. Kontrollera, justera och underhåll maskinen enligt anvisningarna.

Regelbunden översyn. Kontrollera hela maskinen regelbundet. Sök efter lösa, slitna, skadade delar, samt läckage.

Säkerhet vid underhåll och service. För underhåll och justering av maskinen måste den placeras på en fast, jämn yta, motorn måste vara avstängd, alla rörliga delar avstannade, maskinen nedsänkt till marken och handbromsen ansatt under all rengöring, kontroll, justering, underhåll och reparation.

Rengör maskinen noggrant innan reparation och lagring.

Lager och hydrauliska komponenter bör inte rengöras med högtryckstvätt.

Om allmän rengöring sker med för högt tryck kan lacken skadas.

Efter rengöring ska maskinen smörjas enligt smörjplan, och en kort provkörning bör genomföras.

Vibrationer. Om vibrationer uppstår i maskinen måste den omedelbart stängas av för undersökning av orsaken. Byt ev. skadade delar.

Nödsituation. Stanna maskinen omedelbart om den stöter emot ett hinder. Stäng av motorn, ta ut nyckeln, kontrollera och reparera eventuella skador innan arbetet fortsätter.

Du skall veta hur nödbromsar fungerar på redskapsbäraren, samt vara förbered på hur du skall agera vid en nödsituation.

Hydraulslangar. Hydraulslangarna på maskinen innehåller olja under mycket högt tryck. Rör inte slang eller hydraulkomponenter om tryck finns i systemet. Olja under högt tryck kan vid läckage tränga in i huden och orsaka allvarliga skador, om olyckan är framme ta omedelbar kontakt med läkare.

Kontrollera dagligen hydraulslangarnas skick med avseende på skador. Skavda och läckande slangar ska omedelbart bytas ut mot nya som uppfyller tillverkarens tekniska krav.

Vid traktorbyte kontrollera alltid slangarnas längd, för långa eller korta slangar kan skadas.

Det är förbjudet att använda felaktiga hydraulslangar som inte uppfyller specifikationerna.

Slangar kan bli varma under drift, risk för brännskador. Lossa inte slangar när oljan är varm, vänta och låt svalna.

Svetsning. Skydda lager, hydraulik och elektronikkomponenter om svetsning skall utföras. Innan svetsning inleds skall elektronikkomponenterna kopplas loss, samtidigt som svetsens jordklämma placeras nära det ställe där svetsningen sker.

Elledningar. Var extra uppmärksam vid arbete i närheten av elledningar, håll säkerhetsavstånd med god marginal.

Om olyckan skulle vara framme, så att plogen kommer i kontakt med strömförande ledare.





- Behåll lugnet, handla rationellt så att inte läget förvärras, rör inga delar av metall.
- Varna personer i närheten, se till att de håller sig utanför riskzonen.

Reservdelar. Använd endast original reservdelar till maskinen.

Om ni har några frågor om maskinen eller dess funktion, kontakta återförsäljaren eller Trejon AB

2.2 Säkerhetssymboler

Symbolen till höger visar följande:

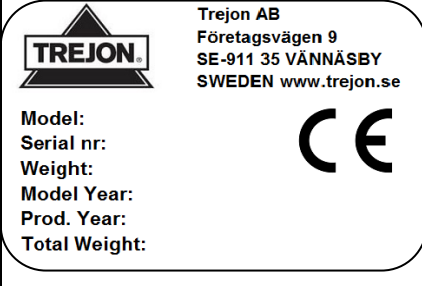
	<p>Varning! Studera instruktionsboken noga innan användning, så att brukaren känner maskinen väl.</p>	
	<p>Varning! Klämrisk! Vid tillkoppling får man ej befinna sig mellan maskin, maskindelar och redskapsbäraren. Bromsa alltid fast redskapsbäraren, stäng av motorn och tag ut tändningsnyckeln när hytten lämnas vid allt till- eller fränkopplingsarbete</p>	
	<p>Anvisad lyftpunkt.</p>	
	<p>Det här är maskinskylden med CE märket. Här återfinns bl.a. modellbeteckning, maskinens serienummer, vikt samt tillverkningsår.</p>	 <p>Trejon AB Företagsvägen 9 SE-911 35 VÄNNÄSBY SWEDEN www.trejon.se</p> <p>Model: Serial nr: Weight: Model Year: Prod. Year: Total Weight:</p>



OBS! Skadade säkerhetssymboler eller reflexer skall bytas ut om dessa är skadade.

Ytterligare information om beställning av dekalerna och reflexer kontakta Trejon eller Trejons återförsäljare.

3 Användning av maskinen

3.1 Montering

UPX-plogen levereras bunden på en pall.

När plogen skall lyftas från pallan kan detta göras på två sätt.

- 1) Direkt till traktorfäste, efter att först ha monterat infästningssystem (läs kapitel 1.6)
- 2) Med lyftredskap till exempel kätting. Lyftredskapen fästs på plogvingarnas öppningar (1) och i lyftöglan (2) vid plogens huvudblad. Lyftredskapen måste klara en belastning på minst 2000kg. Se till att lyftkedjan är tillräckligt lång för att förhindra att plogvingarnas sidor SKADAS!

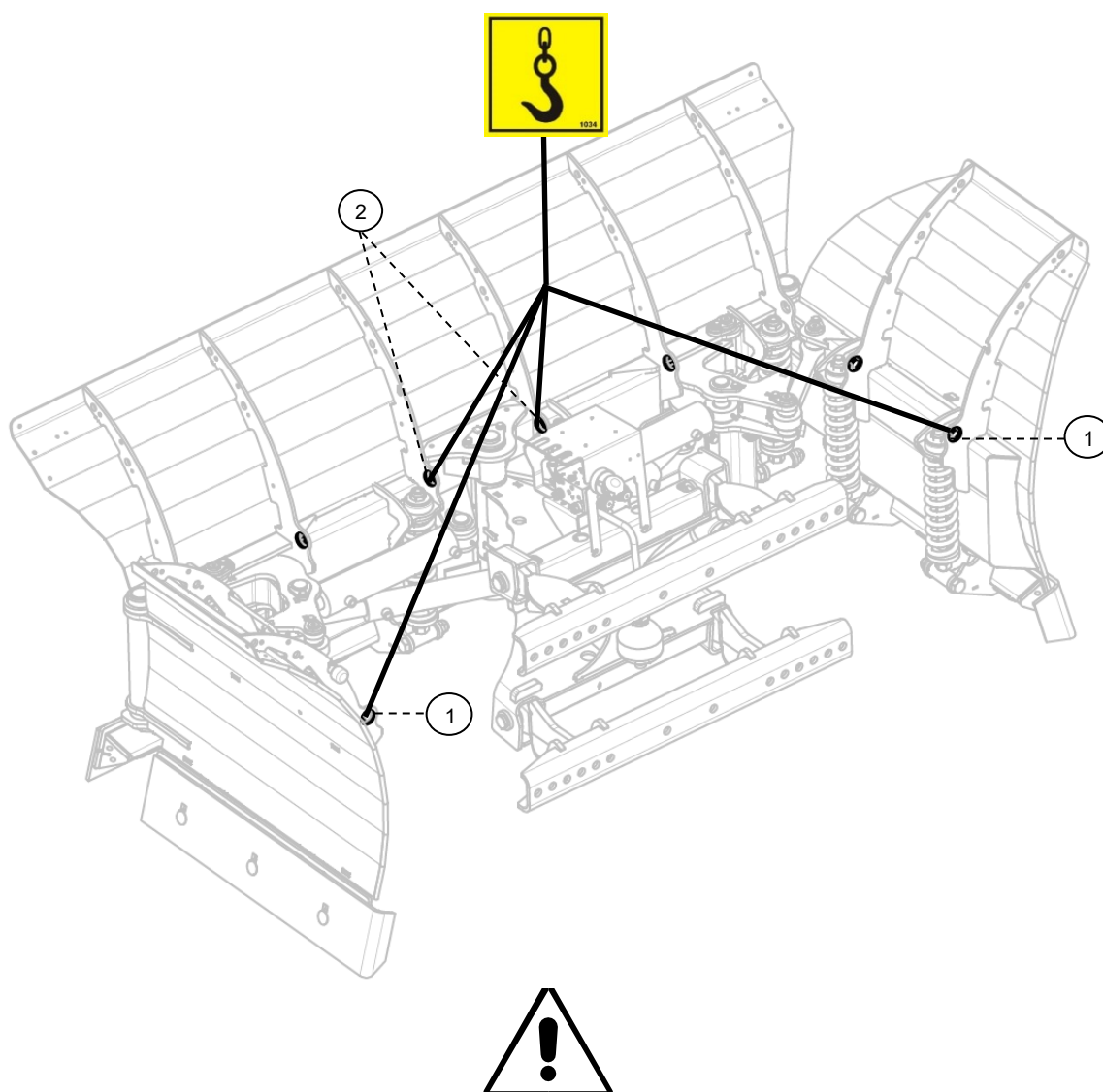

OBS! SE TILL ATT INGEN PERSON FINNS I RISKOMRÅDET VID LYFT.

3.2 Tillkoppling av plogen till redskapsbärare

UPX-plogens redskapsfäste passar till det redskapssystem som angivits vid order av UPX-plog. Kontrollera att **redskapsbärarens rekommenderade vikt** är lämplig för plogen, se tekniska data kapitel 1.4.

Plogen kopplas till redskapsbäraren frontlyft/lastarm.

- 1) Koppla UPX-plogen till redskapsbärarens befintliga redskapsfäste på samma sätt som anges i körinstruktionen för redskapsbäraren.
- 2) Stäng av motorn och drag åt parkeringsbromsen.
- 3) Kontrollera att redskapsbärarens hydraulsystem är tryckfritt. Hydraulslangarna skall dras så att de inte skadas av plogens rörelse.
- 4) Anslut hydraulslangarna till redskapsbärarens dubbelverkande uttag.
- 5) Kontrollera att plogen går fritt från redskapsbäraren vid tillkoppling av plog.

Kontrollera alltid vid montering att snabbkopplingarna och oljan är ren, samt att slangarna är hela. Var extra försiktig vid första montering med kontrollen av att inte plogdelarna krockar med redskapsbäraren vid rörelse. **Garantin täcker inte skador som orsakats av felmontering.**

3.3 Hydraulik

UPX-plogen är försedd med två hydraulslangar (utgår från portar märkta P1 och P2 på ventilens hydraulblock) dessa skall kopplas till dubbelverkande hydrauluttag på redskapsbäraren. Vid portarna P1 och P2 sitter två strypadaptrar som säkerställer korrekt hastighet av plogens alla funktioner.



WARNING!

Modificeringar av plogens hydraulsystem och dess anslutningar kommer att medföra skador på plogen p.g.a. för hög hastighet eller vid en eventuell kollision mot fasta föremål.

Om osäkerhet råder angående inkopplingen av hydrauliken, så rådfråga leverantör av redskapsbäraren.

Plogen är standardutrustad med en hydraulventil, denna möjliggör styrning av vingarna var för sig, eller att båda vingarna samtidigt parallellt.

Hydraulventilen levereras med 2st. magnetpolar anpassade för antingen 12V eller 24V – se avsnitt 1.4.

Hydraulventilen har inbyggda chockventiler, hydraulventilen är kopplad till tryckackumulator vilken minskar risken för skador vid påkörning av hinder.

Hydraulventilen på plogen har en inbyggd chockfunktion vilket innebär, att om hydraultrycket på plussidan på cylindern överstiger inställt tryck, öppnar ventilen och släpper till minussidan av cylindern samt till tryckackumulatorm.

När cylindern når sitt "mekaniska bottenläge" (indragen) upphör kollisionsskyddet att fungera och risken ökar därmed för att skador skall uppstå på plogen.

3.4 Hydraulkopplingsschema

Hydraulventil har olika märkningar - se Bild.23.

Anslut (slangar) portarna P1 och P2 till redskapsbärarens dubbelverkande uttag.

Som standard är UPX plogens hydraulventilen portar (C3; C2) kopplade med vänster vingens cylinder, portar (C1; C4) är kopplade med höger vingens cylinder. Hydraulventilens portar (C5; C8) är kopplade med huvuds blads cylindrar. Ventilens T port är kopplade med tryckackumulator. Kopplingsschema – se Bild.23.



Bild.23

3.4.1 4-Slang – tillval (kapitel 5)

Om man önskar manövrera plogen med två dubbelverkande hydrauluttag (kallad 4-slang) krävs att redskapsbäraren har minst två dubbelverkande hydrauluttag. Vi rekommenderar att man använder någon av följande satser:

2020050	Separat manövrering höger vinge, FASTER G1/2 – (4-slang UPX)
2020051	Separat manövrering höger vinge, TEMA G3/4 – (4-slang UPX)

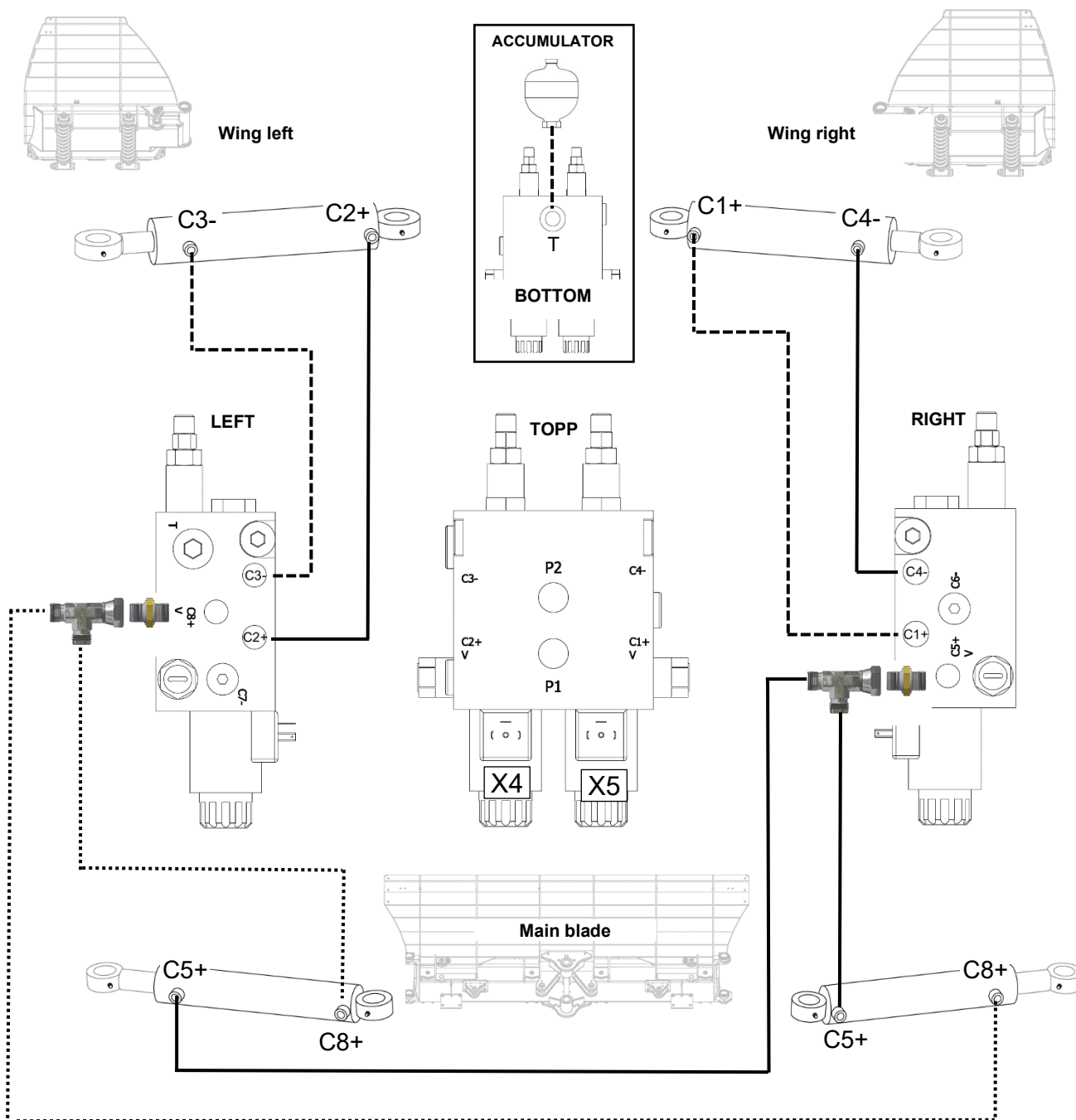
Satsen består av två hydraulslangar med snabbkopplingar. Montera in de medlevererade T-adaptrarna (T1 & T2) enligt bilden nedan. Anslut sedan hydraulslangarna till redskapsbärarens dubbelverkande hydrauluttag.

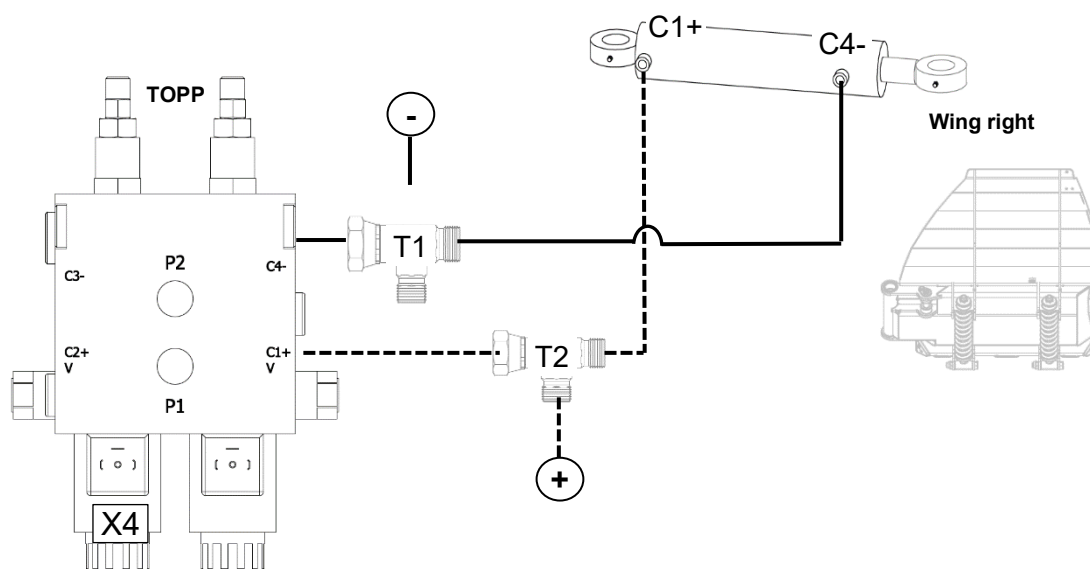

Med denna inkoppling kommer höger vinge manövreras med den dubbelverkande hydraulfunktionen (+ & -). Diagonal (huvudblad) och vänster vinge styrs med den ordinarie hydraulfunktionen från redskapsbäraren.

Med kontrollboxen styr man då valet mellan diagonal (huvudblad) och vänster vinge.

Om redskapsbäraren har en elektrisk funktion framdragen på lastarmen kan denna med fördel användas till att enkelt växla mellan vänster vinge och diagonal (huvudblad).

Här finns normalt inte behovet att montera in medskickad kontrollbox utan man kan använda redskapsbärarens originalmonterade kablage/strömbrytare.

Genom att spänningssätta vänster spole X4 aktiveras vänster vinge.

För utförlig elektrisk inkoppling läs kapitel 3.7

3.5 Plogstyrning – installation

**OBS!**

Kontrollera alltid att driftspänningen (12V eller 24V) på hydraulventilens magnetspoler överensstämmer med redskapsbärens driftspänning innan start. (12V - Art.nr: D15-12 / 24V - Art.nr: D15-24)

**Varning!**

Ta ur nyckeln från tändningslåset innan tillkoppling av el-komponenter påbörjas.

**Varning!**

Anslut aldrig kontaktdon till redskapsbärens eluttag vid eller under installationen.

UPX plogen levereras med kontrollbox (art.nr. 330006) med 3-pol kontaktdon (DIN 9680). Kablage (art.nr. 330007) med 2st. Hirschmann kontakter (märkta X4 och X5) är redan kopplad till hydraulventilen, 2st. Deutsch kontakter (märkta X6 och X7) är pluggade (mer info avsnitt 5 – tillbehör). Spiralkabel 3,5m; 7-pol; hane-hane (art.nr. TKBL0895) används för att koppla el mellan redskapsbärens och UPX plogen.

1. Montera kontrollboxen(A) på en säker och lättåtkomlig plats i hytten. Se till att kablar inte utsätts för klämrisk.
2. Skruva ihop fäste(B) med 7-pol kontakt(C).
3. Välj lämplig plats på redskapsbärens lastarm för att montera fäste(B). Drag och sätt fast kablarna säkert på lastare/traktor. Se till att kablar inte utsätts för klämrisk.
4. Efter att plogen tillkopplats, anslut spiralkabeln(D) mellan 7-pol kontakt(C) och (E).
5. **Som sist** koppla kontrollboxens 3-pol kontaktdon(F) till eluttag i hytten.



Bild.24

3.6 Kontrollbox – funktion beskrivning

UPX plogen levereras med kontrollbox (**art.nr. 330006**). Kontrollboxens vippbrytare (L) och (R) – se Bild.25 – kan ställas i fyra olika lägen se tabellen nedan.

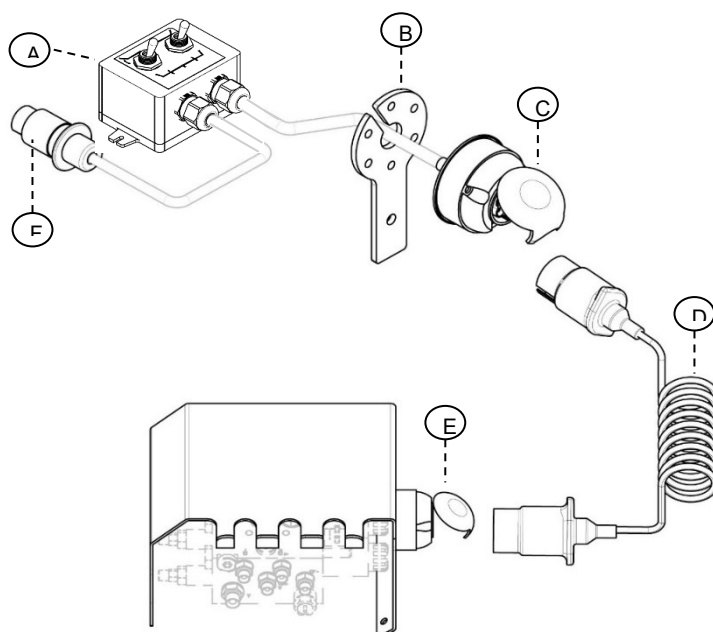

Bild.25

Beroende av i vilket läge vippbrytare står manövreras plogen på följande sätt med det dubbelverkande hydrauluttaget på redskapsbäraren – se tabellen nedan:

Symbol	Vippbrytarläge	Funktion på UPX	Hirschmann kontakter diod
	L – ner R - ner	Diagonalläge - Manövrering av huvudblad (ingen ventil påverkad)	X4(A) - off X5(B) - off
	L – upp R - ner	Vänster vinge aktiv (vänster X4 ventil spole aktiv)	X4(A) – on X5(B) – off
	L – ner R - upp	Höger vinge aktiv (höger X5 ventil spole aktiv)	X4(A) – off X5(B) – on
	L – upp R - upp	Höger och vänster vinge aktiv (båda X4 och X5 ventilspole aktiv)	X4(A) – on X5(B) – on

Tabell: Kontrollbox - Symboler och funktioner

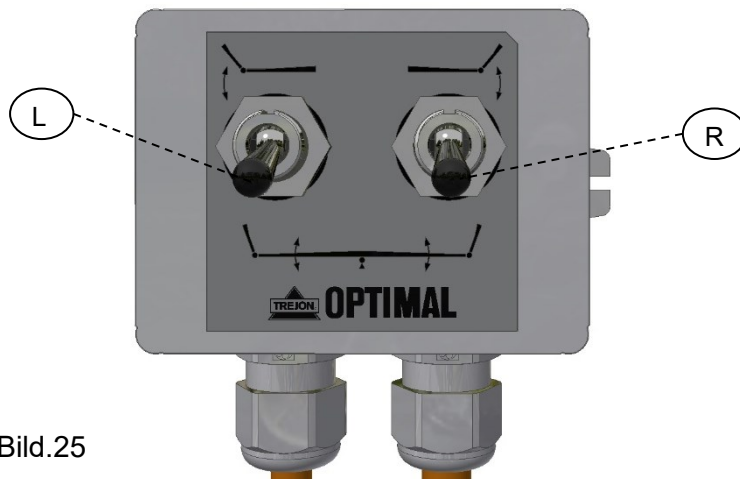
3.7 El-schema



Bild.26: El-schema – kontrollbox art.nr. 330006



Bild.27: El-schema – kablage art.nr. 330007

3.8 Körning med maskin

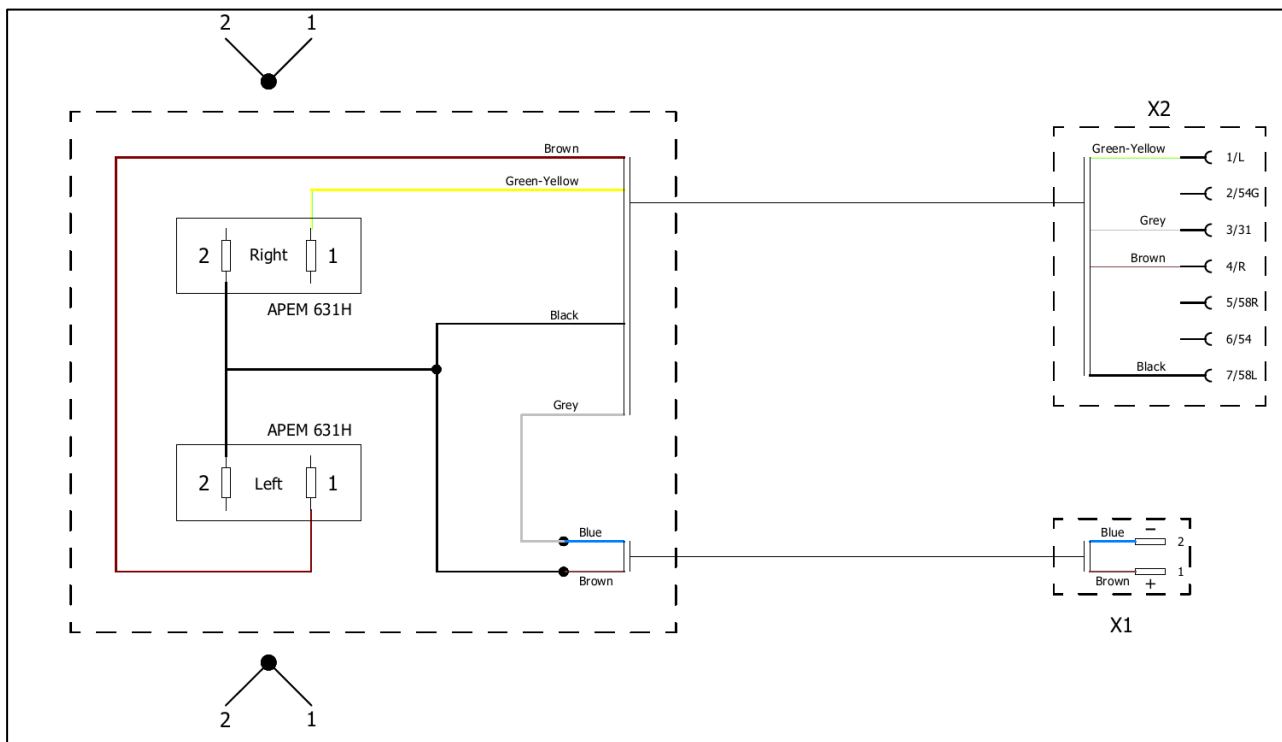
Användningsområdet för TREJON OPTIMAL UPX-plog är snöröjning.

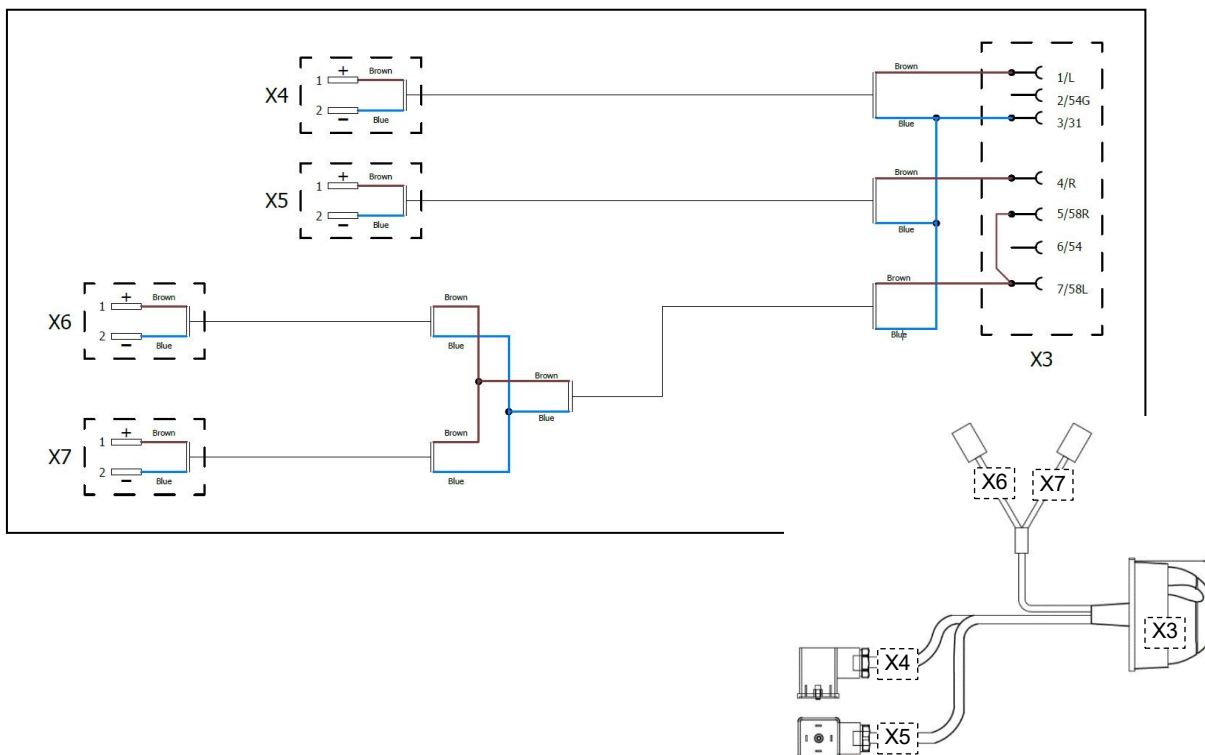

OBS!
ANVÄND INTE FLYTLÄGE PÅ REDSKAPSBÄRARENS LASTARE ELLER FRONTLYFT!



OBS!
BACKA INTE MED PLOGEN NERE!!
NÄR PLOGEN DRAS TILLBAKA FINNS INGET SÄKERHETSSYSTEM SOM SKYDDAR PLOGEN.

- 1) I vissa fall när plogen ställs i U-läge eller Z-läge (se bilden nedan) så finns det risk att plogens vingar kolliderar med redskapsbärarens chassi eller hjul. Det är föraren som behöver iaktta samt förhindra dessa farliga moment.

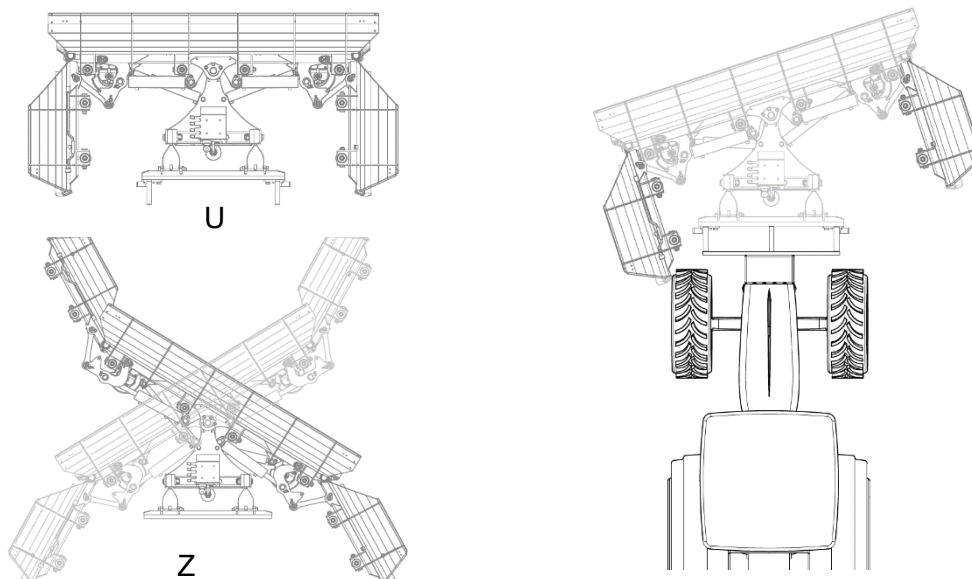

- 2) Som förare ansvar man att inte hålla högre hastighet än förhållandena medger. En fördubblad hastighet ger en fyrdubblad rörelseenergi vid en eventuell påkörning. Även redskapsbärarens vikt är en avgörande faktor, se Tekniska data kapitel 1.4.
- 3) Undvik att köra på stolpar, räcken mm, plogen är utrustad med chockventil som släpper olja från plussidan på cylindern till minussidan, men en kollision medför ökad belastning på plogen.
- 4) När cylindern når sitt "mekaniska bottenläge" upphör kollisionsskyddet att fungera och risken ökar därmed för att skador skall uppstå på plogen.
- 5) Se upp för trottoarkanter och refuger. När plogen är utrustad med SHARQ eller SHARQ P300 är den utrustad med "trottoarstål", vilket minskar risken för skador.
- 6) Tryck inte plogen nedåt då detta belastar och sliter onödigt mycket på plogen.

3.8.1 Kontrollera följande innan användning:

- 1) Att utrusningen monterats rätt.
- 2) Att alla låssprintar finns på plats.
- 3) Att hydraulslangarna är rätt kopplade och att dessa inte kan klämmas/skadas när man manövrerar plogen i dess samtliga positioner.
- 4) Att hydraulslangarna är hela och inte läcker olja.

3.8.2 Köranvisningar

Att alla funktioner fungerar korrekt och att stödfötterna är inställda på rätt höjd i förhållande till underlaget (se avsnitt 1.9) och övriga förhållanden.

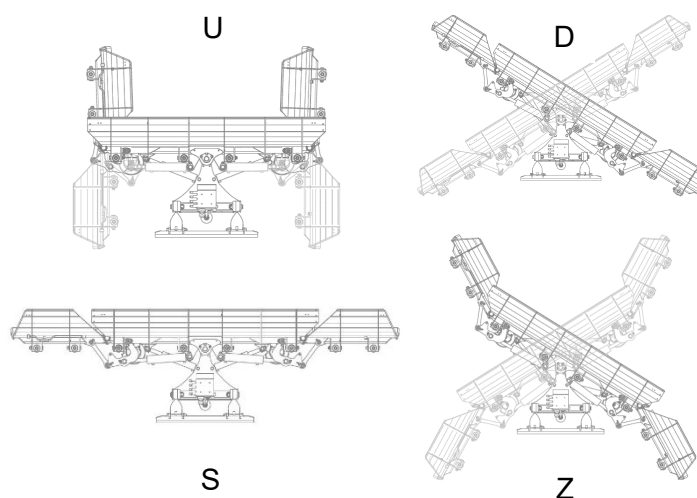

Köranvisningar:

- 1) U-LÄGE för trottoarer, gatukorsningar etc. där man kan samla ihop och forsla undan snön.
- 2) D-LÄGE vid snöröjning av vägar, gator, parkeringsplatser och liknande.
- 3) S-LÄGE för att styra snömängder framför sig när marken är ojämn. Plogen följer marken bättre. När plogen är full kommer snön att pressas ut i sidorna.
- 4) Z-LÄGE Detta läge rekommenderas när det är stora snömängder som t.ex. när man skall öppna upp en ny väg. Detta läge ger ett bra flöde genom plogen. Högervingen kan användas som snöstopp när man passerar korsningar.
- 5) Med kontrollboxen i hytten väljer föraren vilken/vilka plogvingar som skall manövreras med hydrauloljeflödet från det dubbelverkande uttaget.
- 6) UPX-plogen är utrustad med två stödtallrikar alt. stödhjul, som kan justeras med vev till önskat höjdläge (ett varv förändrar höjden med 5mm). Se till att dessa är rena och kan röra sig fritt. Stödtallrikar måste vara plana när plogen sänks ned för att förhindra skador på infästningen.
- 7) Vid första plogningen för året justeras lämpligen stödtallrikarna ned så att inte slitskären river upp för mycket grus (se Bild.11, avsnitt 1.9). Under säsong hålls förslagsvis stödtallrikarna på samma nivå som slitskären (se Bild.12, avsnitt 1.9).
- 8) Vid plogning på allmän väg ska trafikregler och förordningar följas. Observera att stenar och andra föremål kan slungas i väg under plogning. Anpassa hastigheten till fordonet och den övriga trafiken.

3.9 Vägtransport



Varning!
Var mycket försiktig under vägtransport.



Varning!
Lyft plogen tillräckligt högt upp och kontrollera plogens skick före vägtransporten. Minska hastigheten om det finns gropar i vägen. För hög hastighet kan skada plogen.



Varning!
Det är förarens ansvar att respektive lands trafikbestämmelser och lagar följs.

3.10 Frånkoppling av plog

- 1) Sätt ner plogen på ett plant underlag så att den vilar på stödtallrikarna.
- 2) Stäng av redskapsbäraren, ansätt parkeringsbromsen
- 3) Avlasta hydraulsystemet så att det är tryckfritt.
- 4) Lossa hydraulslangarna och skydda kopplingarna med pluggar. Förankra dessa i hållaren.
- 5) Koppla från spiralkabeln.
- 6) Lösgör plogens redskapsfäste.
- 7) Backa undan redskapsbäraren.

Om plogen ska stå oanvänd länge, rengör den och smörj alla smörjpunkter, se avsnitt 4.4.

4 Service och underhåll



Varning!

När någon typ av rengöring, underhåll, reparation eller service skall utföras på plogen, se till att plogen är nedsänkt till marken och redskapsbärarens motor avstängd. Ta ur nyckeln från tändningslåset. Se till att inga andra personer finns i närheten som kan skadas.



Varning!

Lita aldrig helt på redskapsbärarens lyftanordning utan palla upp redskapet ordentligt på pallbockar eller dylikt så att det inte faller. Använd alltid skyddsutrustning, såsom glasögon och handskar när underhåll utförs. Viktigt vid t.ex. arbete med slitskär.

4.1 Allmänt

Underhåll maskinen med omsorg för att erhålla ett kostnadseffektivt arbete, lång livslängd och bibehållande av maskinens värde. Använd endast ändamålsenliga handverktyg. Håll maskinen ren under chassi för god funktion samt förhindrande av korrosion. Använd inte högtryckstvätt vid rengöring av lager, el och hydraulkomponenter. Efter rengöring av maskinen smörjs maskinen enligt smörjschemat, och provkörs en kort stund.

Använd nedanstående tabell för korrekt åtdragningsmoment för skruvförband på maskinen.

Diameter	Klass 8.8		Klass 10.9	
	Nm	lb.ft.	Nm	lb.ft.
M8	25	18	35	26
M10	50	37	70	52
M12	90	66	125	92
M14	140	103	200	148
M16	215	155	305	225
M18	295	217	420	309
M20	420	302	590	438
M22	520	380	730	535
M24	670	490	940	690

När låsmutter används, öka vridmomentet 5 %.

Tabell - Åtdragningsmoment för skruvförband

4.2 Underhållsschema

Efter de första 4 timmarnas drift:

- Kontrollera och ev. efterdrag skruvförband på maskinen.

Efter de första 8 timmarnas drift:

- Utför 8 drifttimmars service och underhåll enligt schemat nedan.

Servicepunkt	Intervall	*Åtgärd	Smörjmedel	Anmärkning
Redskapsfäste Skruvförband	Första 4h sedan var 8h	K/J		M20 – 420Nm; M16 -215Nm (se avsnitt 1.6)
Skruvförband	Första 4h sedan var 40h	K/J		Se tabellen i avsnitt 4.1
Stödtallrikar	Första 4h sedan var 8h	K/J	Fett NLGI 2	Se avsnitt 1.9 och 4.5
Slitskär	8h	K/J		Kontrollera slitage, byt vid behov. (se avsnitt 1.10)
Hydraulslangar	8h	K		Kontrollera slitage, byt vid behov. (se avsnitt 3.4)
Smörjpunkter	40h	K	Fett NLGI 2	Se avsnitt 4.5
Fjäder	40h	K/J		Se avsnitt 1.12
Cylindrar	40h	K	Fett NLGI 2	Se avsnitt 4.5
Lagring av stålhållare	Efter varje säsong	K	Fett NLGI 2	Kontrollera M24 bultar, Se avsnitt 4.4

*Åtgärds-koder: J=Justering, K=Kontroll, R=Rengöring, B=Byte

Vid smörjning använd fett NLGI 2 med EP-egenskaper av god kvalitet och som tål låga temperaturer. Använd inte s.k. "grafitfett" till kullager. Rengör smörjniplarna innan fettsprutan anbringas. Dessa intervaller är vid normal körning, vid kontinuerlig körning smörj oftare. Smörj alltid efter rengöring med vatten.

4.3 Inför säsongstart

Skall samtliga ovanstående punkter – se avsnitt 4.2 gås igenom. Om maskinen får en god service ger detta en betydligt längre livslängd och en mer bekymmersfri användning.

4.4 Efter säsongens slut

Det rekommenderas att användaren vidtar åtminstone de åtgärder som nämns i avsnitt 4.2. efter plogningssäsongen.

Plogen skall rengöras grundligt, därefter smörjs och servas maskinen. Byt ut slitna eller skadade delar. När maskinen är torr rekommenderas att man stryker ett tunt lager med olja på de ställen där färgen har nöts bort.

Kolvstängerna på hydraulcylindrarna skall rengöras och därefter oljas in och därefter dras ihop så att plogen ställs i U-LÅGE (se Bild.28) för att förhindra rostskador.



Bild.28

Maskinen bör helst förvaras under tak i ett torrt utrymme.

Det är viktigt att kontrollera stålhållare (A) samt dess skruvar (E). Om dessa är skadade skall de bytas ut, när detta sker skall de fettas in (se Bild.29)

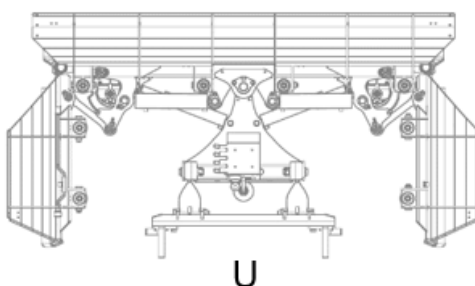

Bild.29

4.5 Smörjpunkter - placering

Nipplar märkta med (X) på bilder 1;2;3 ska smörjas med 40 drifttimmars intervall eller varje vecka. Pumpa in fett i lagret tills det kommer ut vid sidan av lagret, torka av överskottet. Vrid leden (om möjligt) 180 grader och upprepa. Detta säkerställer en god fördelning av smörjmedlet.

Några kända märken av fett som med fördel kan användas:

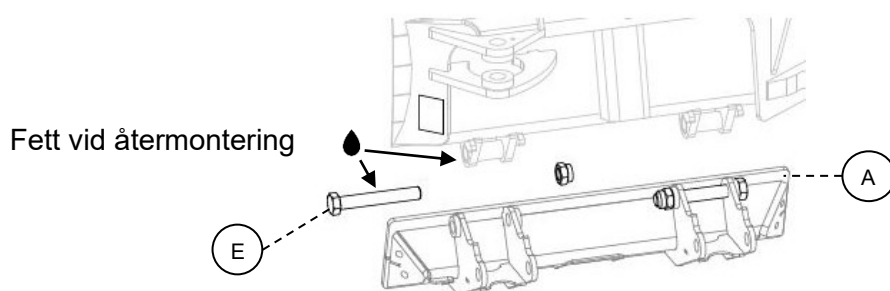
Shell - **SRS 4000**; Esso- **Thermo 30150**; Statoil - **Grease Way CAH92**; Hydro Texaco - **Hydex EP2**



Bild.30: UPX vänster sida



Bild.31: UPX höger sida

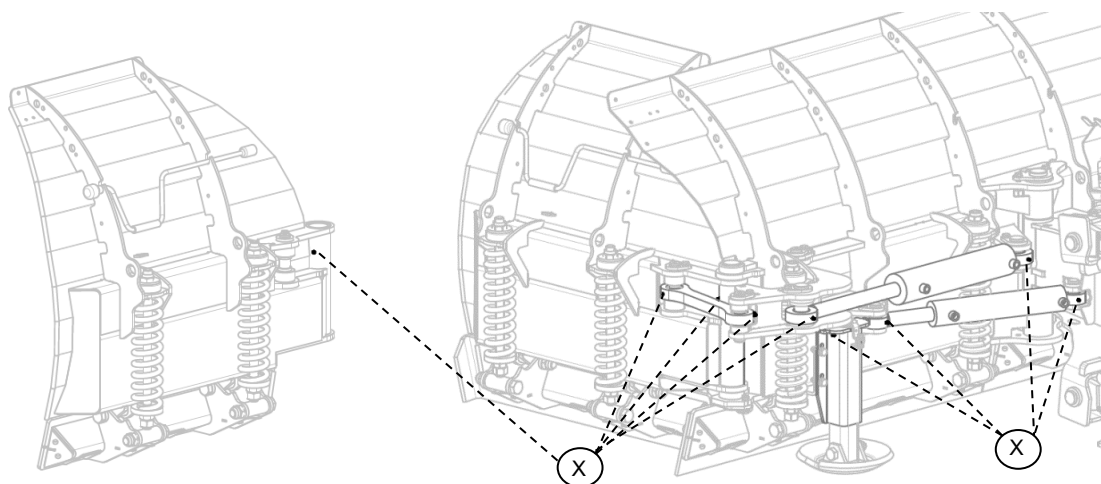

Bild.32: UPX flyttlägesfäste

5 Tillbehör

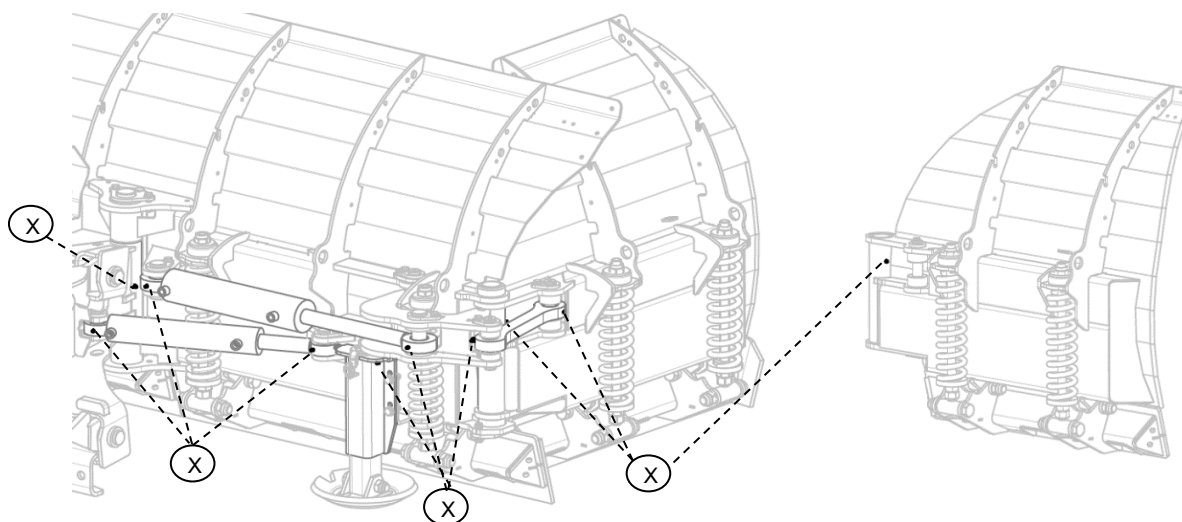
I tabellen nedan finns förteckning av några tillbehör för UPX plog. Kontrollera www.trejon.se eller kontakta Trejon för mest aktuella utbud av tillbehör.

Art.nr.	Beskrivning
D15-12	12V Solenoid – 1st.
D15-24	24V Solenoid – 1st.
2020060*	LED-belysningsatts, 4 lampor
440140*	Radiostyrningsatts
2020096	Deutsch DT förgrenings 2+1 kabel
2020050	Separat manövrering höger vinge sats, FASTER G1/2 – (4-slang UPX)
2020051	Separat manövrering höger vinge sats, TEMA G3/4 – (4-slang UPX)
2021040	Slitgummi komplett sats UPX300
2021033	Slitgummi komplett sats UPX370
440130	Slitgummi komplett sats UPX440
2020092	Slitgummi komplett sats UPX500
433075	Stödhjul pivoterande UPX440; UPX500
7511	TEMA snabbkoppling

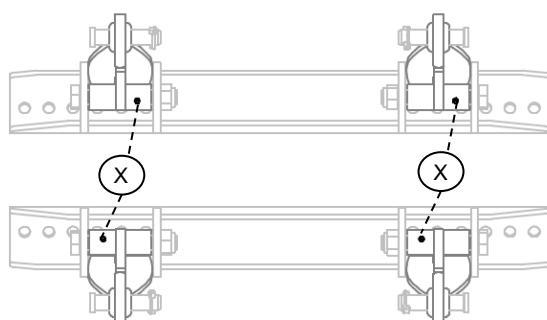
* - använd Deutsch kontaktdon märkta **X6** eller **X7** för inkoppling.

* - för att använda **2020060** tillsammans med **440140** krävs det förgreningskabel **2020096**.

Radiostyrning 440140

Denna funktion är lämplig när plogen snabbt skall flyttas mellan olika redskapsbärare. Handenheten flyttas då enkelt till den andra redskapsbäraren. I detta fall krävs bara ström fram till plogens 7-poliga kontakt. Om traktorn har 7-polig kontakt i fronten räcker det med att ansluta spiralkabel mellan dessa två samt att slå på färdljuset på traktorn. Inkoppling av den 7-poliga kontakten följer standarden för denna typ av kontakt.



OBS! Endast en sändare (handenhet) kan jobba tillsammans med plogens mottagare.

6 Reservdelar

6.1 Använd original reservdelar

Du står inför valet mellan "original" eller "kopia"! Valet avgörs ofta av priset. Ett "billigt" köp kan i slutändan stå dig dyrt.

Några skäl för att välja TREJON:s originaldelar:

- Kvalitet och passform
- Tillförlitlig funktion
- Högre livslängd och därmed en bättre ekonomisk drift
- Garanterad tillgänglighet genom TREJON:s försäljningspartners

TREJON:s originaldelar och tillbehör är konstruerade speciellt för dessa maskiner. Monteringen och/eller användningen av icke originaldelar och tillbehör kan negativt förändra tekniska egenskaper hos er maskin. Tillverkaren lämnar ingen garanti för skador som uppstår pga. att inte originaldelar eller originaltillbehör har använts.

Garantin gäller inte för egenmäktiga förändringar som genomförts på maskinen.



Ta kontakt med den återförsäljare där du köpt maskinen, när du skall beställa reservdelar eller behöver annan service.

Vid reservdelsbeställning, ta alltid reda på rätt modell, typ och serienummer se maskinskytt placerad på chassiet.



EG-försäkran

enligt maskindirektivet 2006/42/EG

Vi **TREJON FÖRSÄLJNING AB**
 (anbudsgivarens namn).....

SE – 911 35 Vännäsby, Företagsvägen 9
 (fullständig företagsadress – vid befullmäktigade samarbetspartner med säte inom EG uppges även tillverkarens företagsnamn och adress)

intygar med ensamansvar att nedanstående produkt,

TREJON OPTIMAL UPX-plog
UPX300, UPX370, UPX440, UPX500

 (fabrikat, typ)

för vilket detta intyg gäller, uppfyller gällande, grundläggande säkerhets- och hälsoskydds-föreskrifter enligt maskindirektivet 2006/42/EG,
 (om tillämpligt)
 samt uppfyller kraven enligt övriga gällande EG-normer.

— — —

 (titel och/eller nummer samt publikationsdatum för övriga EG-normer)

(om tillämpligt)

Följande norm(er) och/eller standard(er) och/eller teknisk(a) specifikation(er) har legat till grund för ett fackmässigt införande av de i EG-normerna angivna säkerhets- och hälsoskydds-föreskrifterna:

EN ISO 12100–1: 2010 EN ISO 12100-2: 2010

 (titel och/eller nummer samt publikationsdatum för norm(er) och/eller teknisk(a) specifikation(er))



Henrik Johansson
Verkställande Direktör

Vännäsby, 01.10.2020

 Utfärdat (ort/datum)

.....
 (Namn, befattning och underskrift av behörig medarbetare)

Garanti- / Överlåtelsebevis

- Garantivillkor** - Gällande mellan försäljningsstället (Trejon AB:s återförsäljare) och maskinköparen.
- Allmänt om garanti** - För att erhålla giltig garanti gäller nedan angivna villkor, samt de specifika garantivillkor som ställs av respektive leverantör. Dessa finns bifogade i instruktionsboken för respektive maskin i förekommande fall.
Service av maskinen måste följa angivna serviceintervall utförd av auktoriserad verkstad
- Garantins giltighet** - Garantin gäller i 12 månader från inköpsdatum.
- I vissa fall kan garantin vara begränsad av driftid.
- Garantin ersätter** - Skadade delar som konstateras ha gått sönder vid normalt slitage på grund av tillverknings- eller råvarufel.
- Endast arbetskostnad för byte av skadad garantidel.
- Garantin ersätter inte** - Kostnader för frakt av maskin eller delar.
- Resekostnader.
- Eventuella följdkostnader som uppkommer till följd av skada på maskinen.
- Maskin som köparen själv gjort/låtit göra ändringar på.
- Skador som beror på normal förslitning av maskinen – ej hänförlig till fabriktionsfel, bristfällig service, användarens oerfarenhet eller användning av reservdelar som inte är original.
- Onormal eller olämplig användning av maskinen.
- Slitdelar såsom slangar, tätningar, oljor, batterier, remmar, knivar, kapsvärd och sågkedjor etc.
- Skador på glasrutor.
- Garantitiden för utbytta delar under garantitiden upphör samtidigt som maskinens garantitid.
Normala justeringar, skötsel, underhåll eller handledning.
- Förfarande** - Kontakta inköpsstället så fort ev. skada eller felfunktion upptäcks.
Använd ej maskinen om skadan kan förvärras.
- Garantireparationer får endast utföras av Trejon AB godkänd verkstad.
- OBSERVERA!** Garantin träder i kraft förutsatt att maskinens GARANTI- / ÖVERLÅTELSEBEVIS är fullständigt ifyllt samt underskrivet av båda köpare och säljare (arkiveras av säljare) samt registreras på Trejons webbportal senast 14 dagar från försäljningsdatum (säljaren ansvarar för att detta sker).

Överlåtelsebevis:

Maskinköparen bekräftar med sin underskrift att han mottagit instruktionsbok innehållande driftanvisningar, fått upplysningar om betjäning, säkerhets- och underhållsföreskrifterna som beskrivs i denna samt gjort leveransk kontroll av maskinen.



VÄNLIGEN TEXTA!

Produkt: _____	Serienr: _____
Säljare: _____	Företag: _____
Säljarens underskrift: _____	Inköpsdatum: _____
Köparens namn: _____	Telefon: _____
E-post: _____	
Adress: _____	Postnr: _____
Ort: _____	Land: _____
Ort & Datum: _____	Köparens underskrift: _____

Vi lagrar personuppgifter, se vår integritetspolicy: <https://www.trejon.se/se/Dataskyddspolicy>

TREJON AB reserverar sig rätten att ändra eller förbättra visade modeller med tekniska eller kommersiella motiveringar, utan krav på att genomföra förändringarna på redan levererade maskiner. Bilder i handboken visar inte nödvändigtvis maskinen som är levererad.

Tekniska uppgifter, mått och vikter är oförbindliga. Fel förbehållna.

© 2024 Trejon AB, Sweden

Eftertryck, översättning samt utdrag får endast genomföras med skriftlig tillåtelse av TREJON AB, Företagsvägen 9, SE – 911 35 Vännäsby.

Alla rättigheter enligt upphovsrättslagen förbehålls.



TREJON FÖRSÄLJNING AB

Företagsvägen 9
SE-911 35 VÄNNÄSBY
SWEDEN
Tel: + 46 (0)935 39 900
Webb: trejon.se