

1X42 *green***SPEED**

VEDMASKIN

- Monterings-, bruks- och serviceanvisning
- EU-deklaration om överensstämmelse
- Säkerhetsanvisningar
- Reservdelsförteckning
- Garantivillkor



MAASELÄN KONE OY

Valimotie 1, 85800 Haapajärvi

Tfn 08-7727300, fax 08-
7727320

info@maaselankone.fi

Maskinen får absolut inte användas av personer som inte tagit del av dessa instruktioner!

INNEHÅLLSFÖRTECKNING

1 ALLMÄNNA SÄKERHETSANVISNINGAR.....	4
2 FÖRBEREDELSE FÖR IDRIFTTAGNING AV EN NY MASKIN.....	5
2.1 Maskinens position i förhållande till underlaget.....	5
2.3 Förberedelser av maskinens provkörning och provkörning.....	7
3 ANSLUTNING AV MASKINEN TILL TRAKTORN.....	8
3.1 Kraftöverföringsaxel.....	8
3.2 Stötstång och lyftarmar.....	9
3.3 Ledning för den elektroniska mätapparaten (tillbehör).....	9
4 START AV EN ELDRIVEN MASKIN.....	10
4.1 Skydd för eluttag/vinkelväxel.....	10
4.2 Start- och stoppknappar.....	11
5 MASKINENS MANÖVERORGAN.....	12
6 INMATNINGSTRANSPORTÖR.....	14
6.1 Sänkning av inmatningstransportören till arbetsläget.....	14
7 UTMATNINGSTRANSPORTÖR.....	17
7.1 Sänkning av utmatningstransportören till arbetsläget.....	17
7.2 Utmatningstransportören till transport- och lagringsläget.....	21
8 SKYDD FÖR KLYV- OCH KAPUTRYMMEN.....	23
8.1 Övre läget.....	23
8.2 Arbetsläge.....	24
9 MÄTANORDNING FÖR KAPNING OCH DESS INSTÄLLNING.....	25
9.1 Mekanisk mätanordning för kapning.....	25
9.2 Automatisk mätanordning för kapning.....	25
10 KAPFUNKTIONEN.....	26
11 MANÖVRERING AV KLYVSYSTEMET.....	27
12 greenSPEED.....	29
12.1 Automatisk accelerationsventil.....	29
13 KLYVBETT.....	30
13.1 Lyft och sänkning av klyvbettet.....	30
13.2 Byte av klyvbettet.....	30
14 PROVKÖRNING.....	31
14.1 Provkörning av maskinen.....	31
14.2 Provkörning och testning.....	31
14.2.1 Säker användning av utmatningstransportören.....	32
15 PRODUKTION AV BRÄNNVED.....	33
15.1 Allmänt om vedproduktion.....	33
15.2 Produktion av brännved.....	33
16 NORMAL KLYVNING.....	33
16.1 Position som förhindrar normal klyvning av stocken och nödvändig åtgärd.....	33
16.2 Lösgörning av ved som fastnat i klyvbettet.....	33
16.2A Alternativ A.....	33
16.2B Alternativ B.....	33
16.3 Kapning av den sista delen av stocken.....	33
16.4 Återklyvning av redan kluven ved.....	33
17 AVSLUTNING AV ARBETET.....	33
18 TRANSPORT AV MASKINEN.....	33
19 LAGRING AV MASKINEN.....	33

20 UNDERHÅLL AV VEDMASKINEN	33
20.1 Underhåll av skydden för kap- och klyvutrymmena.....	33
20.2 Underhåll av den optiska vedlängdsmätaren	33
20.3 Underhåll av klyvbettet.....	33
20.3.1 Vässning av klyvbettet.....	33
20.4 Underhåll av inmatningstransportören.....	33
20.5 Inställning av utmatningstransportörens bandspänning och annat underhåll	33
20.6 Underhåll av kapsvärdet.....	33
20.6.1 Byte och åtdragning av svärdet och sågkedjan	33
20.6.2 Byte av drivhjulet.....	33
20.6.3 Montering av kedjan och svärdet	33
20.7 Vässning av sågkedjan	33
20.8 Underhåll av kapsvärdet.....	33
20.9 Drivning av kapsvärdet	33
20.10 Underhåll av kopplingen.....	33
20.10.1 Infettning av drivaxelns lager	33
20.10.2 Demontering av kopplingen och infettning av trycklagret	33
20.10.3 Byte av kapsvärdets drivrem.....	33
20.11 Smörjning.....	33
20.11.1 Smörjning av sågkedjan	33
20.11.2 Olja i vinkelväxeln	33
20.12 Klyvmekanismens funktion	33
20.13 Säkerhetsteknik i klyvmekanismen.....	33
20.15 Ökning av kraften på utmatningstransportören.....	33
Bildt 2015120.16 Ökning av kraften på inmatningstransportören.....	33
20.16 Ökning av kraften på inmatningstransportören.....	33
20.17 Längdreglering på klyvrörelsen	33
RESERVDELSLISTA	33
TEKNISKA DATA.....	33
EU-DEKLARATION OM ÖVERENSSTÄMMELSE	33
GARANTIVILLKOR	33

1 ALLMÄNNA SÄKERHETSANVISNINGAR

Vid användning av 1X42 **greenSPEED** -maskinen eller vid anslutning av maskinen till drivkraften, som en traktor, ska arbetet utföras så försiktigt att det inte medför skada för den som utför arbetet eller någon annan person i närheten av maskinen eller traktorn.

För att undvika skador får maskinen inte användas av personer som är trötta, under påverkan av alkohol eller droger eller som inte klarar av att kontrollera sina rörelser.

Maskinen får anslutas till drivkraften av endast en person i taget. Riskzonen runt maskinen är 10 m, inom vilket område obehörig vistelse är förbjuden under anslutning och användning av maskinen.

Om det finns flera personer inom riskzonen, ska maskinanvändaren informera samtliga om de risker som maskinens användning innebär.

Innan maskinen används, ska underlaget och omgivningen på arbetsområdet förberedas så att arbetet inte medför skada på maskinen, maskinoperatören eller omgivningen.

Vedmaskinen 1X42 greenSPEED är avsedd för framställning av brännved av kvistat virke eller annat kvistat och behandlat virke, såsom av stockar. Framställning av ved som behandlats på annat sätt, som byggavfall, med maskinen är förbjuden och maskintillverkaren svarar inte för sådana skador som framställning av sådan ved medför på maskinen eller dess användare.

Ved för kapning i klyvrännan får maximalt vara 60 cm lång.

Diametern på maskinens kapöppning är 42 cm. Vid uppskattning av diametern på den stock som ska kapas bör hänsyn tas till att stockens form och eventuella kvistar och knölar, då dessa ökar stockens verkliga diameter och kan förhindra inmatningen i kapöppningen.

Det är förbjudet att använda maskinen om maskinanvändaren:

- inte tagit del av dessa anvisningar
- inte känner till riskfaktorerna vid maskinens användning
- inte kan agera vid eventuell fara vid maskinens användning

2 FÖRBEREDELSE FÖR IDRIFTTAGNING AV EN NY MASKIN

2.1 Maskinens position i förhållande till underlaget

Sedd från sidan måste maskinen vara vågrät!

När maskinen är kopplad till traktorn, måste den stå med sin egen vikt mot marken under provdriften eller när den används för framställning av brännved.



Bild 211

Sett bakifrån måste maskinen vara vågrät!

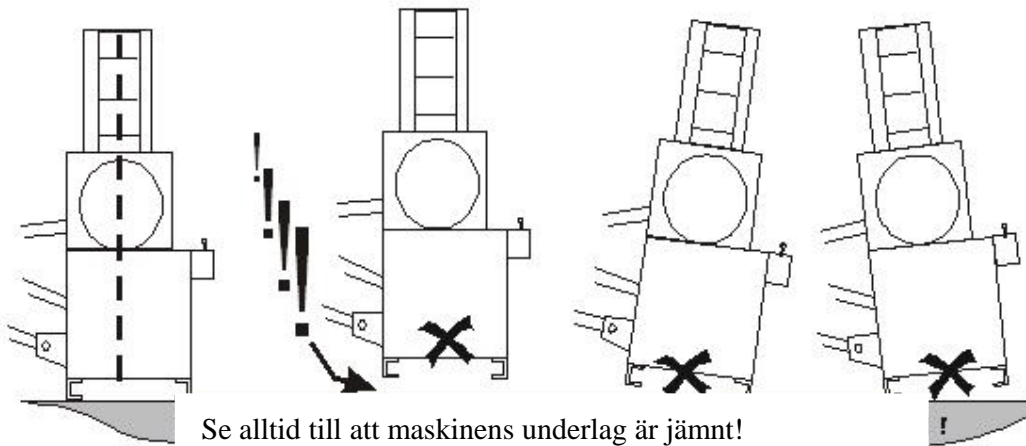

Bild 212

2.2 Gör dig av med maskinens förpackningsmaterial på ett miljövänligt sätt!

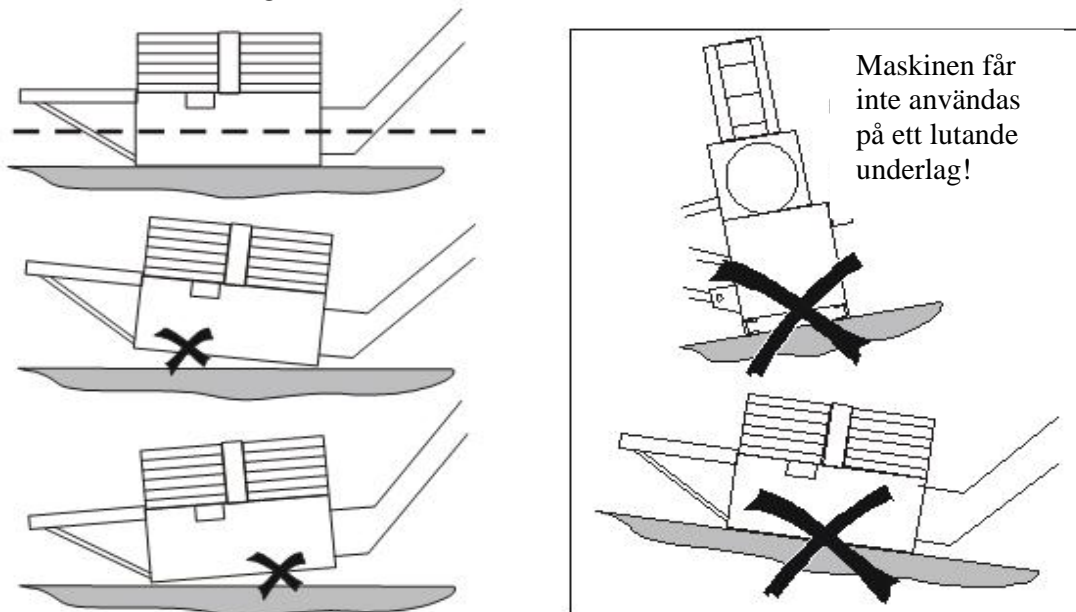

Bild 221

1. Montera den medlevererade sågspånsgejden och



Bild 222

2. Montera veven för utmatningstransportören. Obs! gängen på vevmuttern.

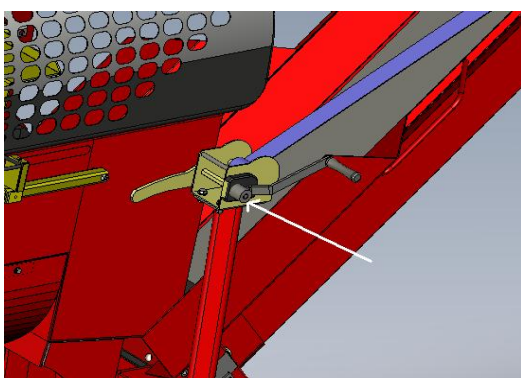

Bild 223

3. Nedre stödet kan, om man vill, avlägsnas för att underlätta rengöring av maskinunderlaget

2.3 Förberedelser av maskinens provkörning och provkörning

Kontrollera maskinen alltid före provkörningen för att upptäcka sådana fel eller störningar i dess funktion som kan medföra skada på maskinen, dess användare eller omgivningen.

Om provkörningen visar sådana egenskaper som kräver service, måste dessa alltid åtgärdas innan arbetet påbörjas.

Service av 1X42 **greenSPEED**, se kapitel 20.

3 ANSLUTNING AV MASKINEN TILL TRAKTORN

Maskinanvändaren ska ha tagit del av samtliga bruks-, service- och säkerhetsanvisningar som nämns i denna bruksanvisning, innan arbetet påbörjas.

Den traktordrivna maskinen bör alltid vara kopplad till traktorn under driften!!!

3.1 Kraftöverföringsaxel

Vid koppling och användning av kraftöverföringsaxelr ska samtliga bruks-, service- och säkerhetsinstruktioner följas som tillverkaren av kraftöverföringsaxeln givit om en säker drift av axeln.

Koppling av en oskyddad axel till maskinen är absolut förbjuden!

Maskinen har ett effektbehov på ca 10 kW, varför kraftöverföringsaxeln ska dimensioneras enligt det aktuella effektbehovet två gånger.

Se till att den kopplade axeln låser sig i vinkelväxels spåraxel!

Anslut kedjan som förhindrar skyddets rotation till vinkelväxels underlag, bild 310.

Kontrollera slutligen samtliga kopplingsåtgärder och att samtliga kopplingar har lyckats!!!

OBS! Försäkra dig före maskinens transport om att traktorns förflyttnings-/lyftkapacitet är tillräcklig i förhållande till maskinens vikt.

Anslutningen måste utföras av en person. Det får inte heller finnas personer eller djur i traktorhytten som kan komma åt traktorns manöverorgan, medan maskinen ansluts till traktorn. Kontrollera traktorns och maskinens samtliga kopplingsapparater före anslutning. Om dessa är skadade ska de repareras eller bytas ut. Det är absolut förbjudet att ansluta maskinen till skadade apparater eller delar. Kopplingen ska alltid utföras lugnt och slutföras.



Bild 310

3.2 Stötstång och lyftarmar

De tappar med vilka stötstången och lyftarmarna kopplas till maskinen ska vara av rätt storlek och man ska säkra att de hålls på plats med tillbörliga sprintar.

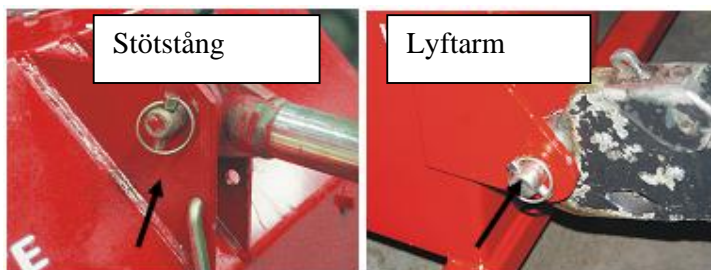

3.3 Ledning för den elektroniska mätapparaten (tillbehör)

Kontrollera alltid ledningens skick och dimensionering samt att den dragits till maskinen så att den inte skadas vid maskinens användning eller transport.

Kontrollera att stickproppen är ren innan den kopplas till uttaget i traktorn.



Traktordriven



Eldriven

Uttaget för den elektroniska mätanordningen finns på maskinens baksida.

4 START AV EN ELDRIVEN MASKIN

Maskinen får inte startas förrän de nödvändiga förberedelserna har gjorts.

Maskin användaren ska ha tagit del av samtliga bruks-, service- och säkerhetsanvisningar som nämns i denna bruksanvisning.

4.1 Skydd för eluttag/vinkelväxel

För att kunna använda maskinen med eldrift ska skyddet för eluttaget och vinkelväxeln flyttas till ett läge där det täcker vinkelväxeln.



Bild 410

För att kunna använda maskinen med traktordrift, ska skyddet flyttas i motsatt riktning till ett läge där det täcker eluttaget. Då ligger vinkelväxeln framme för koppling av kraftöverföringsaxeln.

4.2 Start- och stoppknappar

Eldriven maskin

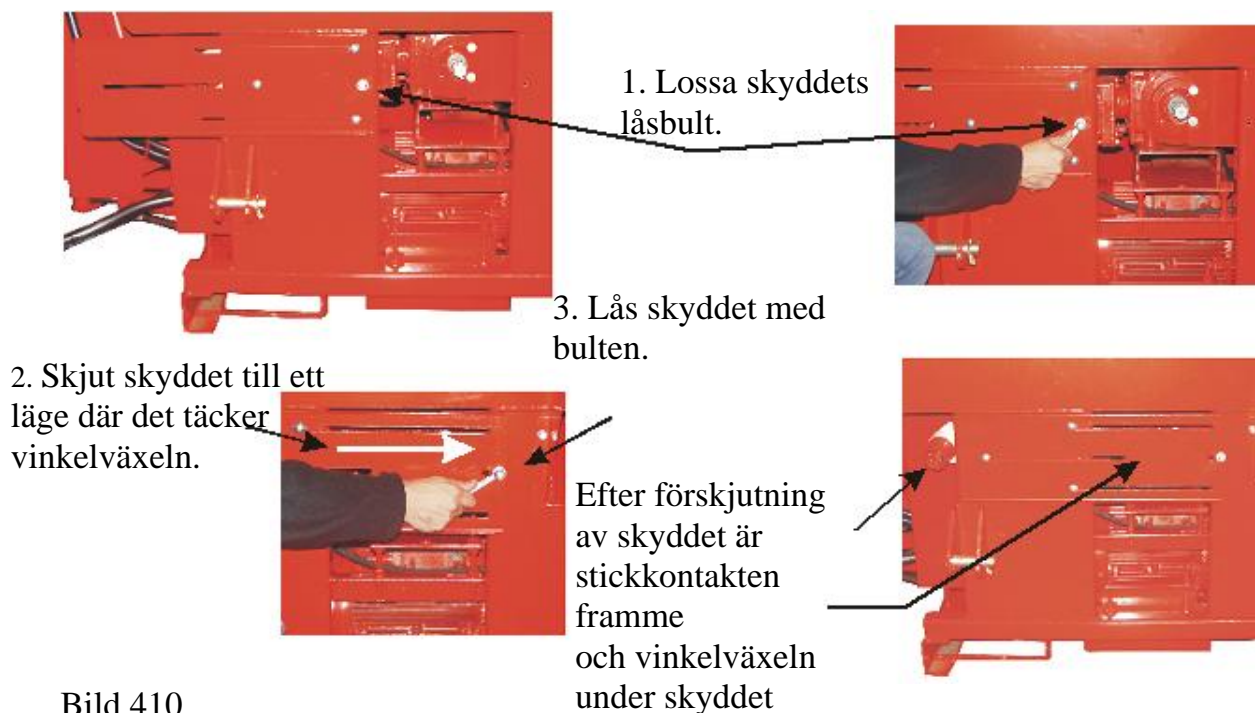

Bild 420

Startdosan finns till höger om manöverspakarna.

Maskinens startknapp är den gröna tryckknappen på startdosan.

Den röda tryckknappen på startdosan är maskinens stoppknapp.

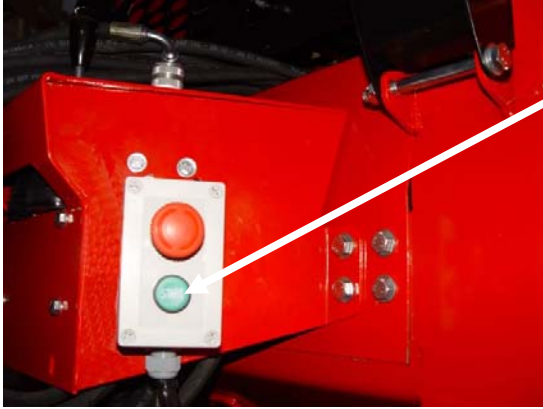
Obs! För att kunna starta maskinen måste startknappen vara i det övre läget.

För tryckknappen till sitt övre läge genom att vrida den lätt medsols.

Maskinen stoppas med den röda knappen

En traktordriven maskin kan inte stoppas med de röda stoppknapparna på den eldrivna maskinen!!!

5 MASKINENS MANÖVERORGAN

Maskinens funktioner är hydrauliska och de manövreras med hydraulsystemets ventiler som finns framtill på maskinen.



Bild 500

5.A Extern hydraulik, anslutningar a1, a2. Max. tryck 180 bar. Manöverspak J, rörelser j1-j2

5.B Svängning av utmatningstransportören och användning av klyvbettet. Fyra rörelser: b1 och b2 vändning av utmatningstransportören, b4 och b3 höjning och sänkning av klyvbettet.

5.C Användning av kapsvärdet och manövrering av inmatningstransportören. Kniven sänks när veven C befinner sig i läge c2. Kniven höjs och klyvning startar i läge c5.

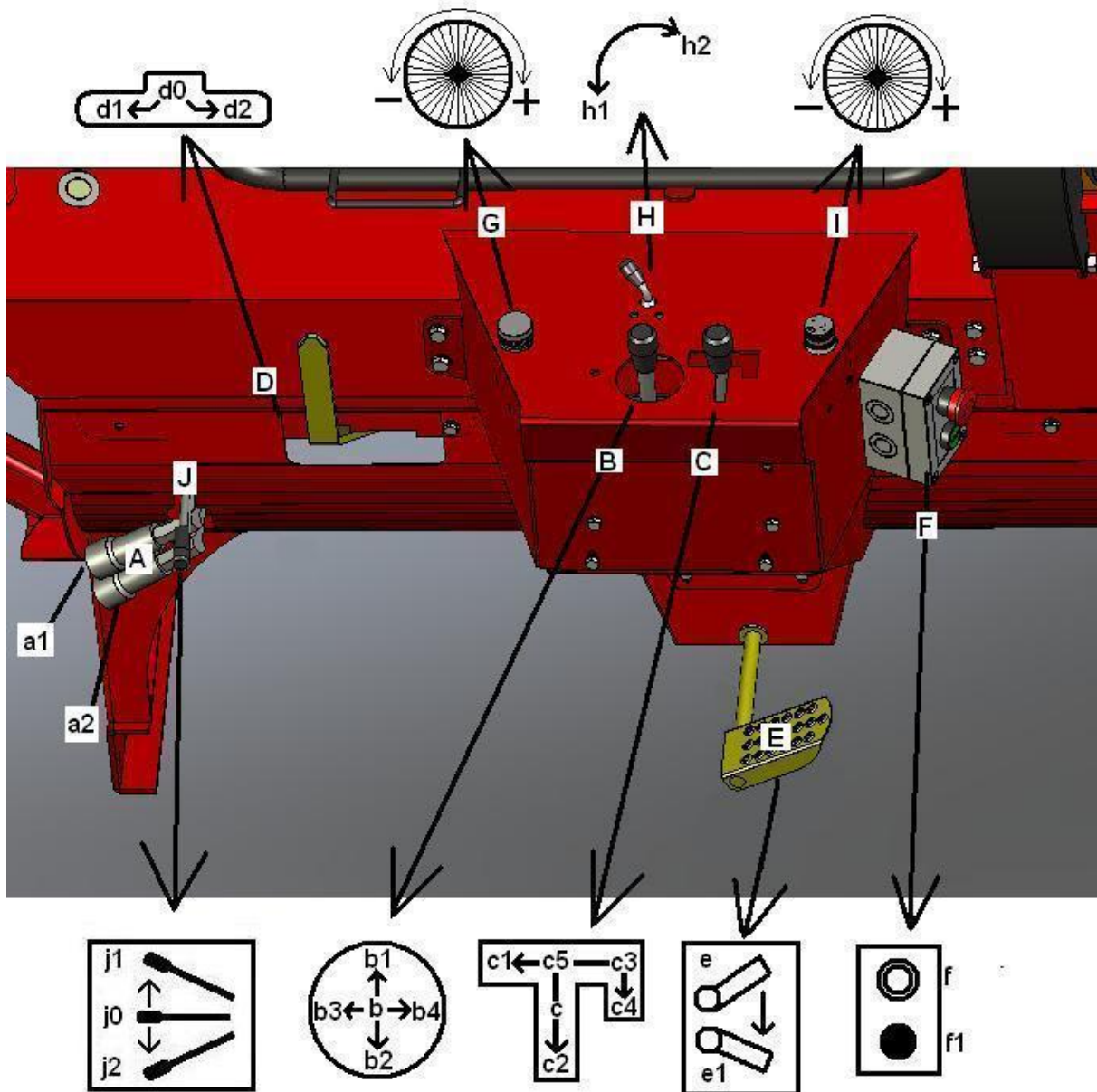
I läge c1 rör sig inmatningstransportören bakåt och i läge 3 till höger mot kniven. I läge c4 rör sig inmatningstransportören till höger mot kniven med större kraft.

5.D Stopp av klyvbalken och avbruten bakåtrörelse. Standardläge d0, normalläge. Stopp av klyvningen d2, (veven endast kort till höger), d1 betyder avbruten retrorörelse (veven endast kort till vänster).

5.E Fotpedal. Klyvning startar vid tryckning av pedalen E till läge e1.

5.F Start och stopp av eldriven maskin. Maskinen startas med den nedre tryckknappen f1 och stoppas med den övre knappen f. Mer om eldriften, se kapitel 4.2.

5.G Inställning av kapsvärdets sänkhastighet. Hastigheten ökar (+) vid vridning till höger och minskar (-) till vänster.

5.H Start och stopp av kapsvärdets rotation. Rotationen startar i läge h1 (start) och stannar i läge h2 (stop).

5.I Inställning av utmatningstransportörens hastighet. Hastigheten ökar (+) vid vridning till höger och minskar (-) till vänster.

6 INMATNINGSTRANSPORTÖR

6.1 Sänkning av inmatningstransportören till arbetsläget



Bild 611

6.1.1. Vrid vinschens vev (B) i pilens riktning tills vinschremmen (A) frigörs med ca 10 cm.

OBS! Se till att det inte finns människor eller djur under transportören!



Bild 612a

Bild 612b

6.1.2 Tryck låsspaken ner (Bild 612b) och tryck utmatningstransportören, sett från vinschsidan, försiktigt till höger, tills remmen spänts.

OBS! Kontrollera vinschens rem så att den håller för inmatningstransportörens vikt. Inmatningstransportören är tung och kan orsaka bestående skada, om den träffar med kraft.

Vedmaskinen 1X42 GreenSpeed är avsedd att skötas av en person.

Inmatningstransportören är lättast att sänka ensam. Se till att inga människor eller djur vistas under inmatningstransportören när den sänks.



Bild 613

6.1.3 Sänk inmatningstransportören försiktigt ned med vinschen samtidigt som du styr stödet mot hålet i stommen.



Bild 614

6.1.4 Inmatningstransportören är klar för användning när stödet sitter i sitt hål och vinschremmen är slak. Kontrollera i detta skede att transportörbandet på inmatningstransportören är tillräckligt spänt. Bandet är tillräckligt spänt om det stiger upp ca 2 cm i mitten.

6.1.5 Inmatningstransportören lyfts till transport- och lagringsläget i motsatt ordning som den sänks.

Obs! Se till att bordet och stödet låser sig i transport- och lagringsläget.

7 UTMATNINGSTRANSPORTÖR

7.1 Sänkning av utmatningstransportören till arbetsläget



Obs! Se till att det inte finns människor eller djur under transportören!

Bild 711

7.1-1. Vrid vinskens vev (B) i pilens riktning tills vinskremmen (A) frigörs med ca 10 cm.



Bild 712

SE TILL att det inte finns människor eller djur under transportören. Riskzonen runt maskinen är 10 m!

7.1-2 Greppa tag i utmatningstransportörens handtag C med vänstra handen och lyft utmatningstransportörens låsspak d upp med högra handen. (Observera att låsspaken inte får lyftas upp för högt, för i sitt övre ändläge fungerar spaken på samma sätt som i sitt egentliga låsläge.)

Håll låsspaken d uppe och låt transportören försiktigt sjunka ner, medan du håller fast vid handtaget C tills vinschremmen har spänts. Släpp handtaget d när remmen är spänd.



Bild 713

7.1-3 Sänk den vikta utmatningstransportören försiktigt ned genom att vrida på vinschveven B tills remmen har blivit slak.



Bild 714

7.1-4 Kontrollera att låsspaken för utmatningstransportörens förlängningsdel inte har vikts åt fel håll. Om spaken ligger framför, lyft upp utmatningstransportören med vinschen något och vik in spaken, Bild 714.

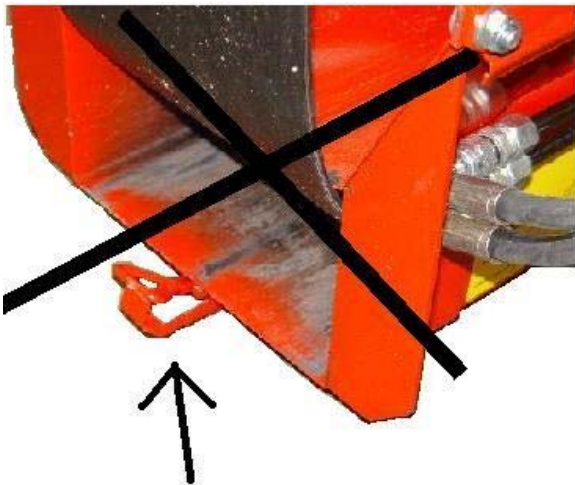

Bild 715

7.1-5 Vik utmatningstransportören rak från handtaget C enligt principskissen. Se till att transportören ligger på stabil mark och att vinschremmen är slak. SE TILL att inte klämma åt fötter och händer mellan transportörens fog!

Iakta försiktighet, då den vikta delen av utmatningstransportören är tung och hantering av den kräver styrka.

Se till att inga människor eller djur vistas i närheten av maskinen. Maskinen får absolut inte vara kopplad till elnätet eller traktorn eller annan motsvarande drivkälla!

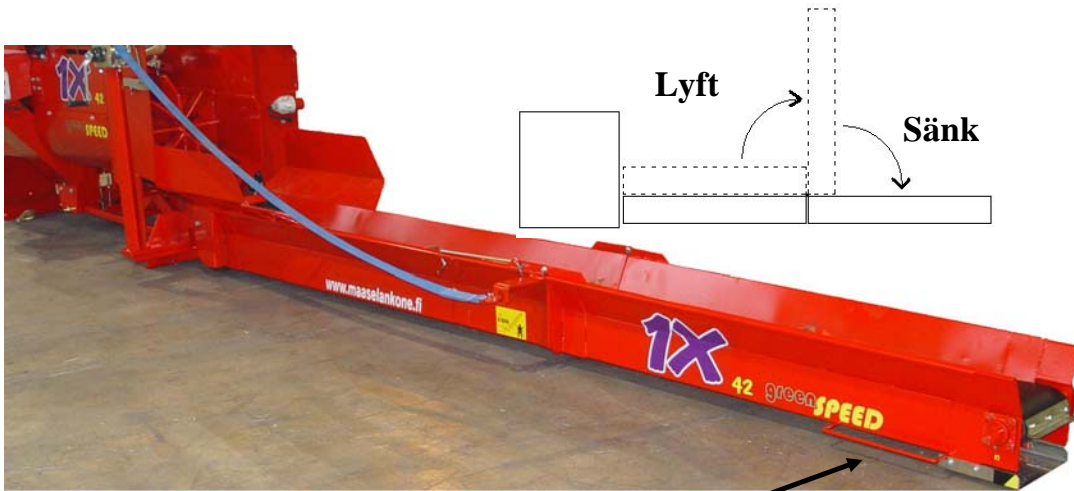

Bild 716

7.1-6 En hållare som förhindrar transportörbandet från att åka nedåt. Lossa sprinten och vik in hållaren i hålet vid sidan av transportören (från vinschen sett till höger) och lås hållaren med sprinten.

Om hållaren inte viks in och låses, kan den skada transportörbandet.



Bild 717

7.1-7 Lyft upp utmatningstransportören med vinschen så att förlängningsdelens anslutning och låsspänne syns underifrån. Fäst låsspaken i anslutningen och lås den med en ringsprint eller dylikt enligt bilden.

IAKTTA FÖRSIKTIGHET, VISTAS INTE UNDER TRANSPORTÖREN.

7.2 Utmatningstransportören till transport- och lagringsläget

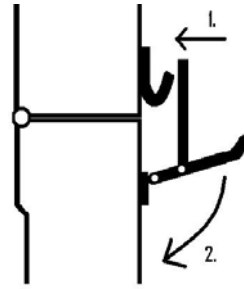
Utmatningstransportören sätts i transport- och lagringsläget i motsatt ordning som den sattes i arbetsläget.

Kom ihåg följande:



Bild 721

7.2-1 Lyft upp klyvutrymmets skydd innan den vikta utmatningstransportören sätts i transport- och lagringsläget.

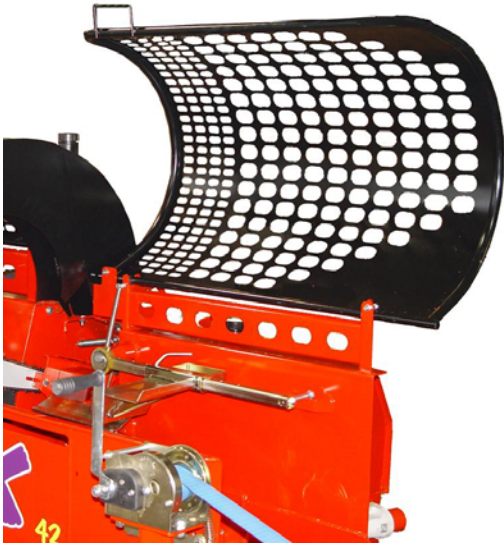

Bild 722

7.2-2 Obs! Kom ihåg kapitel 7.1-6 med instruktioner om hur den hållare som förhindrar nedåkning av transportörbandet viks åt sidan. Vid lyftning ska denna hållare först vikas mot utmatningstransportören (Bild 722) för att transportörbandet inte ska åka nedåt och skadas.



Bild 723

7.2-3 Försäkra dig efter vikning och lyftning av transportören att låsspärret låser transportören i vertikalt läge.

8 SKYDD FÖR KLYV- OCH KAPUTRYMMEN

Skydden för klyv- och kaputrymmena har två olika lägen. Skydden för klyvutrymmen rör sig fritt och låses inte för klyvning eller kapning. Klyvning och kapning fungerar när skydden befinner sig i sin nedre position. Om skyddet för kapning, t.ex. vid kapning av ved, lyfts upp under driften, stannar maskinfunktionerna.



Bild 800

8.1 Övre läget

Skydden befinner sig i det övre läget bland annat under service. När utmatningstransportören är i lagringsläget, ska skyddet för klyvutrymmet vara i det övre läget. I detta läge fungerar varken klyvningen eller kapningen.

Skydden kan lyftas upp när som helst i lyfthandtagen. Maskinfunktionen stannar samtidigt som skyddet lyfts upp.

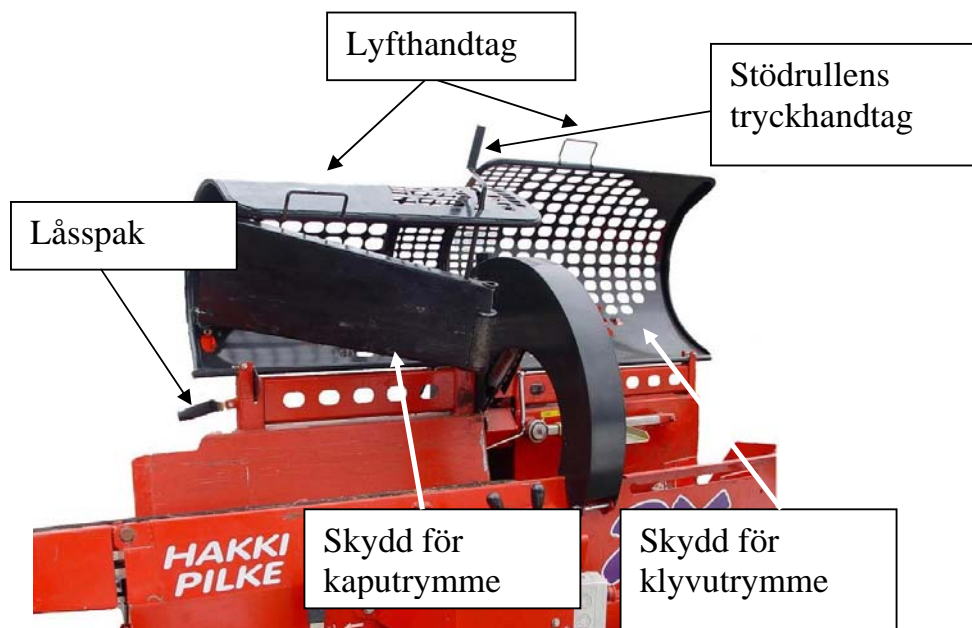
Skyddet för klyvutrymmet kan sänkas ner direkt. **IAKTTA FÖRSIKTIGHET** så att skyddet inte träffar dig i huvudet eller att du inte klämmer åt händerna vid sänkning av skyddet. Skyddet får inte släppas ner, utan alltid sänkas ner försiktigt.

Skyddet för kaputrymmet kan inte sänkas ned direkt i lyfthandtaget. Användaren ska hålla skyddet i lyfthandtaget och lyfta upp låsspaken.

IAKTTA FÖRSIKTIGHET för att inte klämma åt händerna eller att inte träffas av stödrullens handtag..



Bild 820

8.2 Arbetsläge

I detta läge är det möjligt att starta kapning och klyvning.

Bild 820 visar lyfthandtagen för kap- och klyvutrymmenas skydd och dessutom handtaget för vedgejdens rullände som kan användas för att vid behov lyfta upp vedgejden.

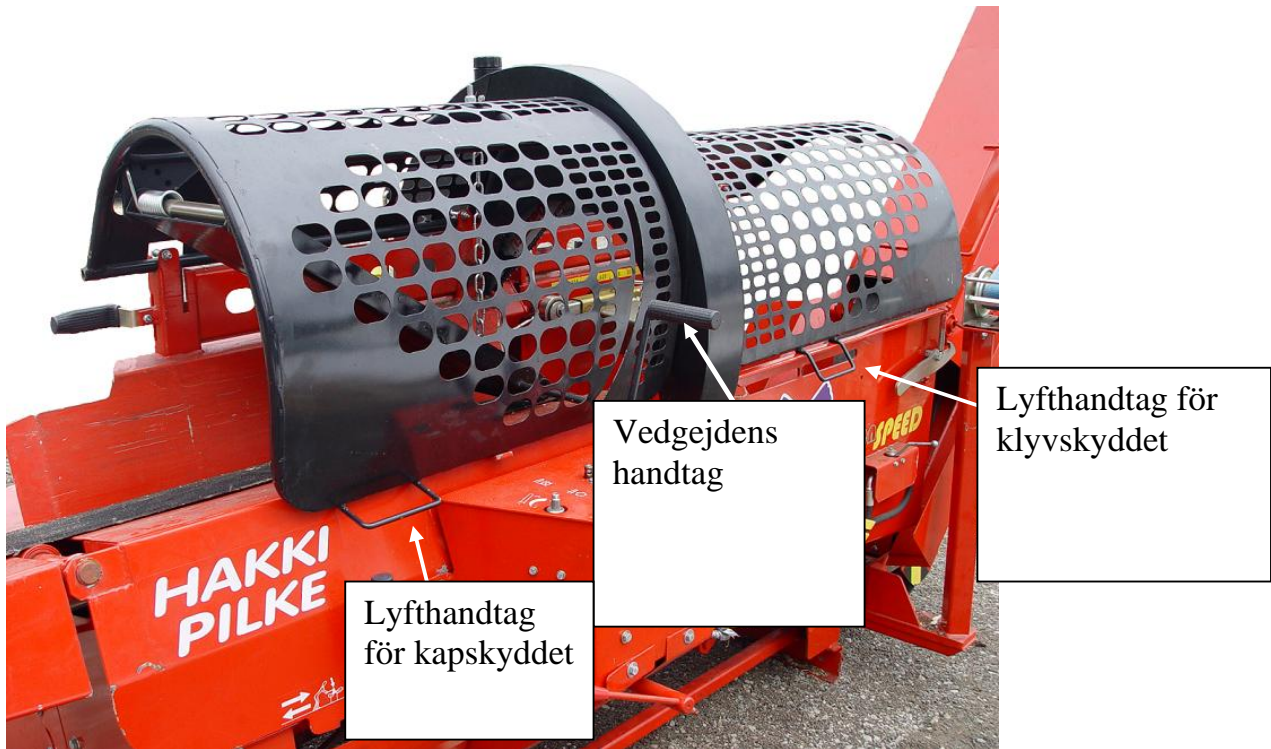
9 MÄTANORDNING FÖR KAPNING OCH DESS INSTÄLLNING

9.1 Mekanisk mätanordning för kapning



Bild 921

Låsspak. Lossa tappsprinten från undersidan så att tappen kan lyftas bort.

Vedgejden styr den avkapade vedkubben så att den ligger parallellt med klyvrännan.

Välj önskad vedlängd på måttdekalen och sätt mätanordningens framkant till den punkten genom att lyfta upp låstappen och flytta mätanordningen antingen fram- eller bakåt. Kom ihåg att sätta låstappen och låssprinten åter tillbaka.

9.2 Automatisk mätanordning för kapning

Maskinen kan förses med en optisk steglöst reglerbar mätanordning för den ved som ska kapas.

Anordningen består av:

en **dekal** som reflekterar strålen tillbaka och

en **sändare** för liusstrålen.



Bild 922

Reglering av vedlängden

Frigör sändaren från låsningen vid regelspaken genom att vrida upp låsbulten.

Skjut anordningen så att dess bakre kant motsvarar den önskade längden.



Bild 923

10 KAPFUNKTIONEN

Se kapitel 5 Maskinens manöverorgan på ss. 12–13 och där punkterna 5C, 5H och 5G.

I vedmaskinen 1X42 greenSPEED roterar sågkedjan med remdrift direkt från en vinkelväxel. Genomförandet har även en koppling, med hjälp av vilken sågen kan stoppas vid behov (5H, h1, s. 12).

För att kapningen ska fungera:

- måste maskinen vara kopplad till en kraftkälla, se avsnitt 3 eller 4
- måste skydden för klyvning och kapning befinna sig i driftsposition, Bild 820.

Kapsvärdet sänks hydrauliskt med en spak (5C, c2, s. 12) och svärdets nedsänkingskraft kan ökas och minskas med en separat reglerskruv (5G, s. 12).

Sågkedjan stannar även när skydden för klyv- eller kaputrymmet lyfts upp, Bild 800.

11 MANÖVRERING AV KLYVSYSTEMET

Se kapitel 5 Maskinens manöverorgan och där punkt 5d och 5e.

Klyvsystemet är långt automatiserat. När veden kapats av med kapsvärdet och man börjar lyfta upp svärdet från det nedre läget, startar klyvningen. Klyvningen kan även startas med en fotpedal (5E, s. 12).

Med klyvmanöverspaken kan klyvningen backas eller backningen avbrytas. (5D, s12).



Bild 111

Klyvmanöverspak

Med klyvmanöverspaken kan klyvrörelsen stoppas, låsas eller avbrytas.

(klyvmanöverspakens på nästa sida, bild 112)

Startmetoder för klyvning



Då kapsvärdet återställs från sitt nedre läge.



Start med fotpedal

Klyvmanöverspakens lägen:



Bild 112

12 greenSPEED

Vedmaskinen 1X42 greenSPEED har en klyvkraft som är baserad på yta och som ställs in enligt friktionen på upp till 3–12 ton. Ju mindre kraft som används, desto snabbare sker klyvningen

Tiden för klyvning i förhållande till den använda klyvkraften

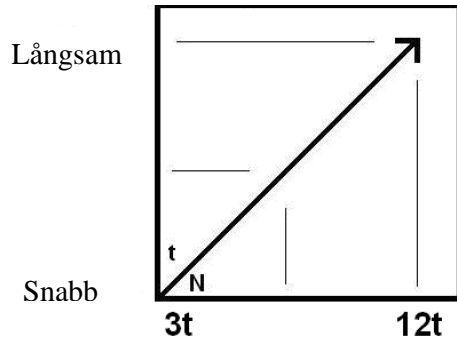

12.1 Automatisk accelerationsventil

Klyvsystemet är utrustat med en automatisk accelerationsventil. Den reducerar den valda klyvkraften, men förkortar den totala tiden för klyvning med ungefär en tredjedel. Med ökat klyvmotstånd kopplas den normala klyvkraften automatiskt till.

13 KLYVBETT

Se kapitel 5 Maskinens manöverorgan och där punkt 5B3–4, ss. 12–13.
OBS! I klyv- och lagringsläget ska klyvbettet vara i det nedre läget.

13.1 Lyft och sänkning av klyvbettet

Flytta stockens mittpunkt
mitt emot klyvbettet genom att lyfta
och sänka på det (spak 5B på sidan 12).



Bild 13.1

13.2 Byte av klyvbettet

STOPPA MASKINEN ALLTID MEDAN KLYVBETTET BYTS UT!!!
VARNING! IAKTTA FÖRSIKTIGHET VID HANTERING AV BETTET!

Observera att bettet inte får vara i det nedre läget när låsspaken lossas!

1. Lyft upp klyvbettet och lossa låsspaken (Bild 13.2a).
2. Sänk bettet till sitt nedre läge (5b3, s. 12) för att lossa det från sin inställningsled.
3. Greppa tag på bettets ryggsida på transportörsidan.
4. Lyft av bettet (Bild 13.2b).

Återmontering av bettet sker i motsatt ordning.



Bild 13.2a

**Greppa alltid tag på
bettets ryggsida och
aldrig någonsin på den
vassa sidan!!**

**BETTETS VIKT
ca 15KG (4 delar)**



Bild 13.2b

14 PROVKÖRNING

14.1 Provkörning av maskinen

Maskinen och dess funktioner ska alltid provköras före maskinens egentliga användning. Provkörningen och testningen får endast genomföras av en person som tagit del av maskinens samtliga bruks-, service- och säkerhetsanvisningar.

Före provkörningen ska maskinens samtliga komponenter kontrolleras. Om kontrollen visar ett fel eller slitage som inte möjliggör maskinens säkra användning, får maskinen inte användas förrän den felaktiga eller slitna komponenten bytts ut mot en komponent som gör det möjligt att använda maskinen på ett säkert sätt.

14.2 Provkörning och testning

- 14.2-a. Kontrollera att skydden för kap- och klyvutrymmena är nere.
- 14.2-b. Kontrollera att in- och utmatningstransportörerna är i arbetsläge.
- 14.2-c. Kontrollera att bettrotationen inte är tillslagen, dvs. befinner sig i läge Stopp (se 5.h2, Bild 500)
- 14.2-d1. Traktordrift: Starta traktorn och koppla på kraftuttaget på låga varv och öka varvtalet till max 300 r/min.
- 14.2-d2. Eldrift: Anslut kabeln till maskinuttaget, starta maskinen med startknappen (se 4.2, Start- och stoppknappar)
Obs! När lufttemperaturen är under noll, låt maskinen gå en stund utan teströrelser för att öka viskositeten på hydrauloljan.
- 14.2-e. Starta kapsvärdet (se 5.h1).
- 14.2-f. Kontrollera att kapsvärdets smörjning fungerar (se 20.11), **IAKTTA FÖRSIKTIGHET!**
- 14.2-g1. Testa att sågen stannar när skyddet för kap- och klyvutrymmet lyfts upp.
- 14.2-g2. Starta klyvningen. Testa att klyvningen stannar när skyddet för kap- och klyvutrymmet lyfts upp.
- 14.2-h. Starta klyvrörelsen med maskinens manöverorgan. (Sänk ner kapsvärdet och lyft den upp.) Kontrollera att klyvningen startar. Upprepa rörelsen med kapsvärdet några gånger.
- 14.2-i. Starta klyvrörelsen på nytt och byt halvvägs riktningen på klyvrörelsen genom att vrida på klyvmanöverspaken en gång (se 5d).
- 14.2-j. Provkör transportörens inmatnings- och returrörelse (se C1, C3 och C4).
- 14.2-k. Testa svängning av utmatningstransportören (se b1–b2) och ändring av hastigheten (se 5i).
- 14.2-l. Testa lyftning och sänkning av klyvbettet (se b3–b4).

Kom ihåg! Stoppa maskinen och koppla från traktorns kraftuttag eller lossa kabeln från uttaget för att ta reda på och åtgärda eventuellt fel i maskinen!

14.2.1 Säker användning av utmatningstransportören

Vid produktion av brännved och användning av transportören bör transportörens funktion följas upp och följande beaktas

- att transportörbandet roterar. Om rörelsen stannar kan du först försöka öka bandets hastighet maximalt. Stoppa maskinen, om detta inte hjälper, så att du på ett SÄKERT sätt kan ta reda på skälet till stoppet och åtgärda felet.
- att vedmaskinen 1X42 GreenSPEED alltid ska vara frånsågen under transportörens service eller när man avlägsnar virke eller virkesdelar, is, snö osv. som fastnat i stommen eller på bandet.
- att transportörstommen samt vikrullarna i den övre och nedre änden ska hållas rena från is, snö och träavfall
- att mellanrummet mellan transportören och marknivån ska rensas från snö, is och träavfall så ofta att dessa inte orsakar skada eller fara vid arbete med maskinen
- att transportören inte är i ett sådant läge att färdig brännved rasar tillbaka till klyvrännan
- att brännved som lämnar transportören hamnar på de avsedda underlagen, såsom flak, bur e.dyl.
- att det inte är tillåtet att producera mer brännved för ovannämnda underlag än vad de rimligen har plats för
- att avståndet mellan vedhögen och spetsen på transportören ska vara minst 50 cm
- att flyttning av transportören i sidled ska ske så att transportören inte krockar med färdig brännved, konstruktioner eller byggnader
- att en kort flyttning av maskinen i arbetsstationen bör ske långsamt och på ett sådant sätt att den inte medför skada eller fara för maskinen eller transportören
- att transportören ska ställas i transportläget, om flyttsträckan överstiger 5 m
- **OBSERVERA!** att det utrymme som en helt vertikal transportör kräver uppåt är tillräckligt vid flyttning av maskinen.

15 PRODUKTION AV BRÄNNVED

15.1 Allmänt om vedproduktion

A. Du kan starta vedproduktionen när:

15.1-A.1. du vet hur maskinen fungerar och manövreras

15.1-A.2. du tagit del av alla maskinens bruks-, säkerhets- och serviceanvisningar

15.1-A.3. du klätt på dig sådana kläder som arbetet kräver, dvs.

- halksäkra säkerhetsskor
- handskar som ger ett bra grepp om det virke som ska behandlas
- lämpliga kläder som inte är för lösa
- Undvik alltför lösa kläder som kan fastna i virket, maskinen osv. och orsaka skada
- lämpliga ansikts-, ögon- och hörselskydd

15.1-A.4. du jämnat underlaget på arbetsområdet så att arbetet kan utföras riskfritt

15.1-A.5. du tänkt på:

- att väderleken inte är så kall/varm att det innebär risk för din hälsa
- att snöfall eller regn inte skadar dig eller maskinen
- att det inte blåser så hårt att det kan skada dig eller maskinen
- att belysningen på arbetsplatsen är tillräcklig för att inga skador uppstår vid inkoppling, användning, transport och lagring av maskinen

B. När du startar vedproduktionen, tänk på att:

15.1-B.1. maskinens funktioner till en början är långsamma om maskinen lagrats vid en temperatur som understiger - 10 °C.

I dessa fall ska maskinens kap- och klyvfunktioner provköras flera gånger få att hydrauloljan värms upp och funktionerna blir normala.

Obs! Genomför testet med låga varvtal, max 300 r/min

15.1-B.2. Om maskinens hydraulolja av någon anledning överhettas, stoppa maskinen och vänta tills oljan kylts av.

15.2 Produktion av brännved

15.2-1. Testa maskinen enligt instruktionen i kapitel 14.

15.2-2. Ställ in mittpunkten på klyvbettet till mittpunkten på virket och den önskade vedlängden enligt kapitel 13.

15.2-3. Öka varvtalet på uttaget till max 500 r/min.

15.4-4. Välj det träd som ska behandlas. **Observera** att diametern på maskinens kapöppning är 42 cm. Kvistar i trädet eller trädets form ökar den verkliga diametern.

WARNING! Stocken ska matas in i maskinen så att den inte orsakar skada för maskinens användare eller maskinen.

15.2-5. För inmatningstransportörens manöverspak till läge ”Matning till kapning” (kapitel 5-c3), varvid stocken flyttas till kapning. Stoppa inmatningen när stocken kommer till mätanordningen, stocken är färdig för kapning. Vid optisk mätanordning stannar inmatningstransportören automatiskt.

WARNING! Se till vid inmatning av stocken till kapningen att trädet håller sig på inmatningstransportören. Transportörens hastighet ska ställas in så att matningen kan utföras riskfritt. Under matningen ska maskinens användare stå vid manöverorganen och aldrig vid den stock som matas in!

WARNING! När stocken ligger på inmatningstransportören och matas in för kapning, ska man alltid se till att inte klämma åt handen eller någon annan kroppsdel mellan stocken och maskindelarna.

WARNING! Om stocken stöter och stannar mot kanten av kapöppningen eller någon annan del av maskinen, ska inmatningstransportören stoppas och transportörens manöverspak föras till läget Bakåt (kapitel 5.c1).

WARNING! Om stocken måste avlägsnas från inmatningstransportören, ska detta utföras så att det inte medför någon fara för maskinens användare eller maskinen.

15.2-6. När stocken stannar för kapningen ska manöverspaken föras tillbaka till utgångsläget (kapitel 5-c0).

WARNING! Kontrollera före kapningen att stockens form eller kvistar inte medför skada eller fara.

OBS! Sågen ska startas (bettet måste rotera) innan den trycks mot stocken. Vid behov kan sågen stoppas mitt under kapningen, men normalt sker detta först efter det att hela stocken klyvts.

15.2-7. Om stocken är i rätt position på inmatningstransportören och dess form är sådan att den kan kapas på ett säkert sätt, kapa stocken genom att hålla klyvspaken (5-C2) i ändläget, tills stocken kapats.



Bild 152

När den avkapade vedkubben faller ned, träffar den i vedgejden som styr kubben så att den hamnar parallellt med rännan.

WARNING! Kontrollera alltid att den avkapade vedkubben ligger parallellt med rännan.

16 NORMAL KLYVNING

Klyvningen startar när kapsvärdet återvänder från sitt nedre läge. Klyvningen kan även startas med fotpedalen.

16.1 Position som förhindrar normal klyvning av stocken och nödvändig åtgärd

WARNING! Om vedkubben lägger sig i snett, upprätt eller annat sådant läge att den inte kan klyvas, gör som följer:

16.1-1. Om kapsvärdet är i det nedre läget, lyft upp det och för manöverspaken till läge Stopp (5-h2).

16.1-2. Öppna skyddet för klyvutrymmet.

16.1-3. Rätta till den kapade vedkubben så att den kan klyvas.

16.1-4. Stäng skyddet för klyvutrymmet.

16.1-5. Starta klyvrörelsen genom att trycka ner fotpedalen.

16.1-6. Starta kapsvärdet (5-h1).

Efter att klyvrörelsen avslutats, mata en ny bit av stocken för kapning och fortsätt med vedproduktionen.

16.2 Lösgörning av ved som fastnat i klyvbettet

16.2A Alternativ A

- A1. Stoppa klyvrörelsen genom att föra klyvmanöverspaken till stoppläget (5.d1)
 - A2. Ställ kapsvärdet i stoppläget (5.h2) när klyvbalken återgått till ursprungsläget.
 - A3. **VARNING!** Kom ihåg att stänga av vedmaskinen för att undvika allvarliga risker!
 - A4. Öppna skyddet för klyvutrymmet.
 - A5. Avlägsna den ved som fastnat i bettet genom att knacka på den med ett slagverktyg från utmatningstransportörens sida. Avsikten med slaget är att återföra veden till klyvrännan.
- VARNING!** Veden ska lösgöras från klyvbettet på ett sådant sätt att det inte innebär någon skada eller fara på maskinens användare eller maskinen.

16.2B Alternativ B

- B1. Stoppa klyvrörelsen genom att kort föra klyvmanöverspaken till läge (5-d1).
- B2. Ställ kapsvärdet i stoppläget (5-h2) när klyvbalken återgått till ursprungsläget.
- B3. Öppna skyddet för klyvutrymmet.
- B4. Lägg en annan kortare ved med betydligt mindre diameter i klyvrännan mellan klyvbalken och den ved som fastnat.
- B5. Stäng skyddet för klyvutrymmet.
- B6. Starta klyvrörelsen med fotpedalen.

VARNING! Alternativ B får inte tillämpas om veden ligger snett eller helt tvärs över. ORSAK: Den mindre ved som placeras i klyvrännan kan slängas från den fastsatta veden mot skydden och orsaka skada.
En ved som ligger snett eller på tvären i bettet måste lossas med ett slagverktyg.

16.3 Kapning av den sista delen av stocken

WARNING! Innan den sista delen av stocken kapas bör man se till att stocken håller sig på plats i inmatningstransportören under kapningsförloppet.

Om den sista delen av stocken inte räcker till för en fullång brännved, lämna alltid den hela delen på inmatningstransportören och den kortblivande delen på klyvrännans sida. Kapa av stocken.

När den sista delen ligger på inmatningstransportören, flytta den med inmatningstransportören till klyvrännan och starta klyvningen med fotpedalen.

16.4 Återklyvning av redan kluven ved

- a. Lyft skyddet för klyvrännan till det övre läget.
- b. Välj det träd som ska klyvas på nytt och lägg det i klyvrännan.
- c. Stäng skyddet för klyvrännan.
- d. Starta klyvrörelsen med fotpedalen.

17 AVSLUTNING AV ARBETET

- a. Avlägsna veden från klyvrännan och transportören försiktigt när du avslutat vedproduktionen.
- b. Ställ transportören i ett sådant läge att transportören och maskinen utan risk för skada kan flyttas från den nyproducerade brännveden.
- c. Lyft upp maskinen med traktorns hydraulik och flytta den med traktor till en plats, där utmatnings- och inmatningstransportörerna kan ställas in i transport- och lagringsläge.
- d. Ställ transportören i transport- och lagringsläge.
- e. Stoppa maskinen.
- f. Rengör maskinen.

18 TRANSPORT AV MASKINEN

När maskinen transporteras med traktor ska man se till att:

OBS! I klyv- och lagringsläget ska klyvbettet vara i det nedre läget.

- in- och utmatningstransportörerna är i transportläge
- maskinen under transporten ska hållas på en sådan höjd att den eller transportörerna varken på över-/undersidan eller på sidan kolliderar med byggnader, konstruktioner, vegetation osv.
- transporten utförs med en sådan hastighet att den inte kan medföra skada
- ingenting får lastas på maskinen under transporten
- maskinen ska fällas ner om man under transporten ens stannar för en kort stund.

19 LAGRING AV MASKINEN

- Maskinen ska rengöras från snö och träavfall före lagring (Stoppa maskinen!).
- Kontrollera före lagringen att ingen olja kan läcka ut ur maskinen.
- Maskinen ska lagras under tak eller vid lagring utomhus täckas med ett material som skyddar mot regn och snöfall.
- Under lagringen ska maskinen förvaras i transportläget och på ett sådant underlag att den inte kan välta. Lagring på ett lutande underlag är absolut förbjudet!
- Lagringsplatsen ska vara sådan att man inte kan stöta mot maskinen under lagringen.

20 UNDERHÅLL AV VEDMASKINEN

OBS! Läs igenom maskinens garantivillkor på sista sidan och kom ihåg att det är förbjudet att använda en defekt maskin!

20.1 Underhåll av skydden för kap- och klyvutrymmena

- Håll skydden i klanderfritt skick.
- Kontrollera att maskinens funktioner (kapning, klyvning, transportörer) stannar när skyddet för kap- eller klyvutrymmet öppnas.

Om funktionerna inte stannar eller startar:

- Ta reda på orsaken till felet, kontakta vid behov tillverkaren eller en auktoriserad reparatör enligt garantivillkoren.
- Tillverkarens kontaktuppgifter:

Maaselän Kone Oy
Valimontie 1
FI-85800 Haapajärvi
Finland
tfn +358-8-772 73 00
fax +358-8-772 73 20
e-post: info@maaselankone.fi
www.maaselankone.fi

VARNING! DET ÄR FÖRBJUDET ATT ARBETA MED EN DEFEKT MASKIN!

Kom ihåg smörjningen! Underhåll av smörjnipllar och övriga infettningpunkter på vedmaskinen 1X42 GreenSPEED!

20.2 Underhåll av den optiska vedlängdsmätaren

Obs! Den optiska mätanordningen är en option.

Håll matarkabeln till mätanordningen och dess stickpropp alltid rena.

Rengör alltid sändarens öga på mätanordningen samt dekalen som reflekterar strålen

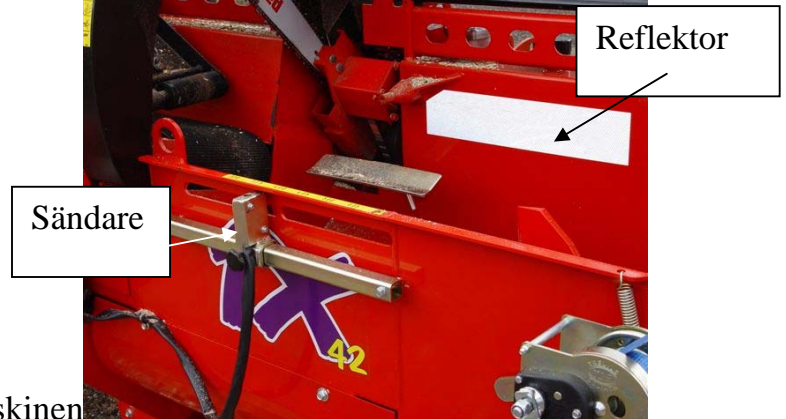

innan du börjar använda maskinen. maskinen
Bild 202

20.3 Underhåll av klyvbettet

Håll klyvbettet vasst och kontrollera under användningen att det inte fastnar material som kan skada bettet.

Använd alltid handskar när du hanterar klyvbettet!!

WARNING! Greppa alltid tag på bettets ryggsida och aldrig någonsin på den vassa sidan!!

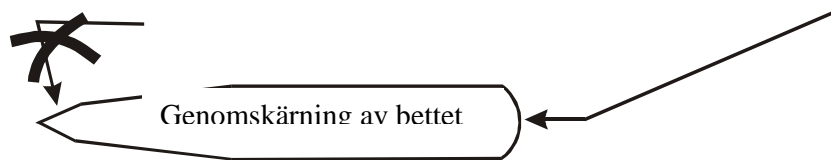

20.3.1 Vässning av klyvbettet

Ta ut bettet ur klyvrännan, se punkt **Demontering av bettet**.

Lägg bettet på en plats där du på ett säkert sätt kan vassa det. Om du gör förvässningen med en slipmaskin, skydda dina ögon och utför vässningen utan att bettet överhettas.

Slipa färdigt med en fil och fasa av enligt bilden nedan.

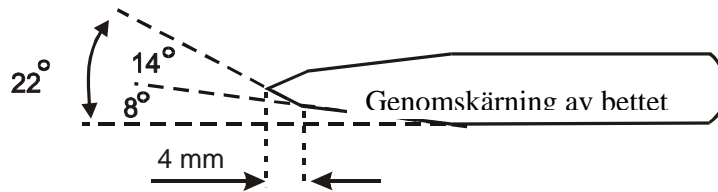

20.4 Underhåll av inmatningstransportören

Kontrollera funktionen på inmatningstransportörens lås när transportören befinner sig i transportläget.

Kontrollera bandets spänning när transportören är i arbetsläget. Spänningen är rätt när bandet klarar av att flytta stocken. För hårt spänt band slits och minskar kraften.



Bild 204a

Ett band som löper snett längs den ena sidan centreras till ramens och löprullarnas mitt genom att skruva åt ställmuttern på den sida åt vilken bandet drar eller alternativt genom att skruva av muttern på den sida på vilken bandet önskas att löpa.

Kontrollera alltid före användning av maskinen i vilket skick transportörens vinsch och lyftband är

- Inställning av bandets spänning;

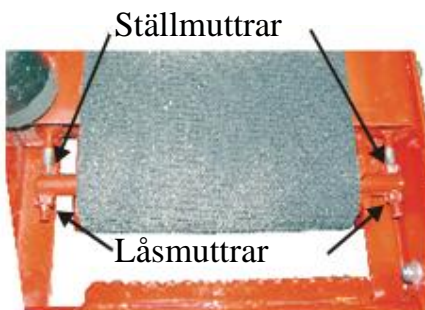
Spänningen ställs in med muttrarna vid transportörens ände.

- Bandets position i förhållande till ramens och löprullarna;

Bandet bör löpa mitt på ramens och löprullarna.



Bild 204b

20.5 Inställning av utmatningstransportörens bandspänning och annat underhåll

Stoppa maskinen för service.

Bandet har rätt spänning när det klarar av att flytta den producerade veden ut ur klyvrännan.

För hårt spänt band minskar transportörens kraft, dessutom slits bandet snabbare.

Inställning av bandets spänning är fjäderbelastad.

Bandets spänning kan ställas in med en mutter, Bild 205a. Ta först bort skyddsplåten.

OBS! Kom ihåg att kontrollera spänningen på båda sidorn



Bild 205a

Kontrollera att bandet löper mitt på ramen och löprullarna. Om mattan löper mot sidan, skruva åt ställmuttern på den sida åt vilket bandet drar eller skruva av muttern på den motsatta sidan.

Kontrollera att låsningen för transportörens transport- och lagringsläge fungerar.

Kontrollera att det inte läcker olja från transportörens hydraulsystem i omgivningen.

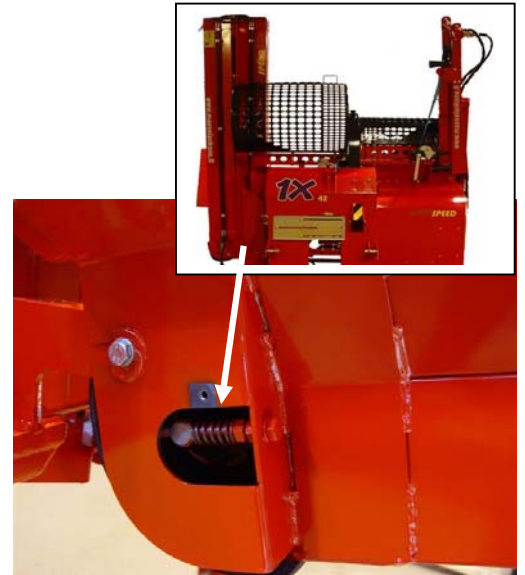
Smörj lagret på övre delens löprullar med 100 timmars intervaller. Lagren på den nedre delens löprullar är permanentsmorda.

Kom även ihåg andra smörjpunkter, t.ex. smörjnippeln på axeln för utmatningstransportörens svängning åt sidan, Bild 205b!



Bild 205b

20.6 Underhåll av kapsvärdet

Använd alltid handskar när du hanterar kapsvärdet. OBS! MASKINEN SKA VARA FRÅNSLAGEN UNDER SERVICEÅTGÄRDER!

20.6.1 Byte och åtdragning av svärdet och sågkedjan

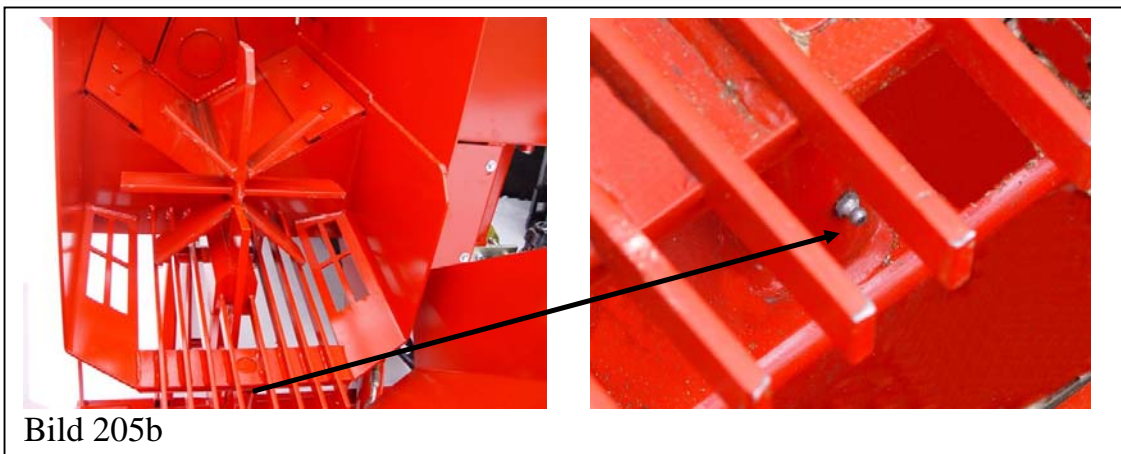
Arbetet kan underlättas genom att öppna skyddet för kaputrymmet.

Lossa två skruvar på inmatningstransportörens sida (se pilarna) och vänd skyddet till ett läge enligt bilden.

Koppla bort maskinen från traktorn och elnätet.

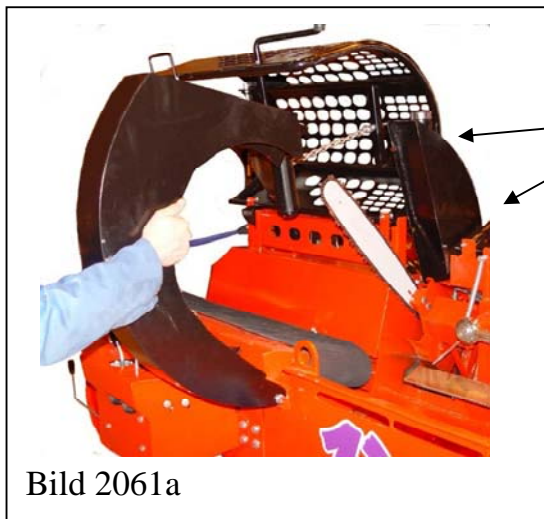

Lossa fästskruvarna, 2 st.

Bild 2061a

Åtdragning: Lossa fästskruvarna (2 st) för kapsvärdet (se pilarna) och dra åt med en plattmejsel den skruv som ligger i svärdets riktning, tills sågkedjan är så spänd att det syns tre kuggar när den lyfts på mitten, Bild 2061c.

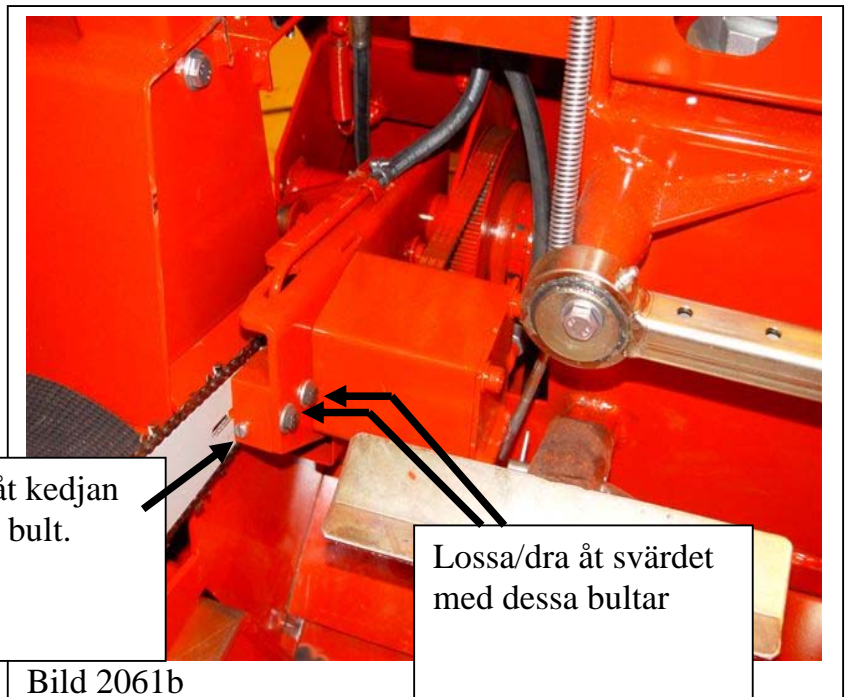

Lossa/dra åt kedjan med denna bult.

Lossa/dra åt svärdet med dessa bultar

Bild 2061b



Bild 2061c

Oljekanalen ska vara ren:

Ta bort synliga smutspartiklar och kontrollera (genom att starta maskinen, slå till kapsvärdet och sänka det neråt) att det sipprar olja ur kanalen.

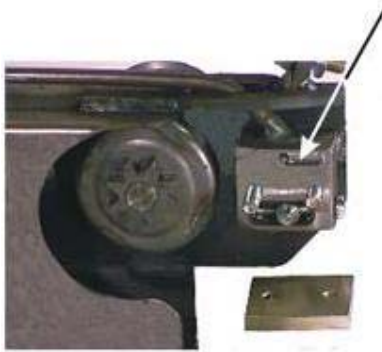
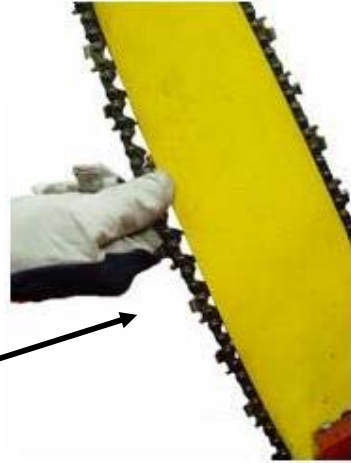

Rätt kedjespänning:

När kedjan dras lätt ska tre hela kuggar bli synliga ur sina spår.

20.6.2 Byte av drivhjulet

Maskinen ska vara frånslagen och frånkopplad från drivkällan.

Lossa svärdet och sågkedjan (se 20.6.1)



Bild 2 062a

Lyft upp svärdet. Roter drivaxeln, tills det på bilden markerade hålet kommer fram.

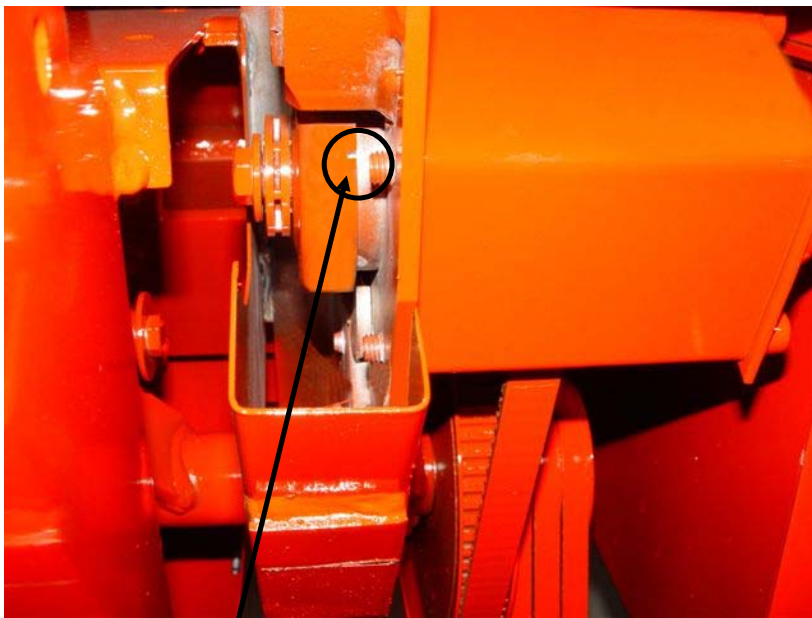

Bild 2062b

För att underlätta arbetet kan skyddsplåten enligt bilden avlägsnas.

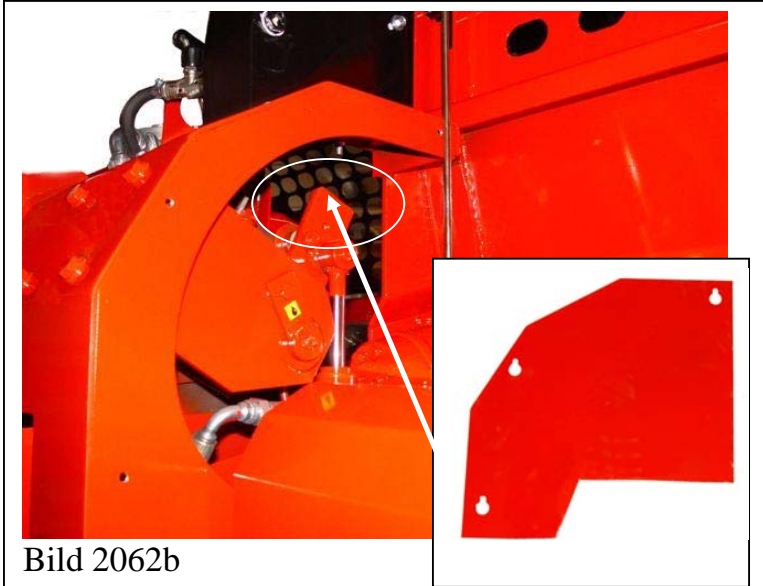

Bild 2062c

Sätt t.ex. en skruvmejsel i hålet på bilden (2062a) och stöd den i drivändens stomme. Öppna drivhulets bult med en 17 mm:s skiftnyckel.

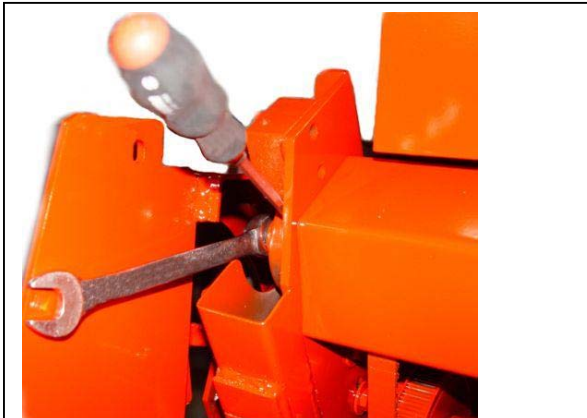

Bild 2062d

Verktyg: plattmejsel och en skiftnyckel på 17 mm
Delar: Bult och bricka samt drivhjul.

20.6.3 Montering av kedjan och svärdet

1. Montera kedjan på svärdet.

Obs! Åt rätt håll

2. Sätt kedjan på kedjehjulet och svärdet på kedjans fästtapp samt vid spåret på svärdets fästbultar.

3. Montera svärdplattan på svärdets fästbultar och dra åt bultarna nästan så långt det går.

4. Spänn kedjan med spännbulten till rätt spänning. 2061b

5. Lyft svärdet med handen och dra åt svärdets fästbultar till lämplig spänning.



Bild 2063

20.7 Vässning av sågkedjan

Undvik följande fel när du vässar sågkedjan:

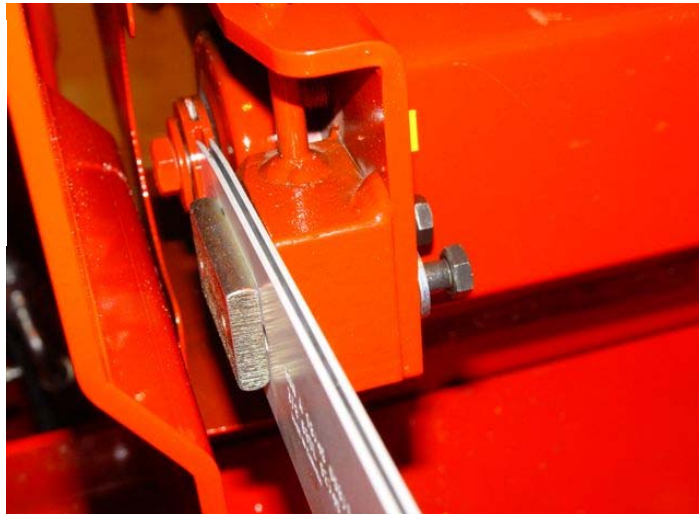
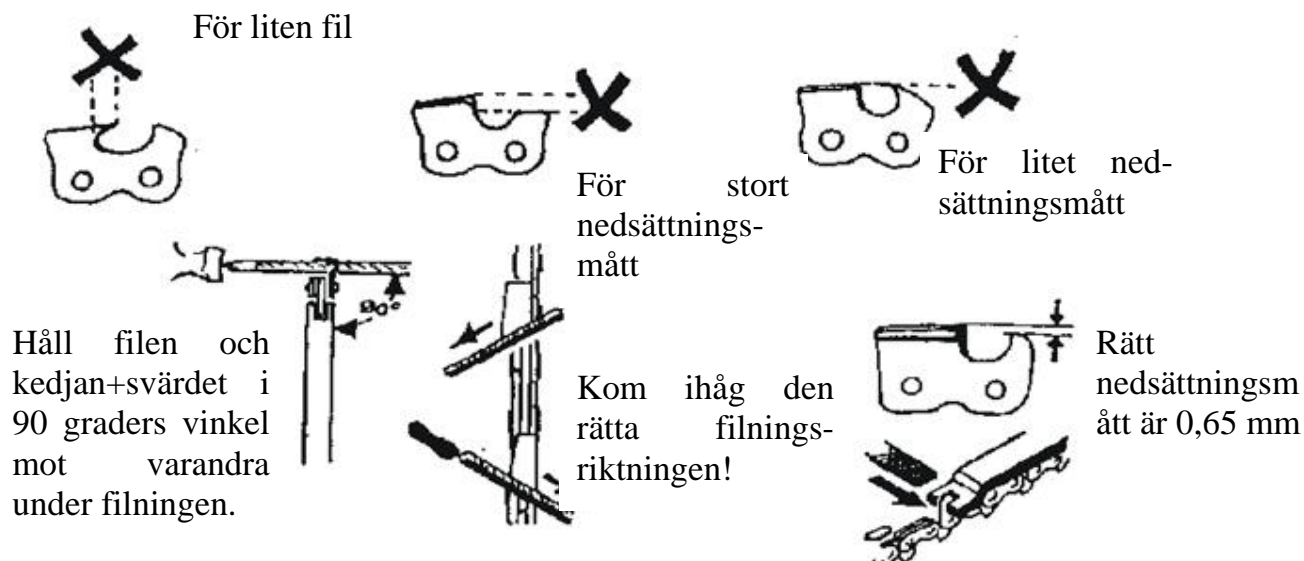

20.8 Underhåll av kapsvärdet

Underhåll svärdet vid behov.

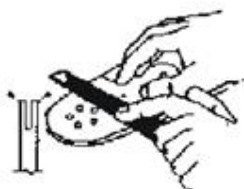

Fila bort gradkanten från svärdet med en plattfil



Rengör kuggspåret på svärdet och smörjoljekanalerna.

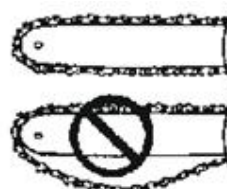

Håll rätt kedjespänning för att skydda kedjan och svärdet

20.9 Drivning av kapsvärdet

Kapsvärdets drivning sker mekaniskt. Remmarna och drivlagren bör fettas in då och då. Infettningspunkterna beskrivs i kapitlet Olja i vinkelväxeln (20.11.2).

20.10 Underhåll av kopplingen

Obs! Maskinen får inte vara kopplad till drivkällan!

20.10.1 Infettning av drivaxelns lager

Fyll på 15–20 ml fett i nippeln enligt bilden.

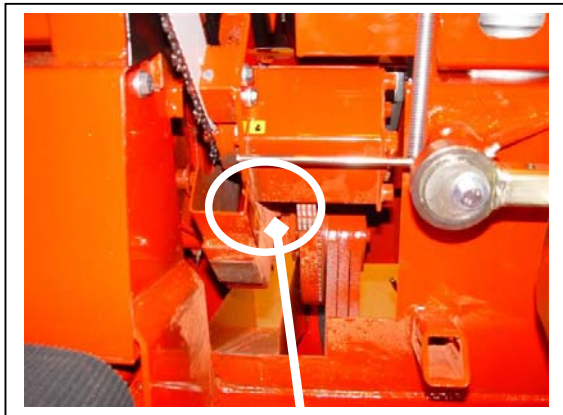

VIKTIGT!!!

Smörj lagren på kapsvärdets drevaxlar med ca 40 timmars intervall.

Typ av smörjfett NLGI Klass 2 - 30°...+120°

Övriga smörjställen har markerats med gula dekaler. Fyll på fett i de markerade punkterna med 100 timmars intervall.



Bild 20101

20.10.2 Demontering av kopplingen och infettning av trycklagret

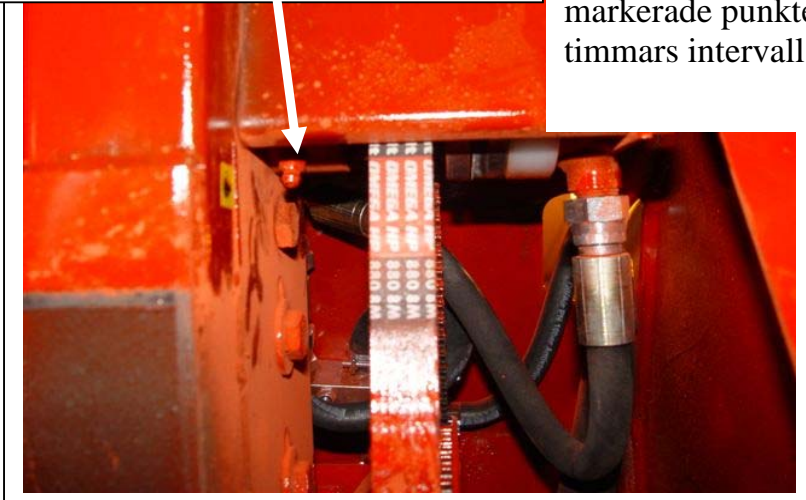

Bild 20102a
Lossa kopplingens 4 insexskruvar och lossa kopplingsskyddet samt trycklagerenheten

Kontrollera lamellskivans tjocklek, min. 2 mm.



Bild 20102b
Lamellskivor



Bild 20102c
Fyll navet på trycklagret NLGI Klass 2 -30°...+120° enligt bilden
Om lagret är permanent smort är åtgärden Onödig (Bild 20102e)

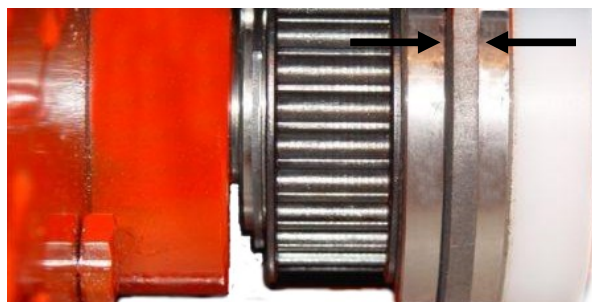

Bild 20102d
Starta demontering av lamellen genom att ta bort låsringen



Bild 20102e
Permanent smorda lager

20.10.3 Byte av kapsvärdets drivrem

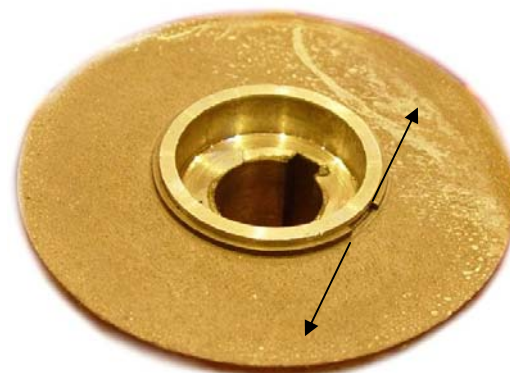

Bild 20103a



Bild 20103b

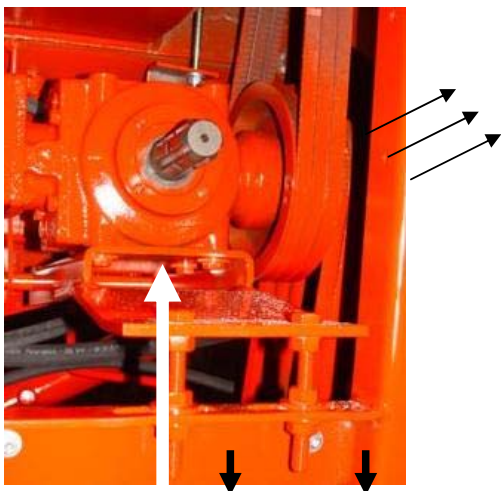

Bild 20103c

Inställning av vinkelväxelns remmar, se nästa sida.

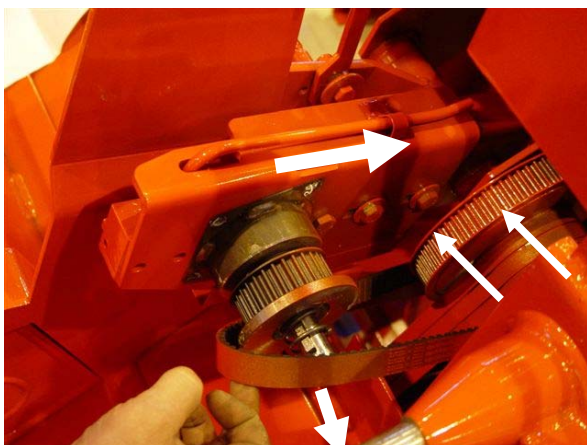
20.10.4 Inställning av vinkelväxelns remmar

Lossa på fästskruvarna (2 st), lyft vinkelväxeln uppåt och ta av remmarna (3 st) (20103a). Se även kapitel 20.10.4 Inställning av vinkelväxelns remmar.

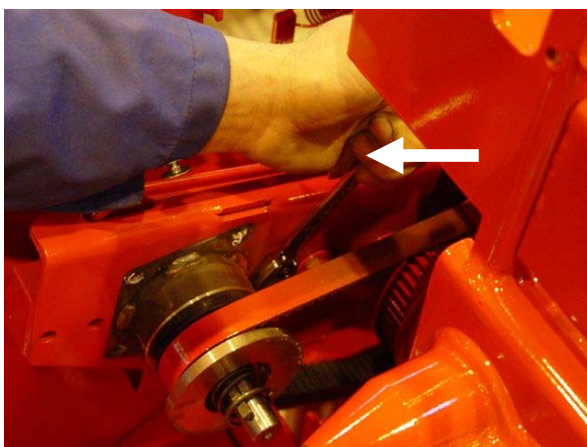
Lossa två bultar (svärdänden rör sig bakåt), ta av remmen. (20103b)

Sträckning av remmen svärd-
änden:

Dra åt excenterbulten 20103c, tills remmen är spänd (slakheten har försvunnit). Remmen är för hårt spänd om svärdänden vid åtdragningen dras till höger 20103d. Efter att remmen har spänts, dra åt låsbultarna, 2 st, 20103b.



Bild 20103d

Kopplingen monteras i motsatt ordning till demontering.

Remmarnas rätta spänning:

Vid en måttlig tryckning på remmarnas baksida



Bild 20104a

20.11 Smörjning

Hydraulolja
 Tankens volym 65 liter
 Oljetyp t.ex. Neste 32 Super

Hydraulolfiltret sitter vid påfyllningsöppningen för hydraulolja bakom skyddet för klyvutrymmet, se Bild 20111.

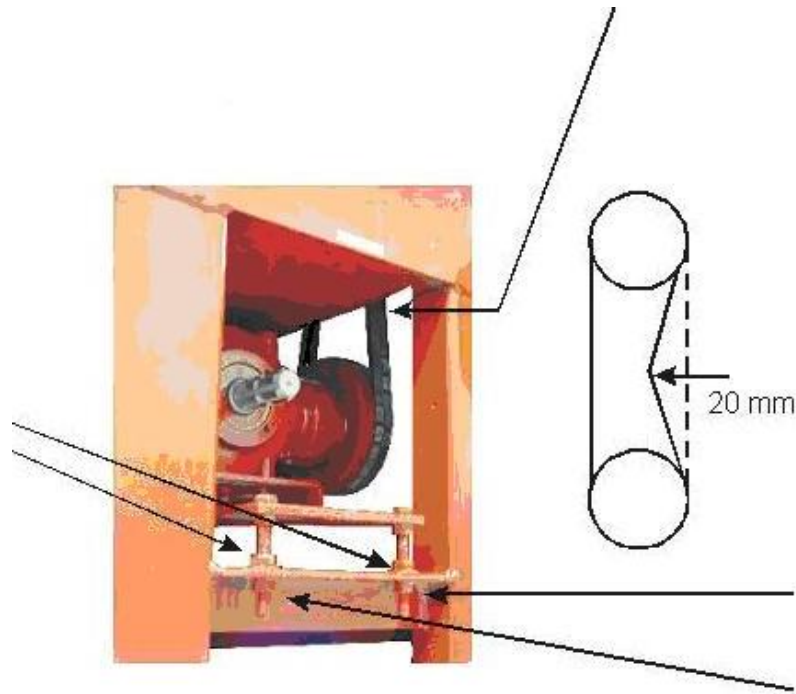
Byt hydraulolfiltret
 en gång per säsong,
 Beställningsnummer:

97348 Filterpatron
 97349 Komplet filter

VIKTIGT!!!

Smörj lagren på kapsvärdets drevaxlar med ca 40 timmars intervall.

Typ av smörjfett NLGI Klass 2 - 30°...+120°

Övriga smörjställen har markerats med gula dekaler. Fyll på fett i de markerade punkterna med 100 timmars intervall.

20.11.1 Smörjning av sågkedjan

Maskinen är försedd med automatisk smörjning av sågkedjan.

Automatiken doserar olja för sågkedjan endast när maskinen går. Använd alltid olja som är avsedd för smörjning av sågkedja.

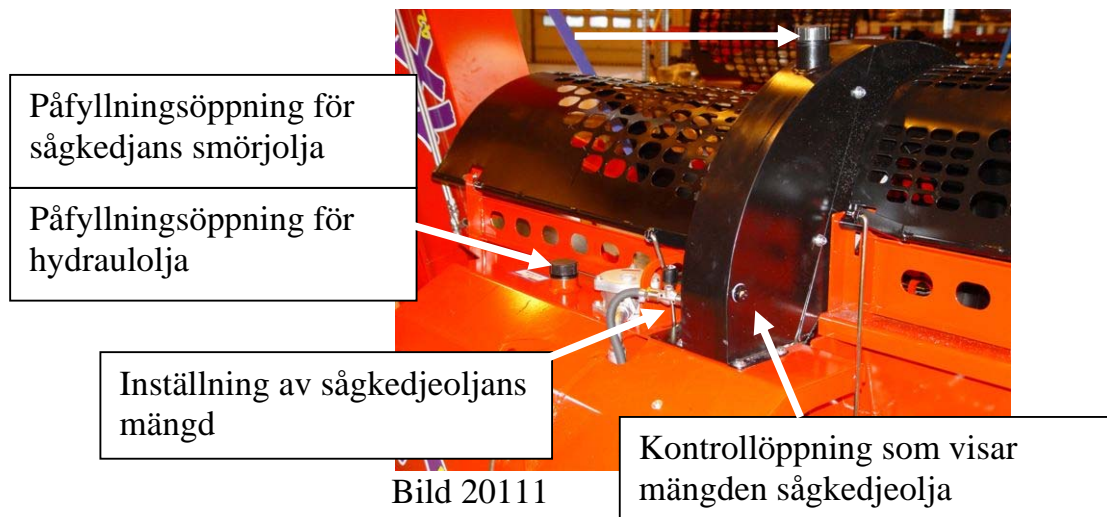

Obs! Lufttemperaturen påverkar oljans viskositet och därmed även oljetillförseln till svärdet.

Den rätta oljemängden till svärdet:

Öka oljetillförseln om svärdet upphettas eller det bildas rök under kapningen. Minska oljetillförseln om det förekommer märkbar stänkning av olja från sågkedjan till skydden.

20.11.2 Olja i vinkelväxeln

t.ex. EP 80 / 90

Bakom vinkelväxeln finns en kontrollöppning. Oljemängden är tillräcklig när oljan sipprar ut genom öppningen.



20.12 Klyvmekanismens funktion

1. Drivhuvudet ner, stängen för utlösningsspaken (Bild 2012b) låser sig i drivhuvudets rulle (vit pil)



Bild 2012a



Bild 2012b

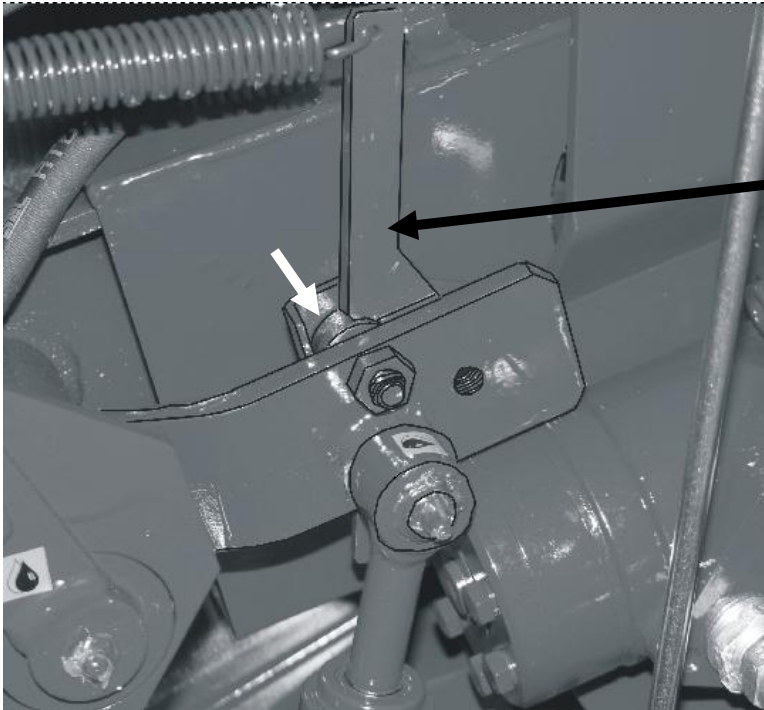

Bild 2012c

Drivhuvudet upp, stängen för utlösningsspaken (Bild 2012b) lyfter på utlösningsspaken och cirkeln på utlösningsspaken (Bild 2012c, 1a) vänder (Bild 2012c, 1b) till klyvläget Bild 2012d.

2b. Kapsvärden är upplyft, stängen för utlösningsspaken (Bild 2012b) har aktiverat utlösningsspaken, vars cirkel har flyttat drivspindeln till klyvläget (2012d) (utlösningsspaken (2012e) har sjunkit med stängen till friläget, Bild 2012f) och sliden har börjat röra på sig.

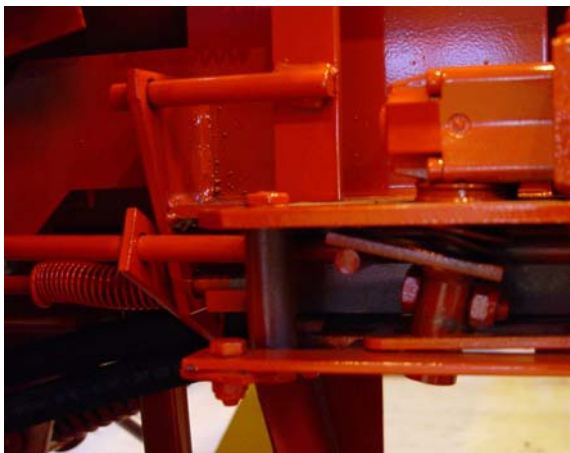

2012d

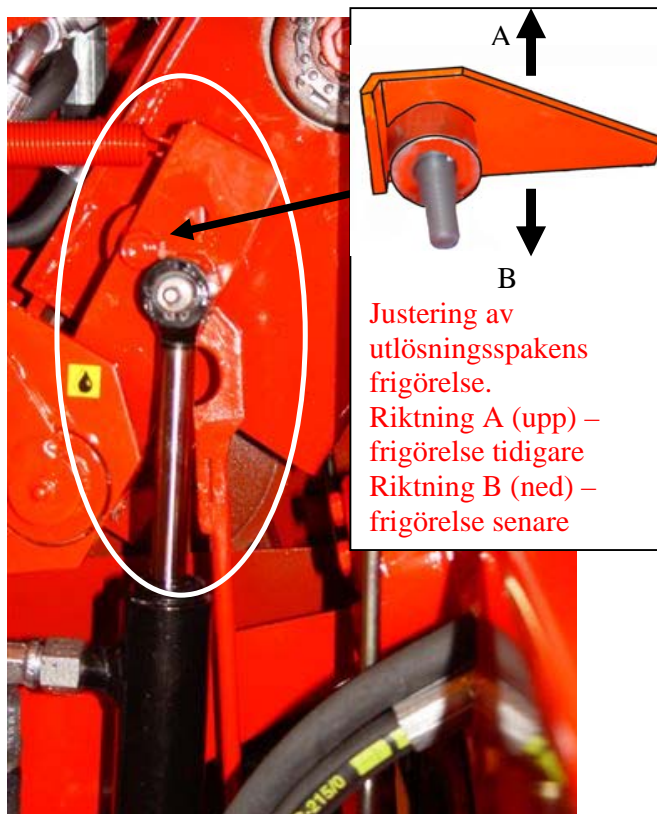

Justering av
utlösningsspakens
frigörelse.
Riktning A (upp) –
frigörelse tidigare
Riktning B (ned) –
frigörelse senare

Bild 2012e



Bild 2012f

2c. Sliden har uppnått sitt ändläge och slidplattan (Bild 2012g) har med hjälp av mekanismen aktiverat returspindeln (Bild 2012b) som har flyttat drivspindeln till stoppläget (Bild 2012i).



Bild 2012g



Bild 2012h

Returspindel
Pilen till vänster:
slidretur
Pilen till höger:
drivspindel till
mitten

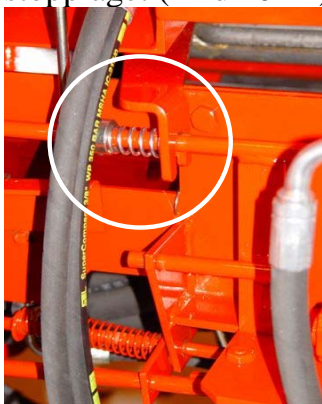

Bild 2012i

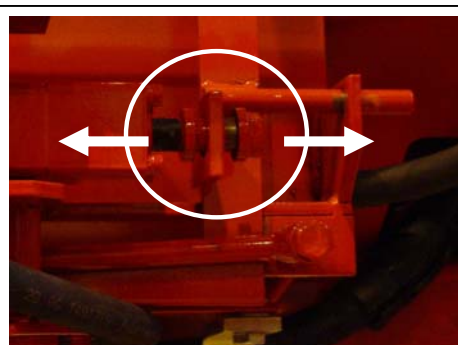
2d. Sliden har återgått och slidplattan (Bild 2012j) har flyttat drivspindeln tillbaka till utgångsläget.



Bild 2012j
Sliden i utgångsläget



Bild 2012k
Drivspindelns utgångsläge

20.13 Säkerhetsteknik i klyvmekanismen

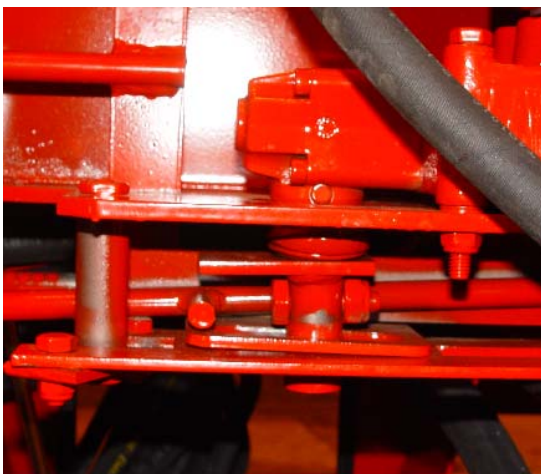

Bild 2013

På bild 1 är skydden för klyv- och kaputrymmen uppe, stängerna c1 och c2 hänger fritt neråt, kulspindeln är ute och de hydrauliska funktionerna ur drift.

På bild 2 är skyddet för klyvutrymmet nere och för kaputrymmet uppe, c1 är spänd men c2 hänger fritt. Kulspindeln är ute och de hydrauliska funktionerna ur drift.

På bild 3 är skyddet för kaputrymmet nere och för klyvutrymmet uppe, c2 är spänd men c1 hänger fritt. Kulspindeln är ute och de hydrauliska funktionerna ur drift.

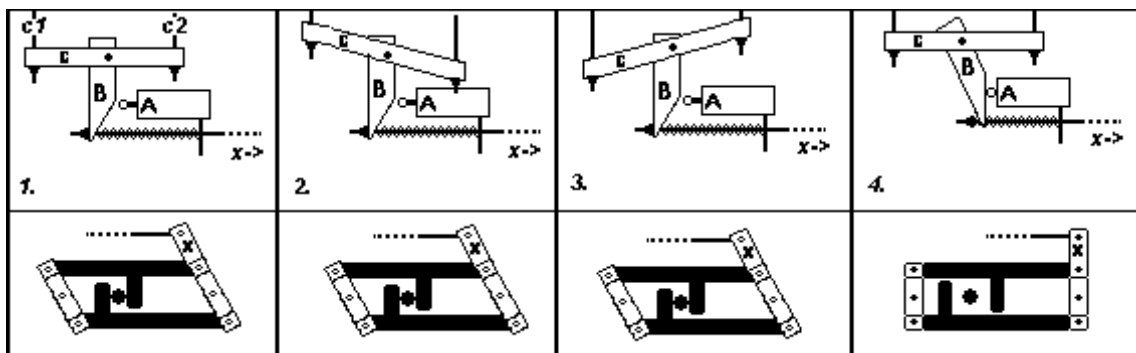
På bild 4 är båda skydden nere, platta B vänder från baksidan av maskinen sett åt höger och trycker in kulspindeln. Om stängerna c1 och c2 inte är tillräckligt spända, vänder sig platta B inte tillräckligt och hydrauliken fungerar inte. Åtgärd: dra åt skruvarna i änden på båda stängerna, tills kulspindeln bottnar.

Stång X på bilderna är manöverspaken för klyvventilens säkerhetsmekanism. När platta B trycker kulspindeln i botten, rör sig stång X från maskinens baksida sett åt höger och löser upp drivspindelns låsning och flyttar den till aktiverat läge.

Om säkerhetsmekanismen inte öppnar sig, trots att båda skydden är nere, dra åt muttern i fästet för stång X i den nedre delen av platta B.

Under bilderna finns bilder på klyvventilens säkerhetsmekanism. På bilderna 1–3 är drivspindeln för klyvventilen säkerhetslåst och på bild 4 aktiverad, då platta B har flyttat stången X åt höger och flyttat säkerhetsmekanismen till aktiverat läge.

20.15 Ökning av kraften på utmatningstransportören

Skruva av låsmuttern b (håll fast med en annan nyckel vid ventilstommen, c).
Vrid spindeln a med sexkantnyckeln, $\frac{1}{4}$ varv medsols (neråt) åt gången, för att öka kraften.

Testa. Om kraften inte är tillräcklig, dra åt ytterligare $\frac{1}{4}$ varv.

Om du vill minska kraften, vrid spindeln i motsatt riktning (uppåt).

Dra åt låsmuttern.

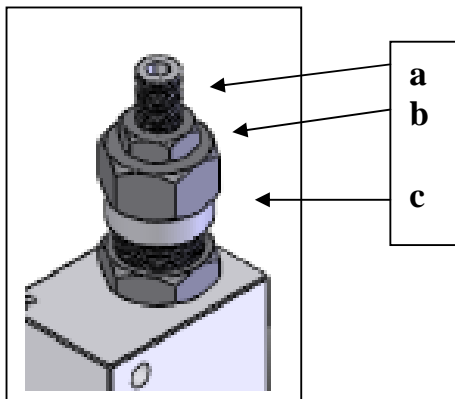
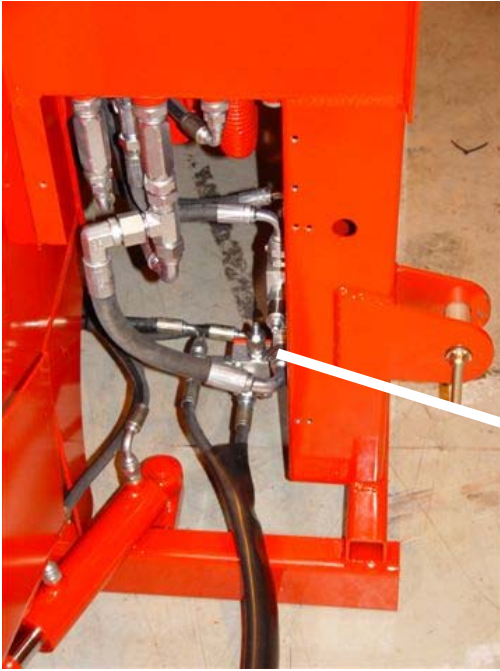

Bildt 20151

20.16 Ökning av kraften på inmatningstransportören

Kraften på inmatningstransportören ökas på samma sätt som på utmatningstransportören, se kapitel 20.15 ovan.

Ställventilen sitter bakom maskinen, till vänster om ventilmekanismen, Bild 20161.



Bild 20161

20.17 Längdreglering på klyvrörelsen

A. Öppna skyddet för ventilmekanismen bakom maskinen:

Skyddet har gångjärn i vänstra sidan och är fäst vid stommen med två 13 mm:s bultar (nedanför inmatningstransportörens låsning). Lossa bultarna och öppna skyddet.

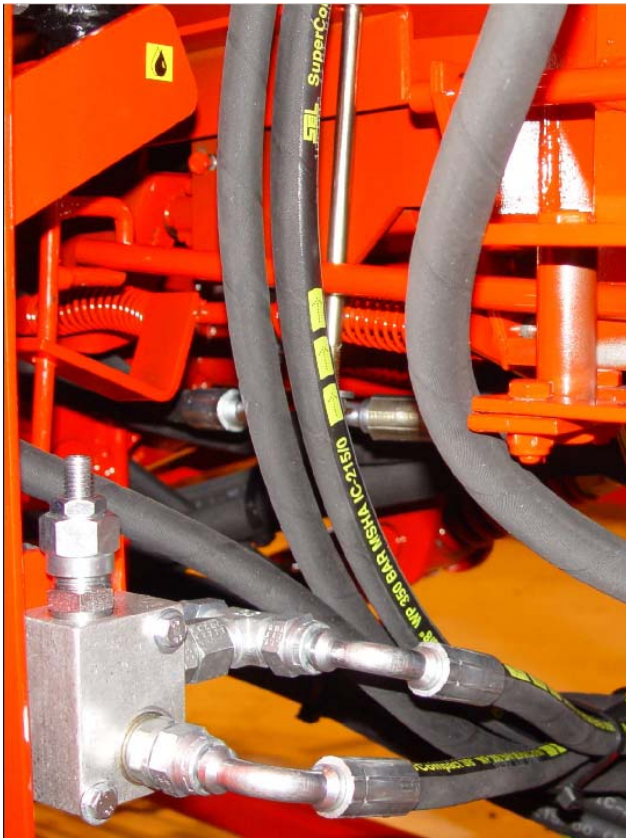

Bild 20.17a

Klyvbalkens utgångsläge och startpunkten för returrörelsen kan ställas in genom att reglera låshylsorna för stängen som begränsar klyvrörelsen (bakom maskinen).

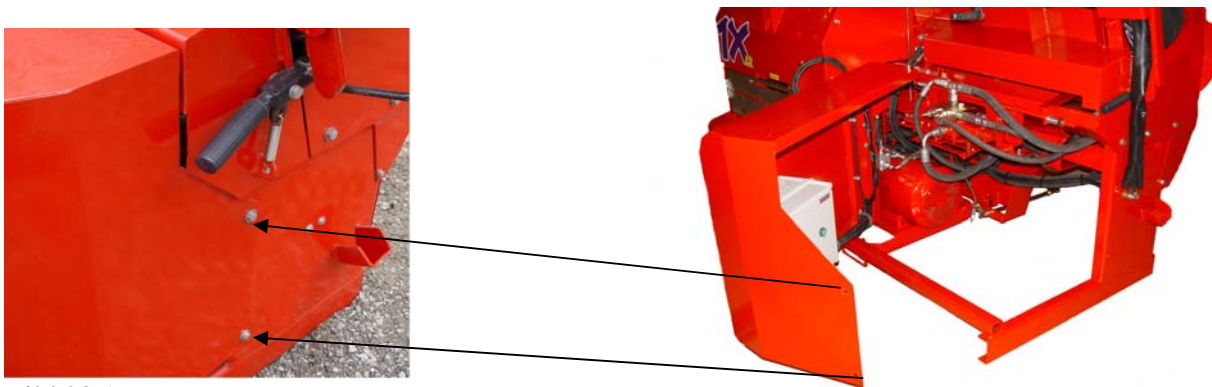

Bild 20.17b

B. Inställning av hylsorna för begränsning av klyvrörelsen

Vänster hylsa:

Flyttning till vänster:

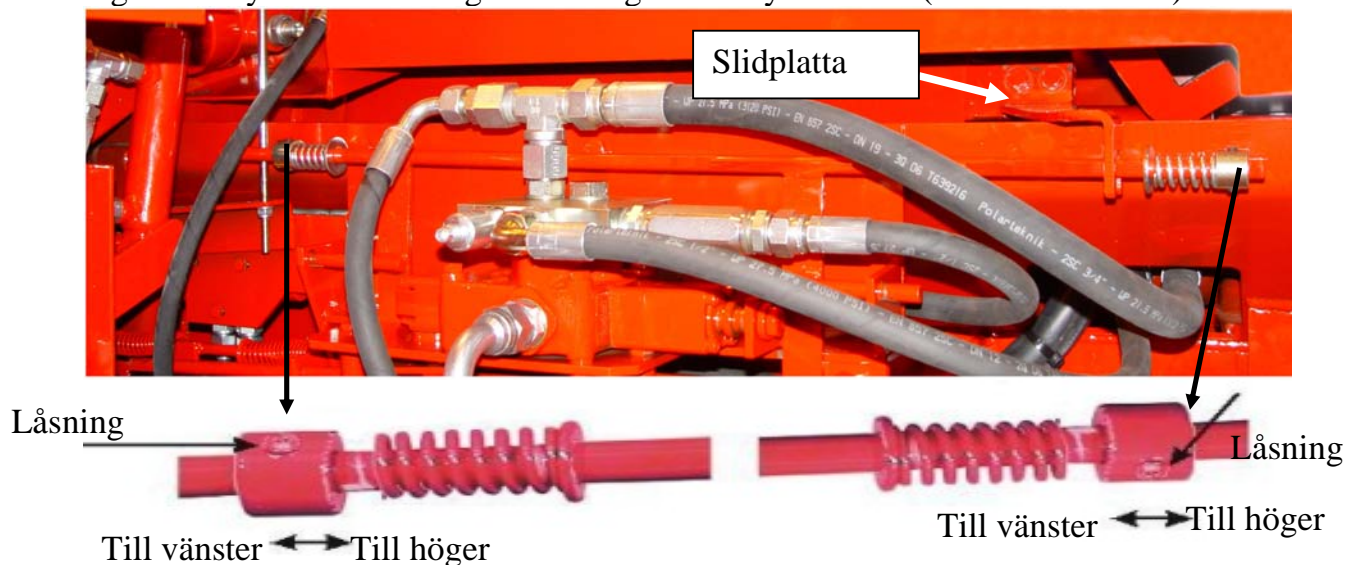
Balkens retur sker senare

Flyttning till höger:

Balkens retur sker tidigare

Höger hylsa:

Flyttning till vänster:

Returrörelsen stannar tidigare

Flyttning till höger:

Returrörelsen stannar senare.

Transportören vridcylander 1X42/2x32
greenSPEED

KULJETTIMEN KÄÄNNÖNSYLIINIERI-1X42/2x32-green-speed

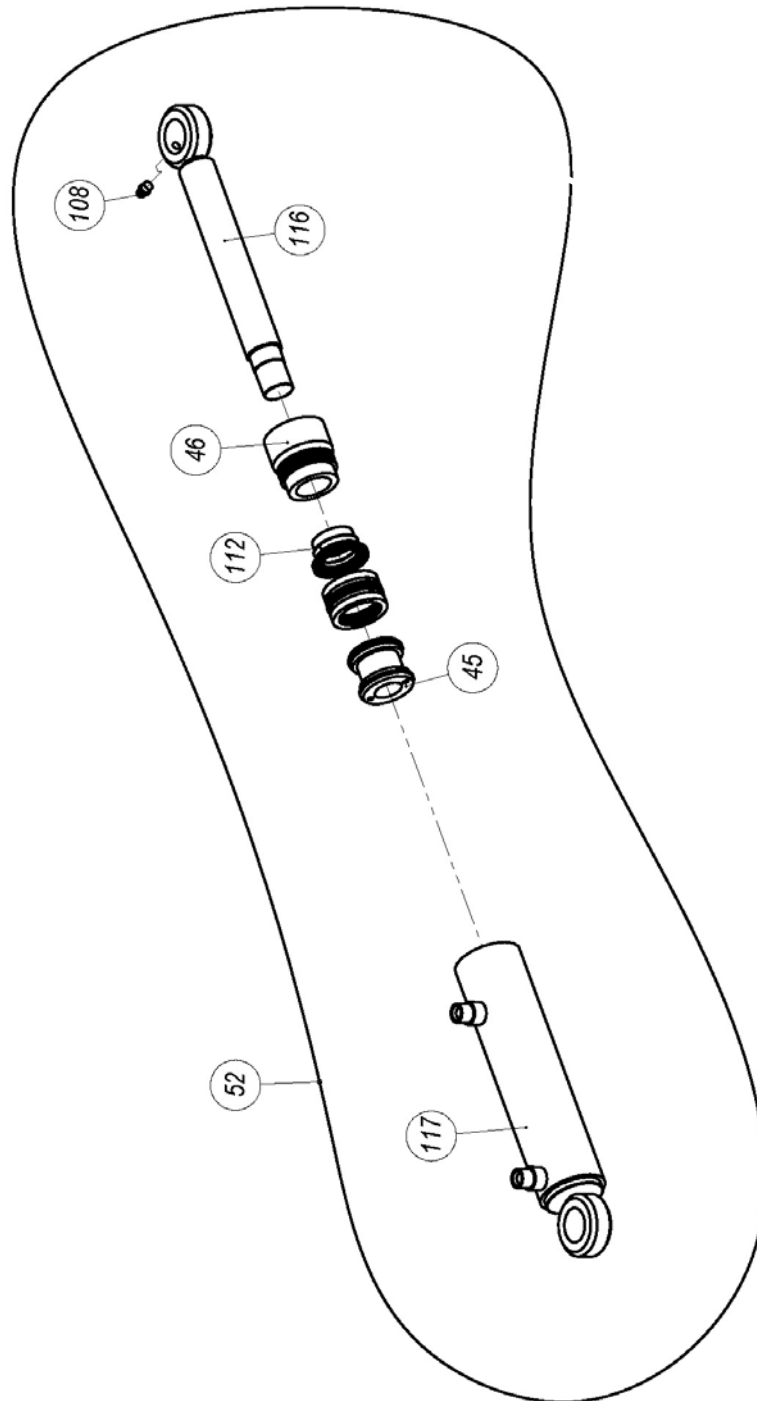

Förlängningsbord 1X42/2x32 greenSPEED

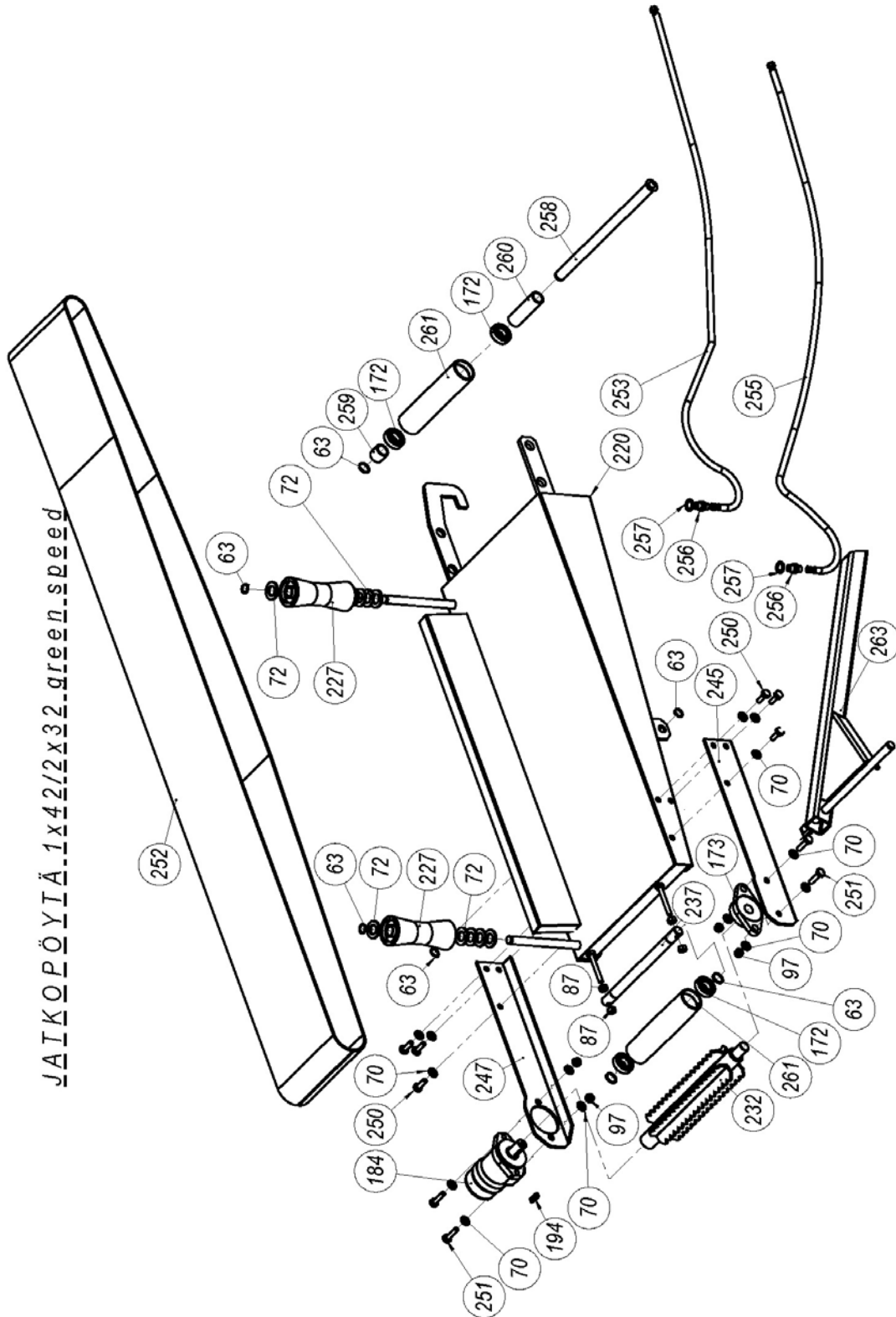

Kraftöverföring 1X42/2x32 greenSPEED

VOIMANSIIRTO 1x42/ 2x32 green speed

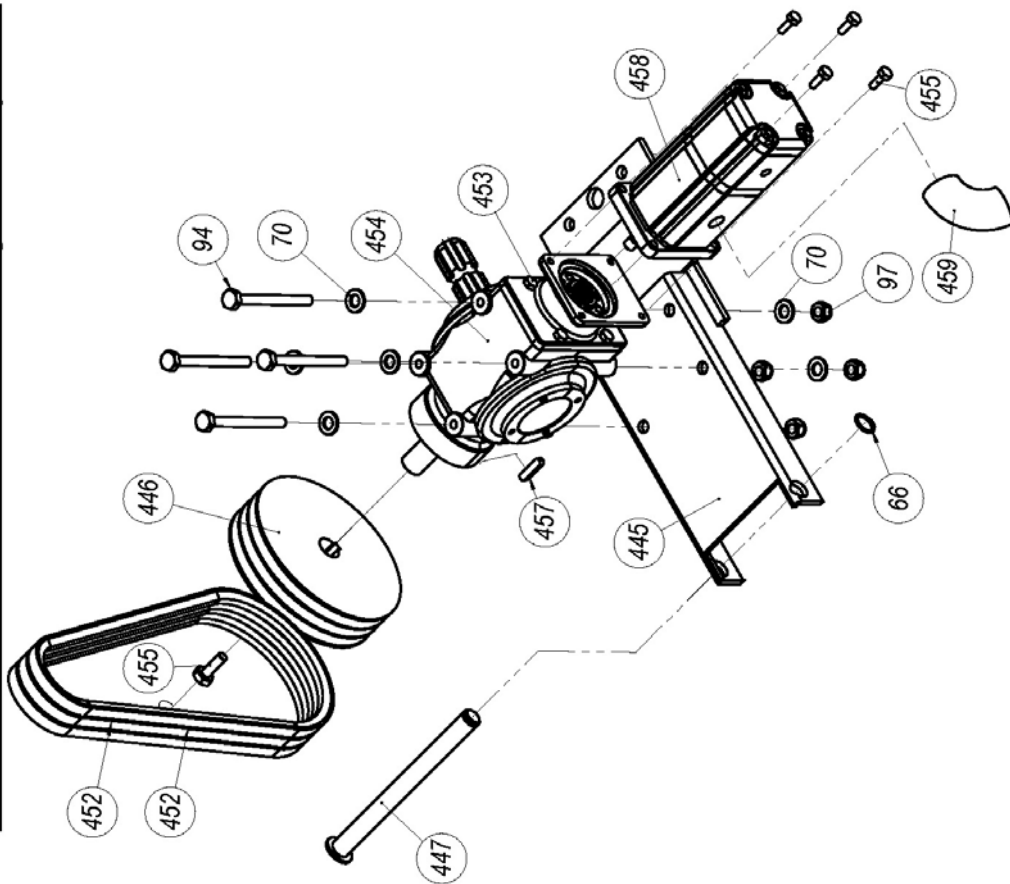

KULJETTIMEN KÄÄNTÖLAITE 1x42/2x32 green speed

Transportören svängordning 1X42/2x32
greenSPEED

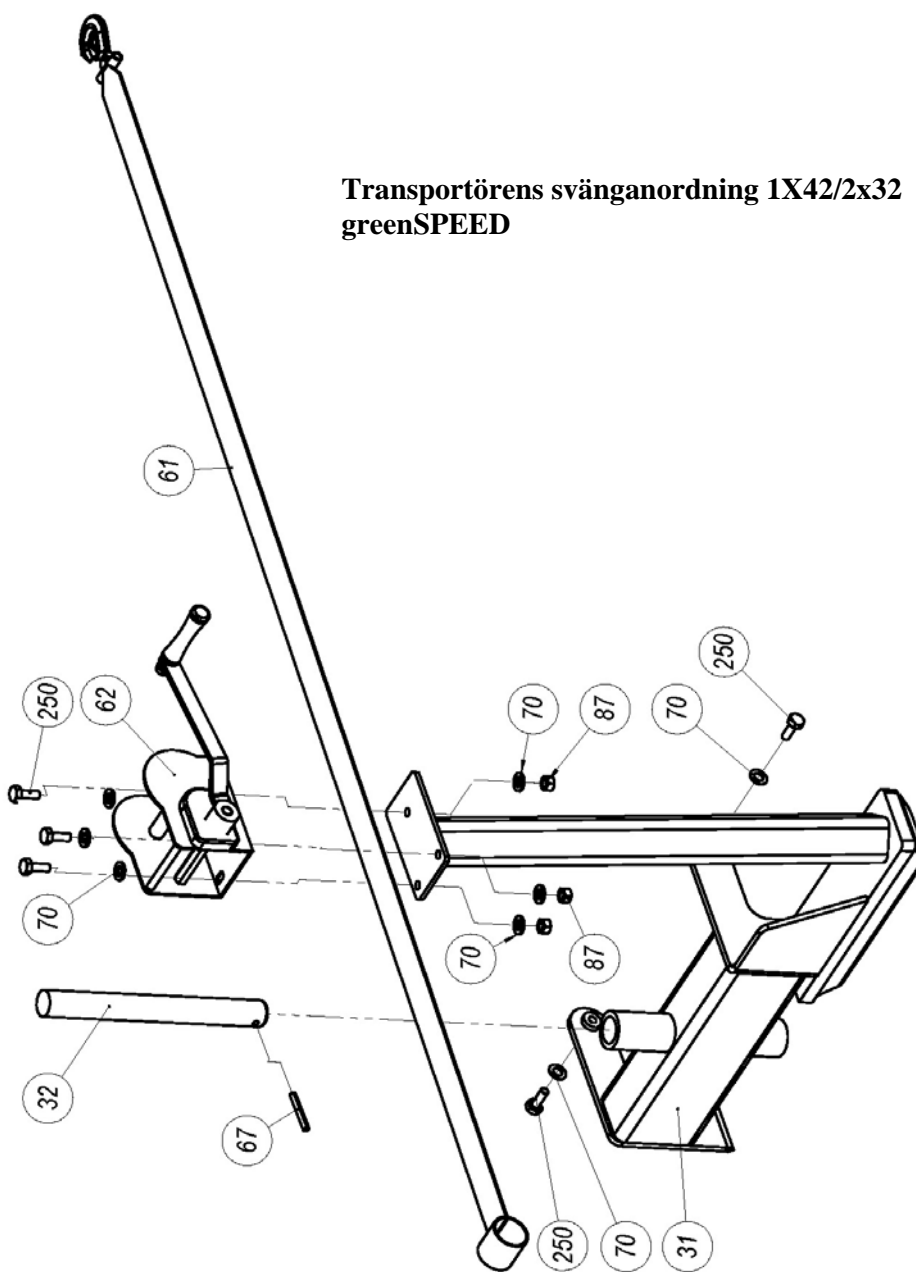

Vedstyrning och klyvstål 1X42 greenSPEED

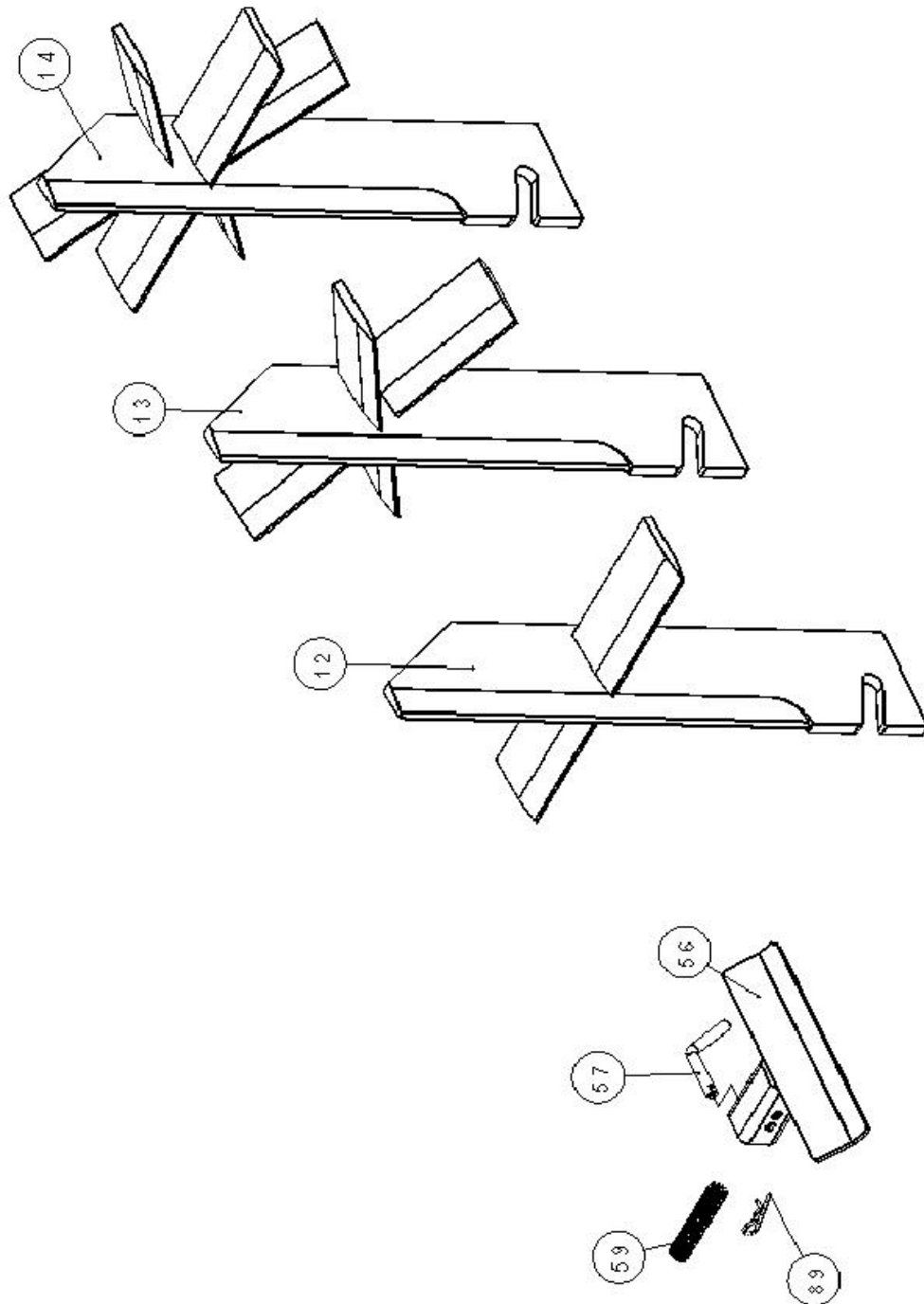
PUUNOHJAIN + HALKAISUTERÄT 1x42 green speed

Vedlängdmätare 1X42/2x32 greenSPEED

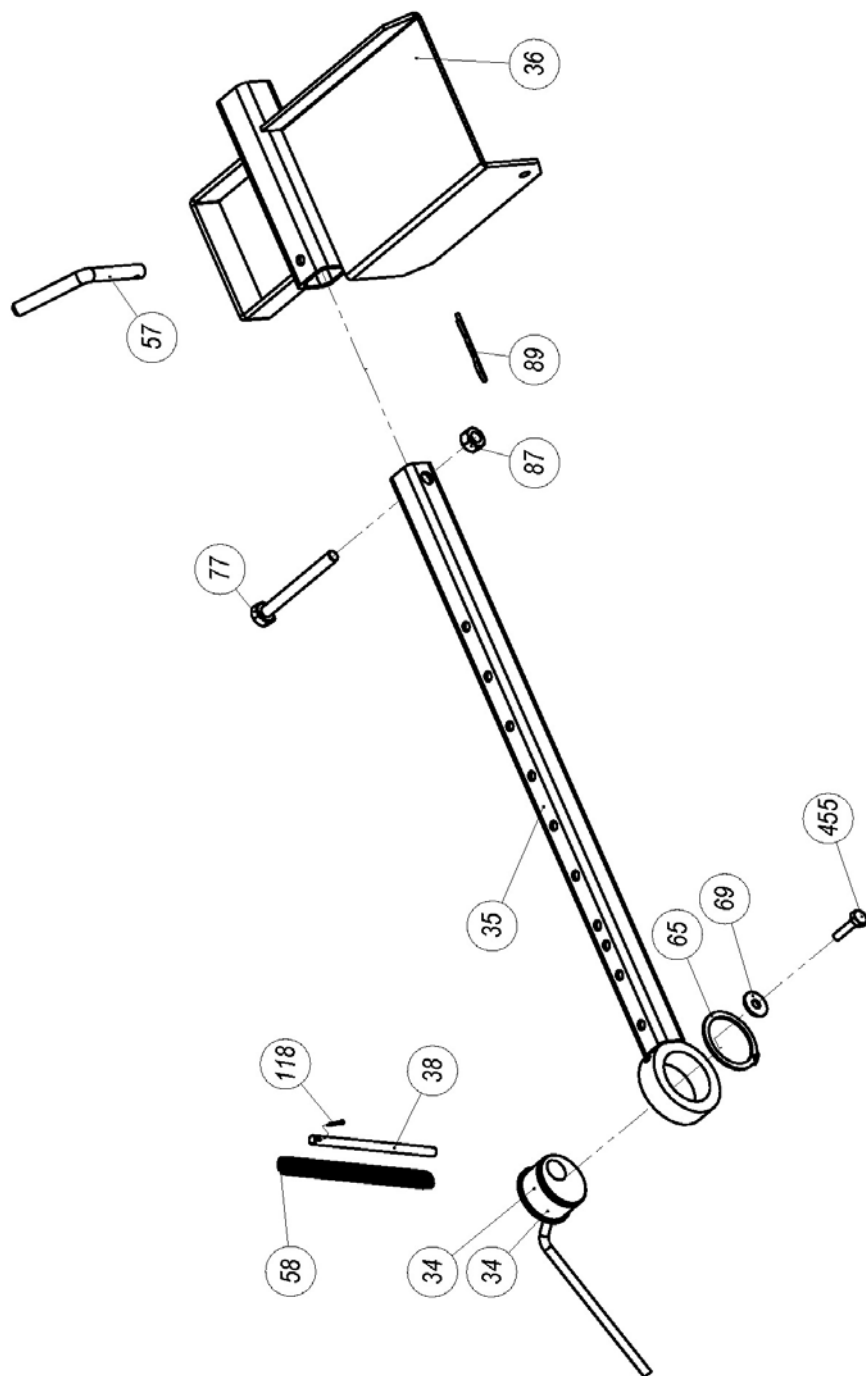
PUUNMITTALAITE 1x42/2x32 green speed

Eldrift 1X42/2x32 greenSPEED

SÄHKÖKÄYTTÖ 1x42/ 2x32 green speed

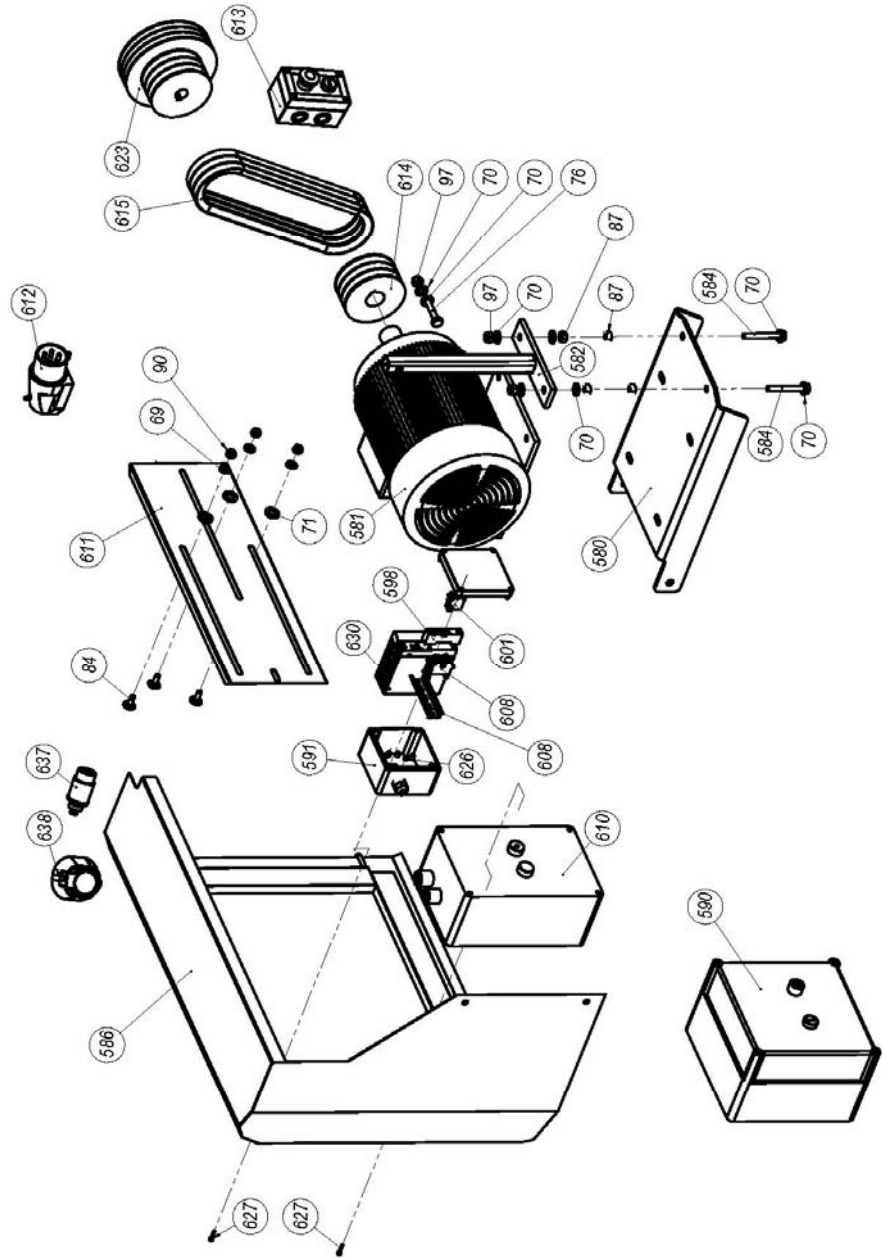

Klyvning 1X42 greenSPEED

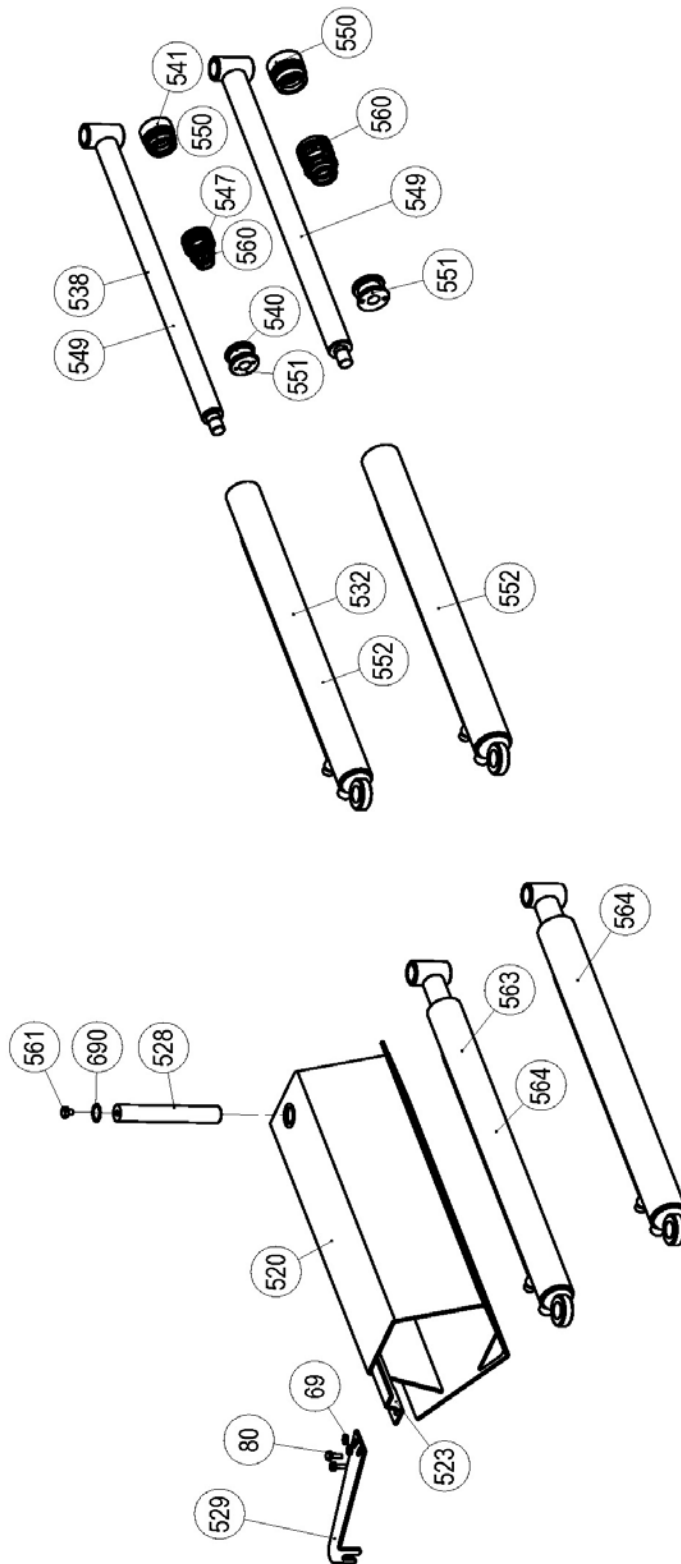
HALKAISU 1x42 green speed

Optisk vedlängdsmätare 1X42 greenSPEED(tillbehör)

OPTINEN PUUNMITTALAITE 1x42 green speed(lisävaruste)

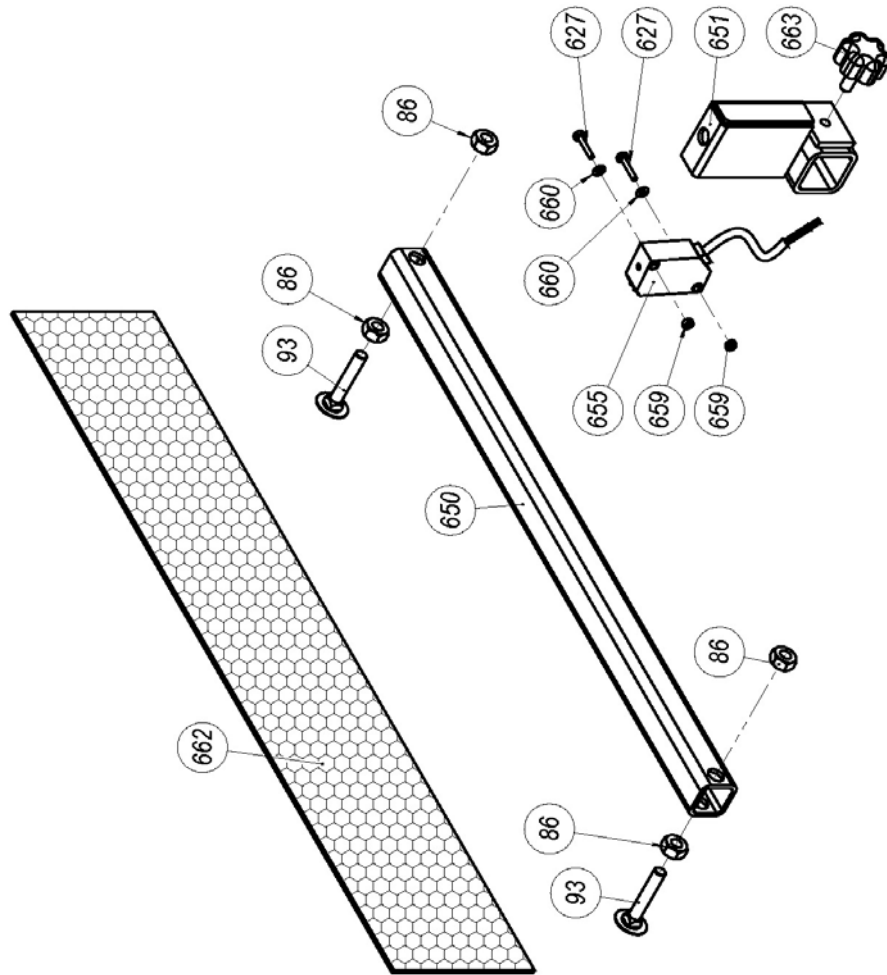

Drivhuvud 1x42/2x32 greenSPEED

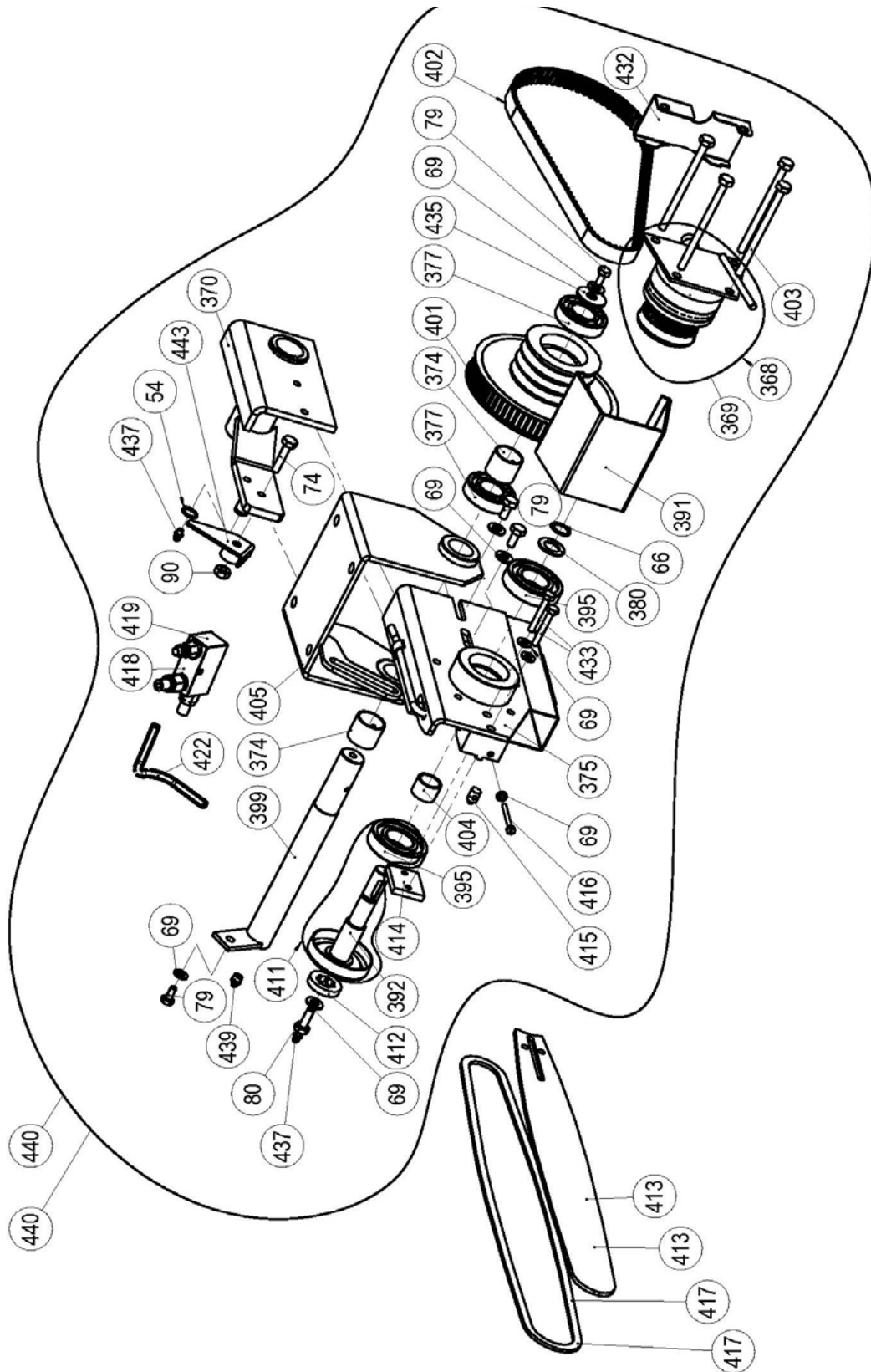
TERÄNKÄYTTÖPÄÄ 1x42/2x32 green speed

Kopling 1x42/2x32 greenSPEED

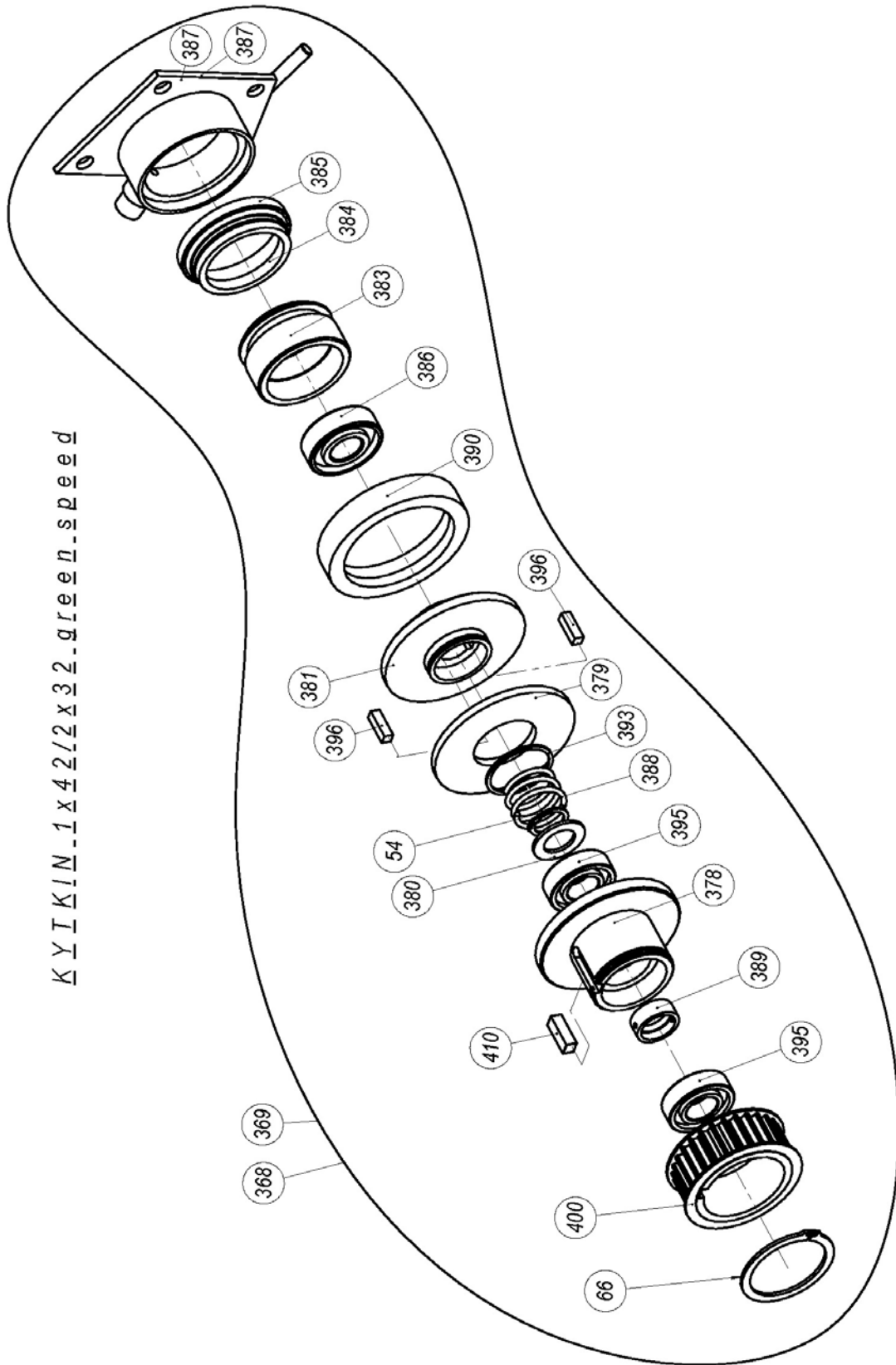

Stålets lyftcylinder 1x42/2x32 greenSPEED

IERÄN.NOSIOSYLINIERI.1x42/2x32.green.speed

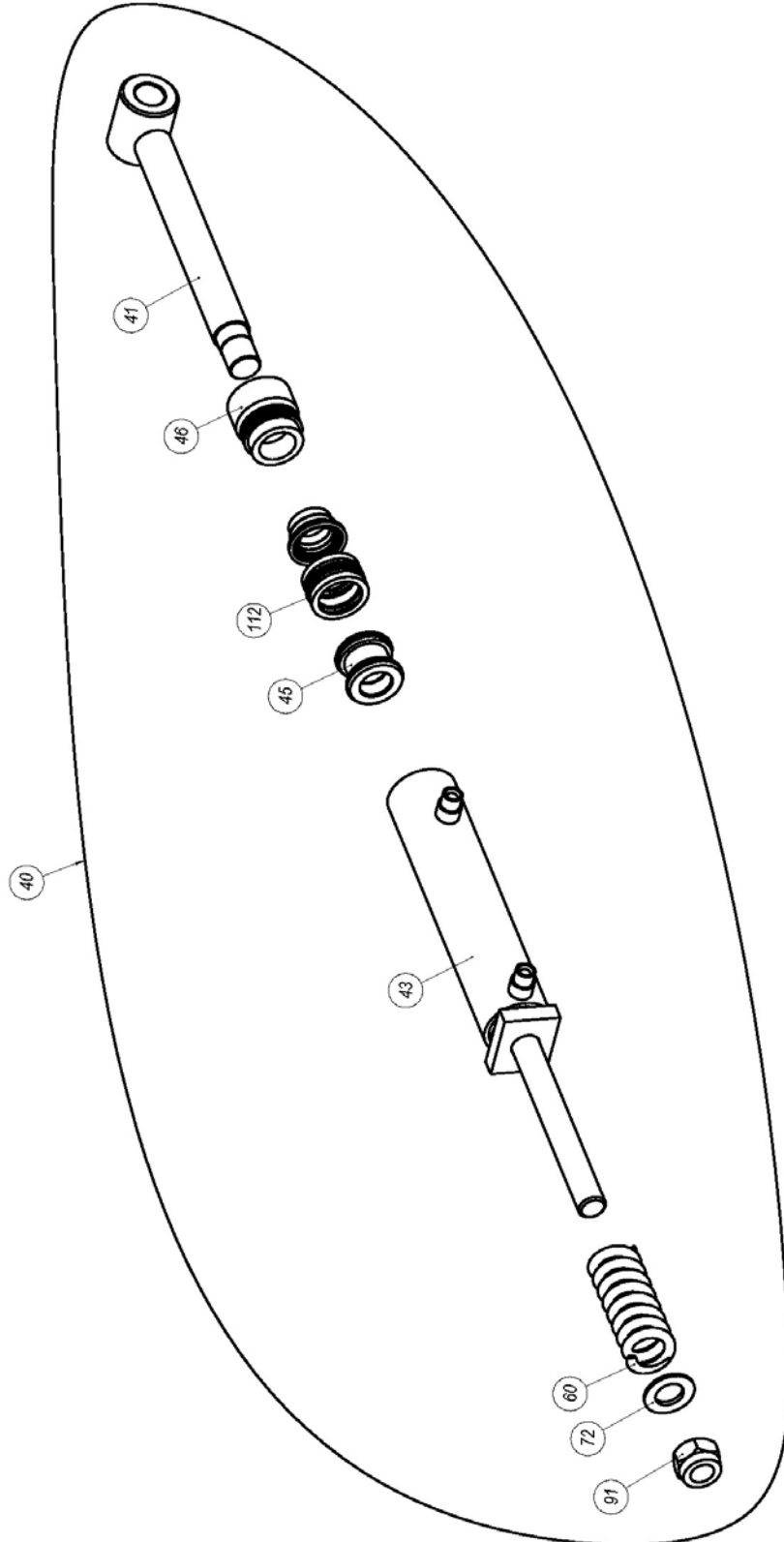

VENTILMEKANISM 1x42 greenSPEED

VENTILMEKANISMI 1x42.green.speed

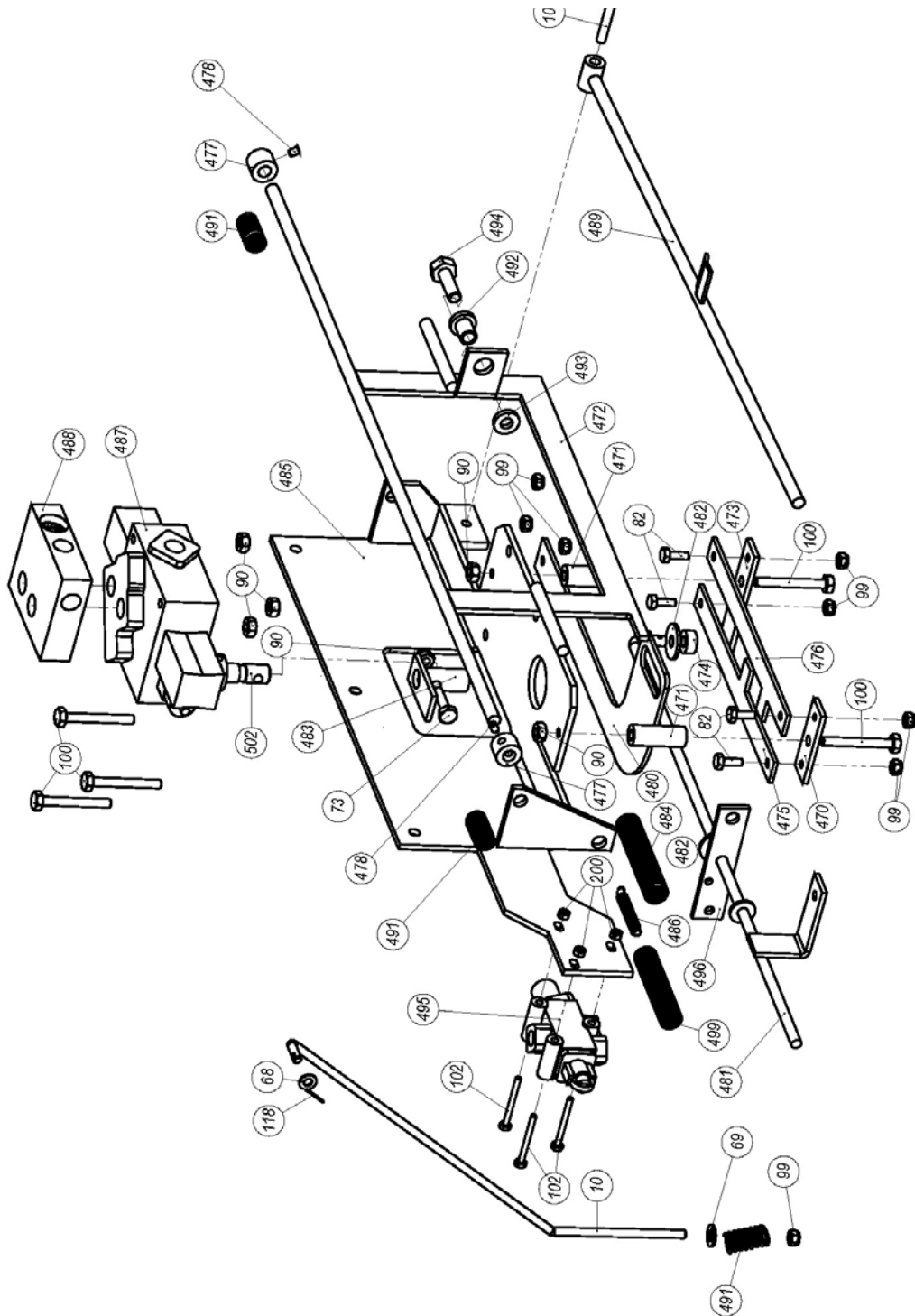

Matarbord 1x42/2x32 greenSPEED

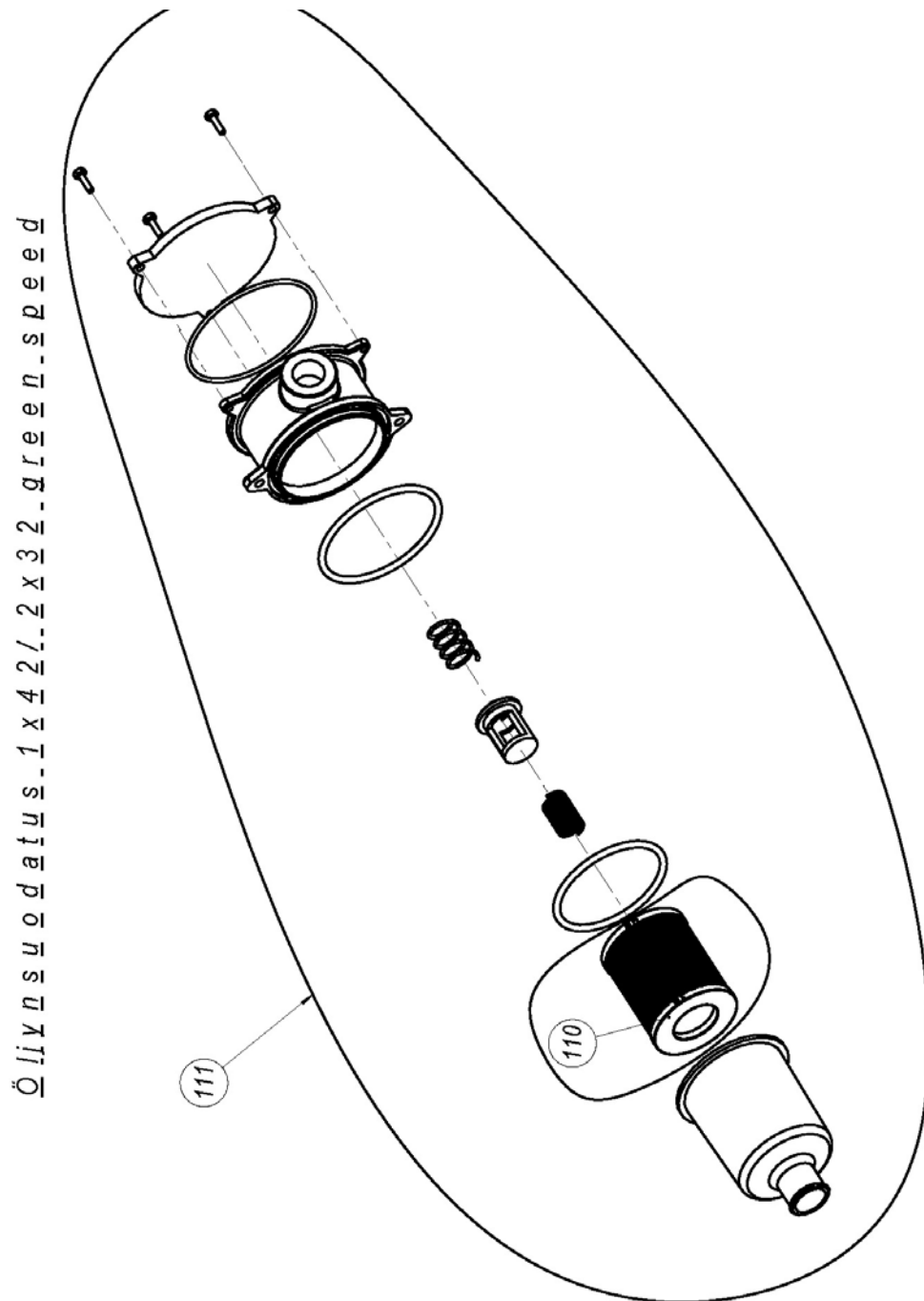

SYÖIÖPÖYIÄ...1x42/2x32.green.speed

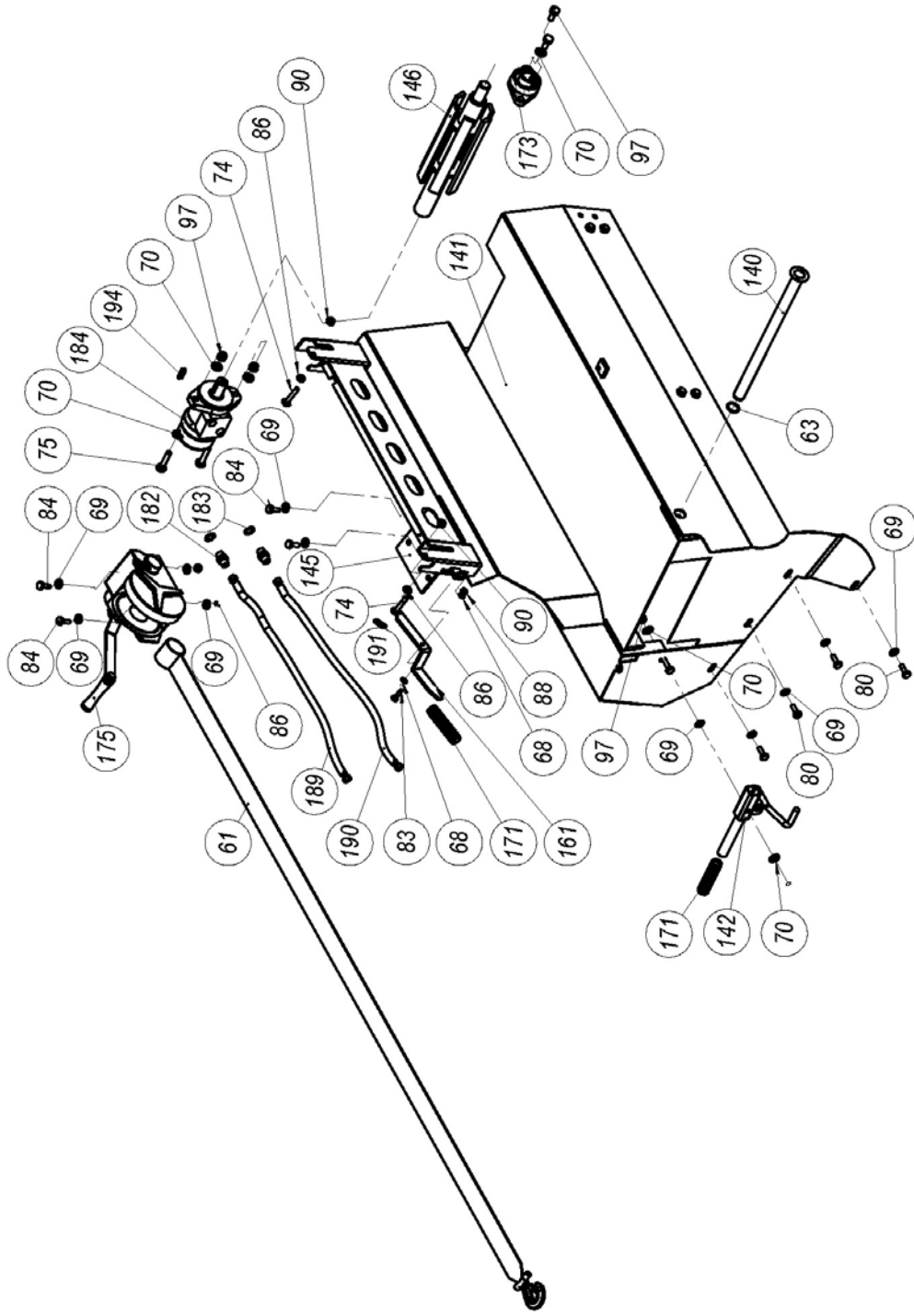

Klyvstålets cylinder 1x42/2x32 greenSPEED

KAIKUISUIERÄN.KÄYIÖN.SYLINIERI.1x42/2x32green.speed

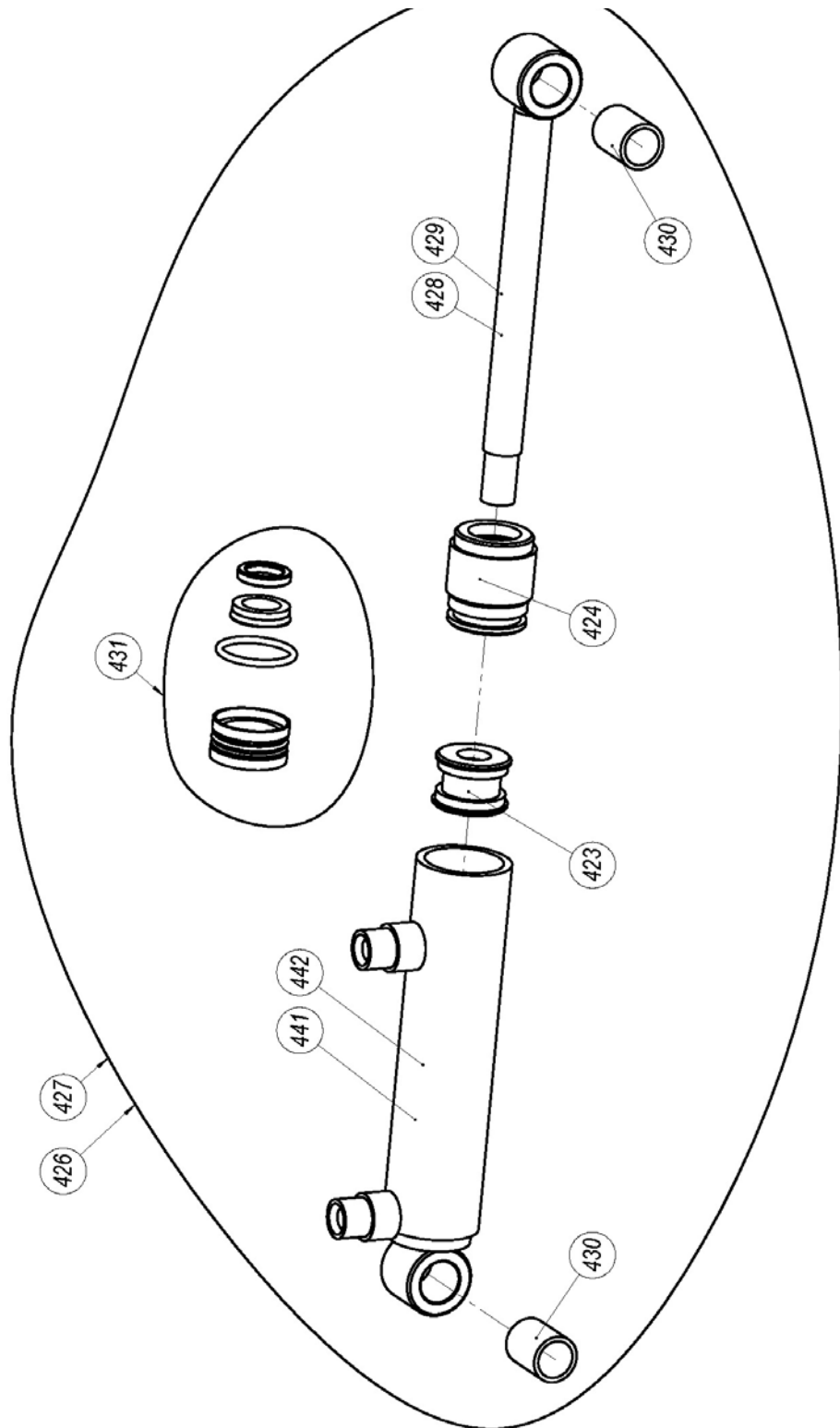

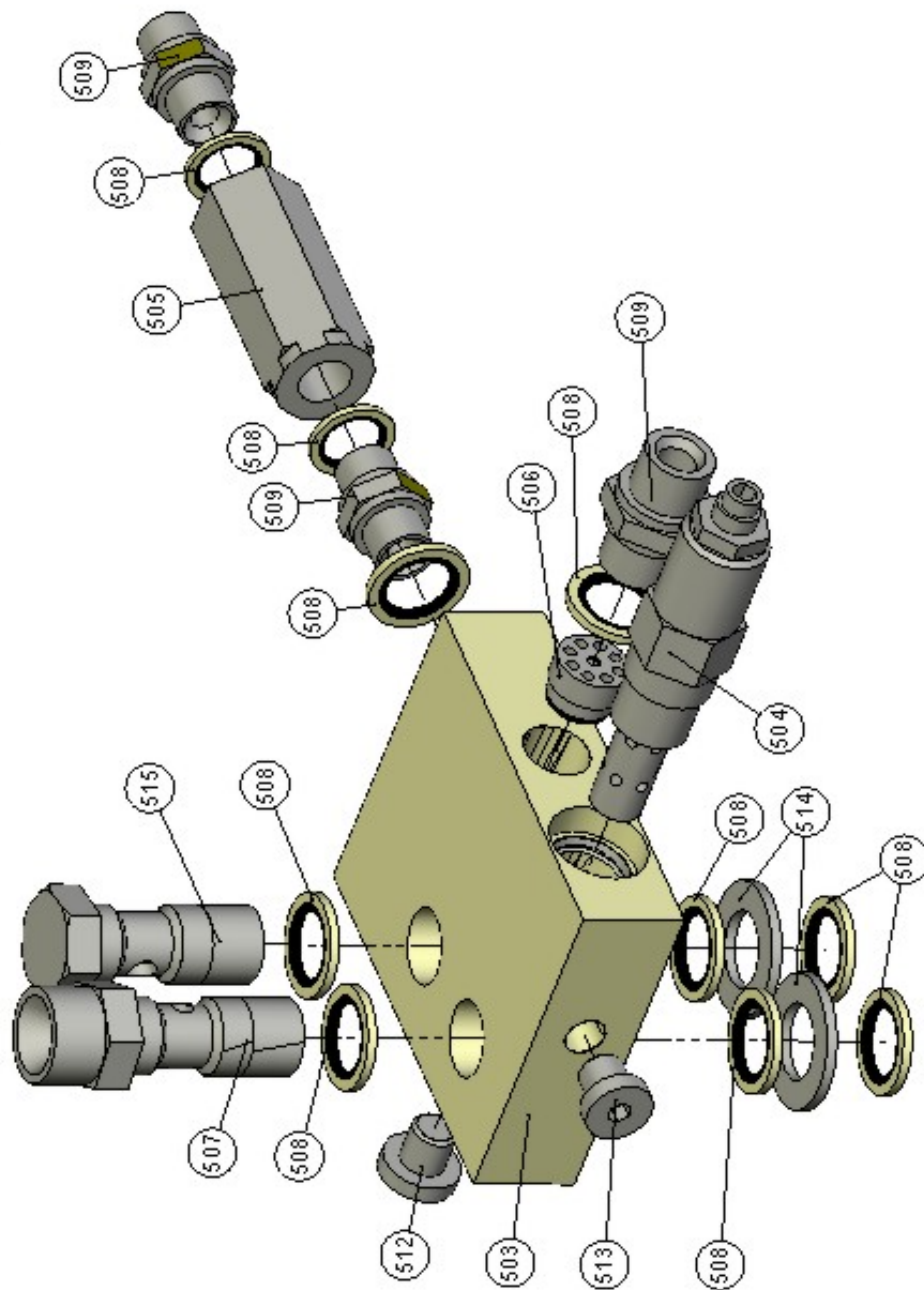
Accelerationsventil 1x42 **greenSPEED**NOPEUTUSVENTTIILI 1x42 green speed

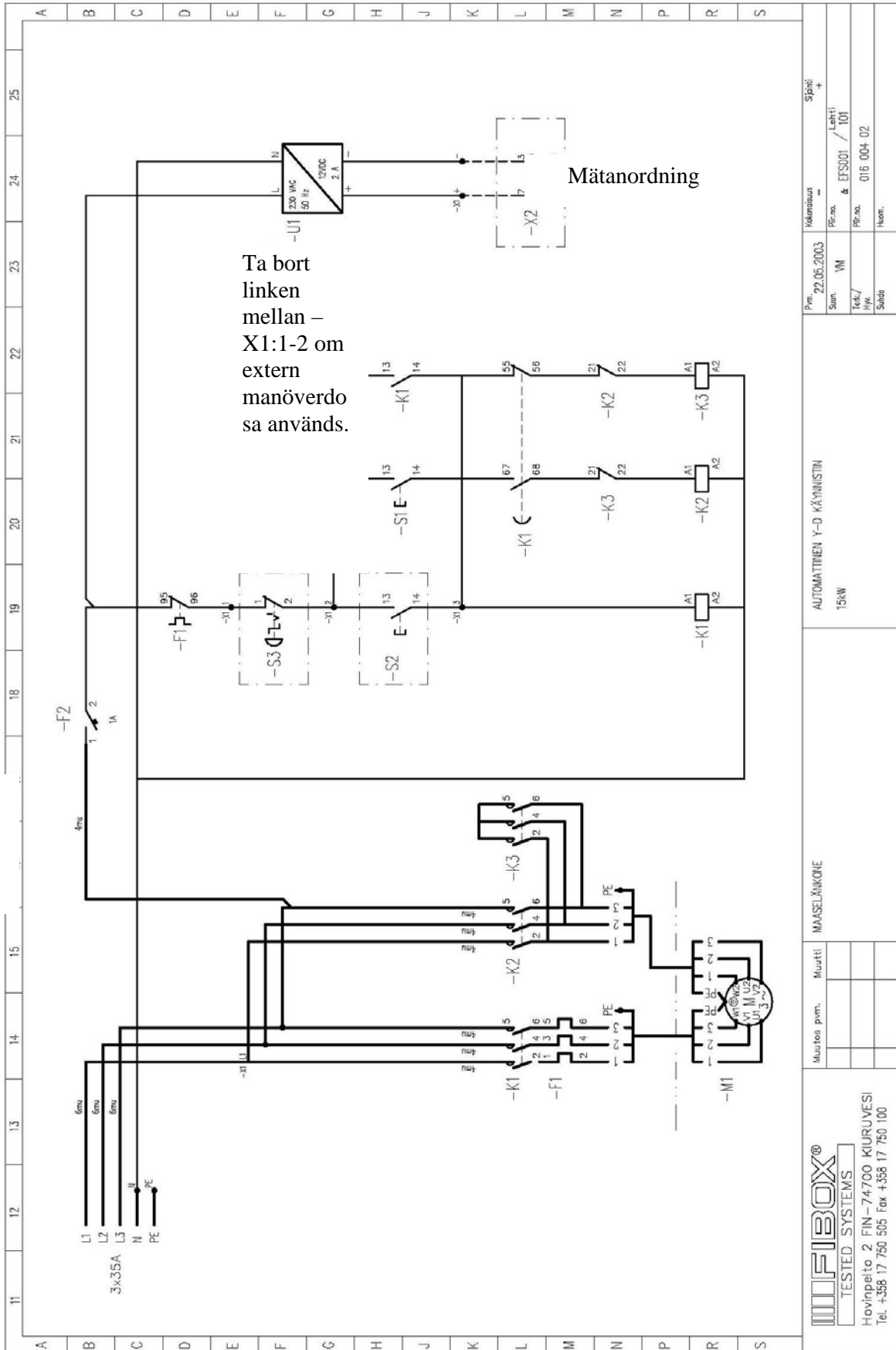

	Pvm. 22.05.2003	Kokonaistus -	Spindel +
	Suom. VM	Pvm. & EFS001 / Lehti	
	Tek./Hyv.	Pvm. 016 004 02	
	Suohje	Huon.	
AUTOMATTINEN Y-D KÄYNNISTIN 15kW			
Muutos pvm.	Muuttii	MAASELÄNKONE	
MIFIBOX® TESTED SYSTEMS Hövinkelto 2 FIN-74700 KIURUVESI Tel. +358 17 750 505 Fax +358 17 750 100			

Optisk mätanordning (elschema)

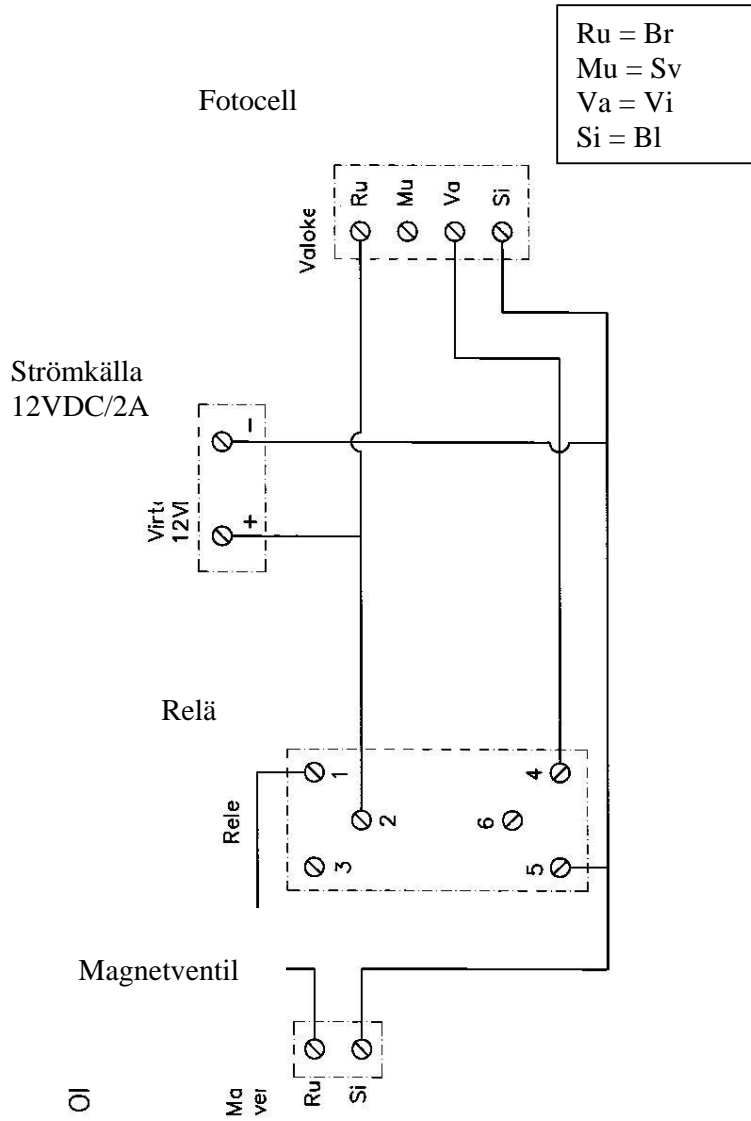

RESERVDELSLISTA

Ram

RESERVDELSLISTA

		1X42 / 2x 32 green speed	
	NR	BENÄMNING	St.
1	61010	Ram	1
2	61025	Slangskydd	1
4	61060	Övre skydd 1x42 green speed	1
4	60340	Övre skydd 2x32 green speed	1
5	61065	Lyftplatta för svärd	1
6	61078	Cylindertapp	1
7	61087	Framplåt höger	1
8	61088	Framplåt vänster	1
9	61094	Cylinderfäste	1
10	61121	Fotpedalspak för ventil	1
11	97522	DF5-3 vägventil	1
12	61145	Klyvbett 4 delar	1
13	61144	Klyvbett 6 delar	1
14	61140	Klyvbett 8 delar	1
15	61180	Tapp	1
16	61047	Stödplatta för slid	2
17	61048	Stödplatta för slid	2
19	60070	Återställningsspak	1
20	60136	Skyddsplåt	1
22	60320	Vipplåt för fotpedal	1
23	60330	Övre tank	1
24	60350	Fotpedal	1
25	60363	Mellanstångsats	1
26	60367	Ledplåtsats	1
27	60369	Fjäderstift för mellanstång	1
28	60373	Låstapp för bakre skydd	1
29	60375	Låstapp för främre skydd	1
30	60460	Bakre skydd	1
31	60600	Svänganordning för utmatningstransportör	1
32	60613	Tapp, svänganordn. f. utmatn.transportör	1

34	60664	Excenterregulator (1x42 GS)	1
34	60660	Excenterregulator (2x32 GS)	1
35	60668	Vedlängdsbegränsare	1
36	60670	Vedlängdsbegränsare	1
37	60698	Ledaxelskydd, vänster	1
38	60675	Styvning vedlängdsfjäder	1
39	60680	Spåndosa (TILLBEHÖR suganslutning)	1
40	60915	Cylinder för klyvbetsreglering	1
41	60920	Cylinderskaft	1
42	60931	Transportrör	1
43	60916	Cylinderrör	1
45	10260	Kolv	1
46	10261	Skafststyrning	1
47	10150	Sågsångsgejd	1
48	97281	Slangnippel 3 , 8-8	1
52	11160	Cylinder Ø50 , Ø32	1
53	08055	Ledaxelns krok	1
54	96038	Stoppring DIN 471 16	2
55	47089	Låsspärr för transportör	1
56	47390	Vedgejd	1
57	10065	Låsspak	2
58	95011	Dragfjäder	3
59	95018	Tryckfjäder Ø22x2 L=140	1
60	95026	Tryckfjäder Ø26-9-120	1
61	95068	Vinschlina med krok	1
62	95412	Vinsch	1
63	96042	Stoppring DIN 471 25	6
64	96044	Stoppring DIN 471 30	1
65	96046	Stoppring DIN 471 50	1
66	96040	Stoppring DIN 471 20	2
67	96079	Fjädersprint DIN EN ISO 13337 8x60	2
68	96057	Bricka DIN EN ISO 7089 A8	28
69	96048	Bricka DIN EN ISO 7089 A10	44
70	96050	Bricka DIN EN ISO 7089 A12	45
71	96051	Vågbricka DIN EN ISO 7089 A14	3
72	96054	Bricka DIN EN ISO 7089 A25	11
73	96097	Sexkantskruv DIN 933 M10x35	1
74	96098	Sexkantskruv DIN 601 M10x40	2
75	96109	Sexkantskruv DIN 931 M12x60	2

76	96110	Sexkantskruv DIN 933 M12x70	2
77	96111	Sexkantskruv DIN 931 M12x90	1
78	96135	Sexkantskruv DIN 933 M6x20	2
79	96138	Sexkantskruv DIN 933 M10x20	5
80	96139	Sexkantskruv DIN 933 M10x25	9
81	96140	Sexkantskruv DIN 933 M10x30	4
82	96162	Sexkantskruv DIN 933 M8x20	15
83	96163	Sexkantskruv DIN 933 M8x25	8
84	96186	Låsskruv DIN 603 M10x25	10
85	96189	Låsskruv DIN 603 M12x40	6
86	96199	Sexkantmutter DIN 934 M10	11
87	96200	Sexkantmutter DIN 934 M12	13
88	96205	Sexkantmutter DIN 934 M8	42
89	96208	Nålsprint	4
90	96067	Låsmutter DIN 985 M10	34
91	96214	Låsmutter DIN 985 M24	1
92	96314	Låsskruv DIN 603 M10x40	13
93	96312	Låsskruv DIN 603 M10x50	2
94	96142	Sexkantskruv DIN 931 M12x120	4
95	96262	Sexkantskruv DIN 933 M5x16	3
96	96315	Sexkantskruv DIN 933 M8x16	2
97	96218	Låsmutter DIN 985 M12	17
98	96281	Sexkantskruv M5x35	6
99	96217	Låsmutter DIN 985 M8	16
100	96280	Sexkantskruv DIN 933 M10x70	8
101	96099	Sexkantskruv DIN 933 M10x50	5
102	96120	Sexkantskruv DIN 933 M6x55	3
105	61119	Spak för tilläggsventil	1
106	97210	Snabbkoppling/uttag	2
107	03046	Dubbelnippel	2
108	96275	Smörjnippel M8X1	2
109	97280	Kran	1
110	97348	Filterelement	1
111	97349	Filterbehållare	1
112	97294	Kolvätningssats 50-32	2
113	97402	Hydrauliventil	1
114	97429	Oljelock	2
115	97446	Kontrollöppning för olja	1

116	11162	Handtag	1
117	11161	Rör	1
118	96243	Saxsprint	3
119	61185	Styrstång	1
120	60380	4 delars stål	1
121	60400	6 delars stål	1

Matarbord/främre skydd/vedhållare

RESERVDELSLISTA

1x42 /2x32 green speed			
	NR	BENÄMNING	St.
140	61161	Axel för förlängningsbord	1
141	60180	Matarbord	1
142	61108	Låsning för inmatningstransportör	1
143	60420	Främre skydd	1
144	60440	Vedgejdsdiskva komplett	1
145	60610	Fästplatta för vinsch	1
146	60690	Drivhjulaxel för inmatningstransportör	1
147	60830	Manöverspakens övre del	1
160	10219	Rulle	1
161	10341	Drivhjulaxel för inmatningstransportör	1
162	10338	Låstapp för vedgejd	1
163	10393	Rullaxel	1
164	10657	Kedja	1
170	95027	Vridfjäder Ø5	1
171	95034	Handtag	3
172	95050	Lager 6205-2RS	6
173	95057	Flänslagerenhet UCFL-205	1
174	95068	Vinschlina	1
175	95069	Vinsch med broms	1
177	60208	Tankens skyddsplåt	1
180	96077	Fjädersprint DIN 1481 8x40	3
181	96256	Adapterplatta	1
182	97202	Dubbelnippel rak	6
183	97212	USIT 3,8	2
184	97307	Hydraulmotor EPM160CD	2
185	97408	Hydraulventil EASY VA	1
186	97427	Ventilpatron/bo:97420	1

187	97533	Ventil	1
188	97524	Ventil	1
189	97061	Slang för matarbord	1
190	97097	Slang för matarbord b	1
191	95012	Dragfjäder	1
192	95029	Dragfjäder	1
194	97371	Kil hydr.motor	1
200	96221	Sexkantmutter DIN EN ISO 4032 M6	4
201	96056	Bricka DIN EN ISO 7089 A6	8
202	96119	Sexkantskruv DIN EN ISO 4016 M6x50	2
203	96033	Sexkantskruv DIN EN ISO 4016 M6x40	2
204	95160	Fjärrstartare	1

Förlängningsbord

RESERVDELSLISTA

		1x42 / 2x32 green speed	
	NR	BENÄMNING	St.
	220	60281 Förlängningsbord	1
	227	95001 Kölrulle	2
	232	61105 Drivhjulaxel för inmatningstransportör	1
	237	60294 Axel för spännrulle	1
	245	60304 Fästplåt för bakrulle	1
	247	60305 Fästplåt för bakrulle	1
	250	96145 Sexkantskruv DIN 931 M12x30	6
	251	96148 Sexkantskruv DIN 933 M12x40	4
	252	95298 Band för matarbord	1
	253	97094 Slang för förlängningsrulle	1
	255	97095 Slang för förlängningsrulle b	1
	256	97202 Dubbelnippel rak 3,8 yg 3,8 yg	2
	257	97213 USIT 1,2	2
	258	60296 Axel för mellanrulle	1
	259	60298 Mellanhylsa för mellanrulle	1
	260	60297 Mellanhylsa för mellanrulle	1
	261	60286 Mellanrulle	2
	262	96301 Sexkantskruv DIN 933 M8x70	5
	263	60300 Stöd för förlängningsbord	1

Utmatningstransportör

RESERVDELSLISTA

1x42 / 2x32 green speed

	NR	BENÄMNING	St.
300	10135	Transportskrapa	8
301	10135a	Motstycke till transportskrapa	8
302	61162	Nedre skyddsband för transportör	1
303	95126	Transportörens matta 240EP 250L=8130	1
304	10136	Anslutningsplatta för rem	2
305	10225	Hållare för transportörband	1
306	96208	Nålsprint	1
307	10132	Transportörens rulle	1
308	10720	Transportörens dragrulle	1
309	95050	Lager 6205	2
312	60882	Hydraulrör transportör (undersida)	2
313	95014	Tryckfjäder 3,5x22x38	2
317	96191	Låsskruv DIN 603 M8x25	12
319	96105	Sexkantskruv DIN 961 M12x150	2
323	96306	Planbricka DIN 9021 M12	4
325	96092	Sexkantskruv DIN 931 M8x40	6
326	96000	Sexkantskruv DIN 933 M6x12	4
328	97466	Hydraulanslutning 97465 / 97223	16
329	10127	Fästplatta för transportörens gummiklaff	1
330	09200a	Fästplatta för gummiklaff	1
331	60888	Skydd	2
334	60885	Hydraulrör transportör (ovansida)	2
335	10725	Skydd för transportörens dragrulle	1
336	95063	Lagerenhet UCF205	1
338	97334	Hydraulmotor MSEPM50CD	1
345	97082	Slang för transportörände	2
346	97050	Nedre slang för transportör	2
349	97202	Dubbelnippel rak 3,8uk 3,8uk	2
350	97085	Mittslang för transportör	1
351	97503	Slangfästets lock D12	6
352	97003	Mittslang för transportör	1
353	97501	Slangens fästida	12

Drivhuvud för sågsvärdet/koppling

RESERVDELSLISTA

1x42 / 2x32 green speed

	NR	BENÄMNING	St.
368	60704	Drivhuvudets kopplingspaket (1x42 GS)	1
369	60705	Drivhuvudets kopplingspaket (2x32 GS)	1
370	61166	Platta för svärddrift	1
374	95276	Glidlager 36x32x30	2
375	60730	Platta för svärddrift	1
377	95053	Lager 6206	2
378	60707	Lagerhus remskiva	1
379	95341	Kontaktbleck	1
380	60711	Bricka 20.5-32	2
381	60710	Tryckskiva koppling	1
383	60716	Kolv för kopplingscylinder	1
384	97712	Kolvtätning för kopplingscylinder	1
385	97712	Kolvtätning för kopplingscylinder	1
386	95356	Lager (snedkullager)	1
387	60715	Kopplingscylinderns bottenetikett (1x42 GS)	1
387	60714	Kopplingscylinderns bottenetikett (2x32 GS)	1
388	95347	Tryckfjäder 3x33x20	1
389	60733	Mellanhylsa	1
390	60735	Broms för koppling	1
391	60721	Ramplåt för kopplingscylinder	1
392	60732	Kopplingsaxel	1
393	97708	Spärring 40x1.5	2
395	95310	Lager 6004	2
396	60712	Kil	2
399	47264	Drivaxel för sågsvärd	1
400	95109	Remskiva 28-8M-20	1
401	95108	Remskiva 72-8M-20-3A97	1
402	95095	Kuggrem 8M-20	1
403	96316	Sexkantskruv M10x140	4
404	10257	Mellanhylsa	1
405	60484	Fästplåt för svärddrift	1
410	60713	Kil	1
411	60736	Drivtrumma +axel+lager	1
412	95339	Drivkrans 3,8 , 8	1
413	95147	Kapsvärd 16 tum (2x32 GS)	1
413	95398	Kapsvärd s 18 tum (1x42 GS)	1

414	60726	Kapsvärdets fäststång	1
415	10046	Spänntapp för kapsvärd	1
416	96119	Sexkantskruv M6x50	2
417	95416	Sågkedja 67 länkar 325" 1,5 mm (2x32 GS)	1
417	95337	Sågkedja 69 länkar 3/8" 1,5mm (1x42 GS)	1
418	60814	Smörjventil för sågkedja (komplett)	1
419	97438	Smörjventil för sågkedja	1
422	97284	Slang för smörjning av sågkedja (250 mm)	2
423	10270	Cylinderkolv	1
424	10269	Cylinderskaftstyrning	1
426	47381	Cylinder (hel cylinder 1x42 GS)	1
427	10242	Cylinder (hel cylinder 2x32 GS)	1
428	47732	Cylinderskaft (2x32 GS)	1
429	47382	Cylinderskaft (1x42 GS)	1
430	95062	Glidlager 18x16x25	2
431	97293	Tätningssats D32/16	1
432	60726	Kontaktbleckets skydd	1
433	96124	Sexkantskruv M8x50	2
435	96306	Planbricka DIN 9021 M12	1
437	96272	Smörjnippel M6X1	2
439	96305	Smörjnippel M10X1	1
440	61165	Drivhuvud (1x42 GS)	1
440	60480	Drivhuvud (2x32 GS)	1
441	47747	Cylinderrör (1x42 GS)	1
442	47734	Cylinderrör (2x32 GS)	1
443	61169	Justeringsstångens fäste	1

Kraftöverföring

RESERVDELSLISTA

		1x42 / 2x32 green speed	
	NR	BENÄMNING	St.
445	60040	Vinkelväxelbädd	1
446	95100	Remskiva 3A,180	1
447	10165	Vinkelväxelaxel	1
452	95418	Rem AVX 13x1075 la (1x42 GS)	3

452	95418	Rem AVX 13x1075 la (2x32 GS)	3
453	96146	Sexkantskruv M12x30	4
454	95324	Vinkelväxel	1
455	96166	Sexkantskruv M8x35	6
457	10530	Kil	1
458	97514	Pump	1
459	97432	3/4 kurvpump	1

Ventilmekanism

RESERVDELSLISTA

1x42 green speed			
	NR	BENÄMNING	St.
470	60782	Returledplatta	1
471	60783	Returhylsa	2
472	61137	Returplatta för ventil	1
473	60785	Returplatta	1
474	60786	Ledstångshylsa	1
475	60784	Returplatta	1
476	60781	Returplatta	1
477	10170	Hylsa för ventilens manöverspak	2
478	96228	Stoppskruv DIN 913 M8x18	2
479	60769	Returplattans skaft	1
480	61139	Returplatta	1
481	60758	Mellanstång	1
482	96064	Planbricka DIN 440 M10	2
483	61128	Manöverspak	1
484	95018	Tryckfjäder Ø22x2 L=140	1
485	61126	Ventilens fästplatta	1
486	95012	Dragfjäder Ø9.8 x 0.9 L=40	1
487	97507	SD11-ventil	1
488	47496	Automatisk accelerationsventil	1
489	61138	Utlösningsspak	1
491	95015	Tryckfjäder	1
492	61146	Ventilhylsa	1
493	61147	Ventilbricka	1
494	96309	Ventilsexkantskruv	1
495	97522	DF5-3 vägventil	1
496	60744	Platta för fotpedal	1

499	95022	Tryckfjäder Ø22x2,5 L=140	1
502	97479	Kulled	1
		Automatisk hastighetsventil	
503	47496	Automatisk hastighetsventilram	1
504	97412	Patron	1
505	97252	½ motventil	1
506	97437	Vridbar motventil	1
507	47497	Banjosexkantskruv	8
508	97213	USIT ½	4
509	97204	Dubbelnippel rak 1/2	3
512	97260	3/8 UK plugg	1
513	97259	1,4 plugg	1
514	96053	Bricka DIN EN ISO 7089 A20	2
515	47499	Banjosexkantskruv	1

Klyvning

RESERVDELSLISTA

1x42 green speed			
	NR	BENÄMNING	St.
520	61071	Slidplatta (ovan)	1
523	61134	Fästsplatta för ventilstyrenhet (svets.)	1
528	61084	Slidfästtapp	1
529	61069	Styrskiva för ventil	1
532	61114	Cylinderrör Ø73 , 63	1
538	47748	Skaft Ø45	1
540	10164m	Kolv Ø63	1
541	10164o	Skaftstyrning Ø70/45	1
547	97296	Tätningssats D63-45	1
549	61118	Skaft Ø50	1
550	60597	Skaftets styrenhet Ø80,70- 50	1
551	37028m	Kolv Ø 70	1
552	61117	Cylinderrör Ø80 , 70	1
560	97368	Tätningsserie D70-50	2

561	96144	Sexkantskruv DIN 961 M12x20	1
563	61115	Cylinder Ø73 , 63 (komplett)	1
564	60590	Cylinder Ø80 , 70 (komplett)	1

Eldrift

RESERVDELSLISTA

1x42 / 2x32 green speed			
	NR	BENÄMNING	st.
580	60900	Elmotorplatta	1
581	95041	Elmotor 10KW	1
581	95042	Elmotor 10KW (norge)	1
582	60907	Fäste	1
584	96151	Sexkantskruv DIN 933 M12x80	2
586	60200	Skyddsplåt för ventilmekanism	1
590	95155	Startmotorhus norge	1
591	95206	Relädos	1
598	95203	Reläsockel c för 10 reläer	1
601	95204	Relä	1
607	95205	Kopplingsplint	1
608	95205	Kopplingsplint	1
610	95152	Startmotorhus	1
611	47783	Skyddsplåt	1
612	95163	Apparatpropp 5x32a	1
613	95160	Fjärrstarter	1
614	95365	Remskiva B3,125	1
615	95342	B rem x3	3
623	95121	Remskiva 3A,180/4B 132 el.	1
625	96294	Spårskruv DIN 966 M4x20	5
626	96286	Sexkantmutter DIN 934 M4	3
627	96319	Sexkantskruv DIN 933 M4x20	4
630	95261	Flihhugg power 12V 5A	1
637	95200	Stickpropp	1
638	95201	Uttag	1

Optisk vedlängdsmätare

RESERVDELSLISTA

1x42 green speed

	NR	BENÄMNING	st.
650	60650	Fäströr	1
651	47550	Mätanordning för ved	1
655	95197	Fotocell	1
659	96312	Sexkantmutter DIN 934 M4	2
660	96313	Bricka DIN 125 A4	2
662	95199	Dekalspegel	1
663	95033	Fingerskruv M8-20	1

Klyvning

RESERVDELSLISTA

2x32 green speed			
	NR	BENÄMNING	st.
680	60099	Slid yttre	1
681	60100	Slid	1
682	60587	Skaflets styrning Ø90,80	2
683	60588	Kolv	2
684	60580	Cylinder Ø90,80 (komplett)	2
685	60104	Cylindertapp	2
686	60583	Cylinderrör Ø90,80	2
687	60582	CylinderskaftØ 50	2
688	97366	Tätningsserie D80-50	2
689	60376	Ventilens styrenhet	1
690	96240	Hålsäkring DIN 472 35x1,5	2

Ventilmekanism

RESERVDELSLISTA

2x32 green speed			
	NR	BENÄMNING	st.
700	97508	Klyvningsventil	1
703	97354	Kulled	1
705	60774	Frånslagsspakens stång	1
708	60783	Returhylsa	2
709	60768	Ventilens returplatta	1
716	60764	Skaft	1
720	60761	Ventilens fästplatta	1

726	60796	Returplatta	1
727	60759	Mellanstång	1
733	60782	Returplatta	1
735	60785	Returplatta	1
736	60786	Ledplattans hylsa	1
737	60784	Returplatta	1
738	60781	Returplatta	1
743	61121	Fotpedalstång för ventil	1

TEKNISKA DATA

Effektbehov	10 KW
Max diameter på veden	420 mm
Längden på producerad brännved	200–600 mm
Klyvcyklernas kraft	3 t–12 t
Klyvbetsalternativ	Som standard en som klyver i 4 delar med option för 2, 6 eller 8 delar.
Kapsvärd	18”
Sågkedja	3/8” / 69 draglänkar
Hydrauloljemängd i maskinen	65 l
Max bredd i arbetsläget	9,5 m
Längden på inmatningstransportör	2 620 mm
– bandbredd	250 mm
Maskinens dimensioner i transportläget	
– höjd	2 500 mm
– bredd	2 700 mm
– djup	1 360 mm
Maskinens totalvikt	1 065 kg
Eldrift	+50 kg
Längden på utmatningstransportör	4 m, ihopvikbar
– transportörens bandbredd	400 mm
Ljudeffektnivå	108 dB
A-vägd ljudeffektnivå vid användarpositionen	96 dB
Tilläggsutrustningar:	
- Vedlyftare	
- Doserande vedställ	
- Hydrauliskt matarbord	

EU-DEKLARATION OM ÖVERENSSTÄMMELSE

MAASELÄN KONE OY

Valimotie 1, FI-85800 HAAPAJÄRVI, FINLAND

försäkrar att maskinen

1X42 *greenSPEED*

Serienummer.....

som lanserats på marknaden, uppfyller kraven i maskindirektivet 98/37/EC
och dess förändringar
samt de nationella förordningar genom vilka direktivet träder i kraft
VNp1314/94.

Haapajärvi 08.08.2008

Juha Koski
Verkställande direktör

GARANTIVILLKOR

Vi lämnar på våra produkter följande garantier:

1. Garantin gäller för fel som beror på tillverknings- och materialfel, med undantag för fel i sådana maskinkomponenter som förslits vid användning.
2. Garantin gäller för första köparen under ett (1) år från maskinens inköp, dock högst 1000 drifttimmar.
3. Garantin gäller inte om maskinen använts i strid med bruksanvisningen eller för annat ändamål än vad tillverkaren avsett maskinen. Garantin gäller inte heller om andra än originaldelar monterats i maskinen eller om det schemalagda underhållet av maskinen försumrats.
4. Garantikravet ska lämnas till maskinförsäljaren eller tillverkaren skriftligen **omedelbart** efter det att ett fel upptäckts. Garantireparationen förutsätter att kunden på ett tillförlitligt sätt kan påvisa att garantin är giltig.
5. Garantin omfattar inte normala justeringar, handledning, skötsel, underhåll eller rengöring av maskinen.
6. Garantireparationen förutsätter att man inte börjat reparera maskinen eller dess del, förrän felet skriftligen meddelats till maskinsäljaren, tillverkaren eller importören.
7. Garantireparationen kan endast utföras av en reparatör som **tillverkaren eller importören** auktoriserad för uppdraget. Kostnader för tvätt och rengöring, olja samt bränsle i samband med denna reparation omfattas inte av garantin.
8. Reparationskostnaderna ersätts enligt tillverkarens bestämmelser.
9. Maskintillverkaren ersätter inga resekostnader som kan uppstå på grund av maskinens reparation.
10. Nya delar levereras utan kostnad med allmänna kommunikationsmedel som i allmänhet används för leverans av liknande försändelser enligt normal tidtabell.
11. Kostnader för specialleveranser, som expresspaket, betalas av mottagaren