

## BRUKSANVISNING

### FÄLTHACK

Märke: BERTI Macchine Agricole

Modell: KING – KING/DT

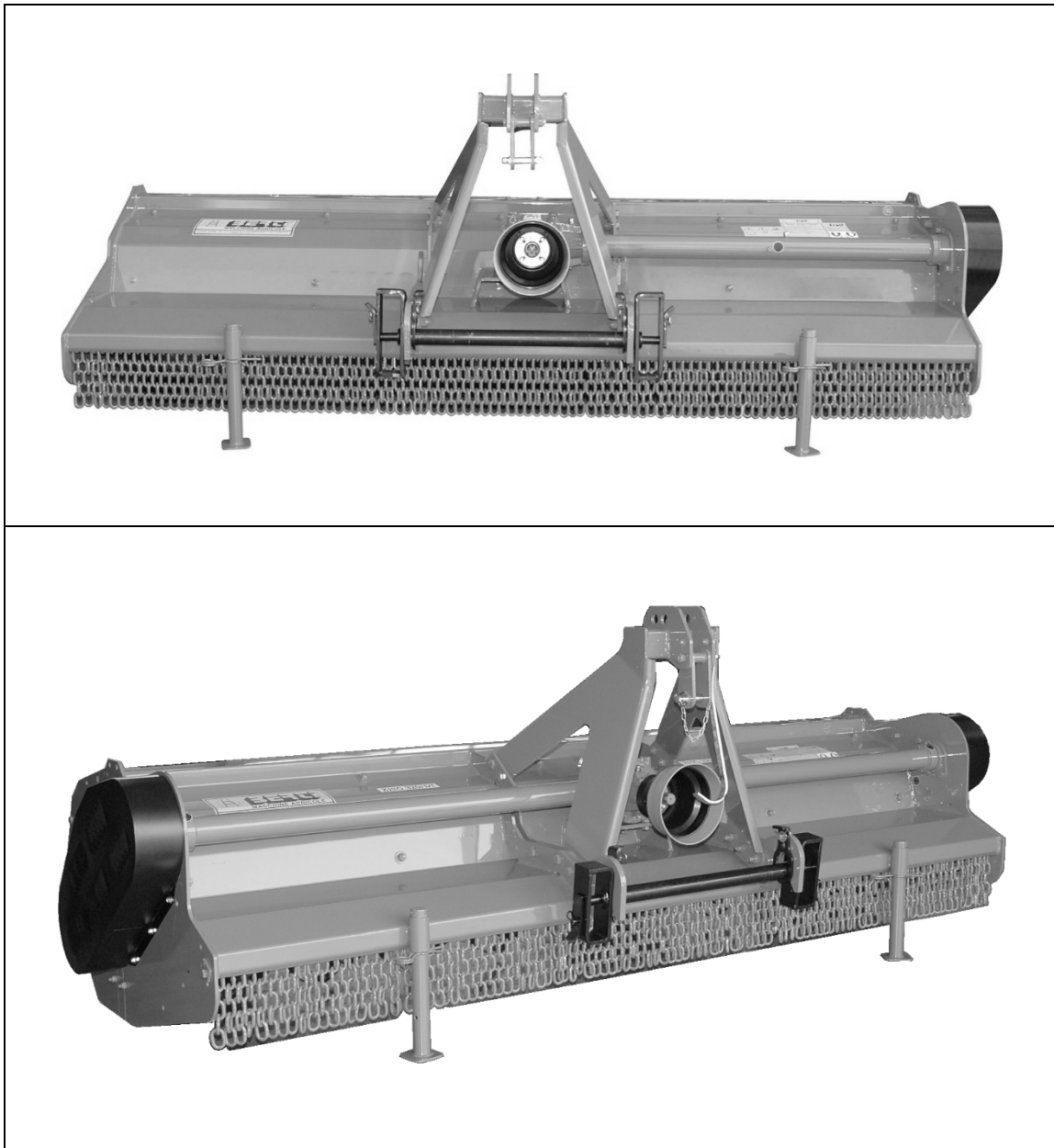

 Läs den här handboken noggrant innan du använder maskinen 

**ÖVERSÄTTNING AV ORIGINALVERSIONEN**

# INNEHÅLLSFÖRTECKNING

<b>INLEDNING</b> .....	<b>4</b>
<b>1 INFORMATIONER OM BRUKSANVISNINGEN</b> .....	<b>5</b>
1.1 UPPDATERING AV MANUALEN .....	5
1.2 UPPHOVSRÄTT .....	5
1.3 MASKINENS MÄRKSKYLTA OCH CE-MÄRKNING .....	5
1.4 FÖRSÄKRAN OM ÖVERENSSTÄMMELSE FÖR MASKINEN .....	6
1.5 INFORMATIONER OM MASKINEN .....	6
1.5.1 AVSEDD ANVÄNDNING .....	6
1.5.2 BESKRIVNING .....	7
1.5.3 TEKNISKA DATA .....	8
1.5.4 TILLBEHÖR .....	8
1.6 KRINGFLYGANDE MATERIAL .....	9
1.7 BULLER- OCH VIBRATIONSIVÅ .....	9
<b>2 SÄKERHETS OCH OLYCKSFALLSFÖREBYGGANDE FÖRORDNINGAR</b> .....	<b>9</b>
2.1 ALLMÄNNA SÄKERHETS FÖRORDNINGAR .....	9
2.2 BRANDSKYDDSÅTGÄRDER .....	11
2.3 SÄKERHETS SKYLTA .....	11
2.4 PLACERING AV SKYLTA PÅ MASKINEN .....	12
<b>3 ANVÄNDNING</b> .....	<b>13</b>
3.1 INLEDNING .....	13
3.2 FÖRFLYTTNING OCH TRANSPORT .....	13
3.2.1 FÄRD PÅ ALLMÄN VÄG .....	14
3.2.2 PROCEDUR FÖR TRANSPORT AV MASKINEN .....	14
3.3 SIKT' .....	14
3.4 ANSLUTNING AV MASKINEN TILL TRAKTORN .....	15
3.4.1 ANSLUTNINGSPROCEDUR .....	15
3.5 ANSLUTNING AV KARDANAXELN .....	17
3.6 SPECIFIKATIONER KARDANAXEL .....	18
<b>4 START AV MASKINEN</b> .....	<b>18</b>
4.1 ARBETSFAS .....	19
4.2 FRAMFARTSHASTIGHET .....	19
4.3 HÖJDJUSTERING FÖR KLIPPNING .....	19
4.4 REGLERING AV RULLRENGÖRAREN .....	20
4.5 REGLERING AV STYRHJUL .....	21
4.6 REGLERING AV SNABBKOPPLING .....	21
4.7 IGENSÄTTNINGAR .....	22
4.8 BORTKOPPLING AV MASKINEN .....	22
<b>5 UNDERHÅLL</b> .....	<b>22</b>
5.1 VARMA PUNKTER PÅ MASKINEN .....	23
5.2 UNDERHÅLLSINGREPP SOM KAN UTFÖRAS AV OPERATÖREN .....	23
5.3 TABELL ÅTDRAGNINGSMOMENT .....	24
5.4 INFETTNING OCH SMÖRJNING .....	24
5.4.1 SMÖRJNING AV TRANSMISSIONSGRUPPEN .....	26
5.4.2 SMÖRJMEDELSTABELL .....	26
5.5 SPÄNNING AV REMMARNAS .....	26
5.6 HYDRAULSYSTEM (I FÖREKOMMANDE FALL) .....	29
5.6.1 BYTE AV HYDRAULSLANGARNA .....	30
5.7 KONTROLL AV FÖRSLITNING PÅ VERKTYGEN .....	30
5.8 BYTE AV VERKTYGEN .....	31
5.9 UTBYTE AV STÖDSLÄDAR (I FÖREKOMMANDE FALL) .....	32
5.10 RENGÖRING AV MASKINEN .....	33
5.11 LAGRING - FÖRVARING .....	33

5.12 FÖRSTA ANVÄNDNING ELLER IDRIFTTAGNING EFTER EN LÅNG PERIOD AV OVERKSAMHET.....	33
5.13 SKROTNING.....	33
<b>6 TABELL ÖVER PROGRAMMERAT UNDERHÅLL.....</b>	<b>34</b>
<b>7 TABELL ÖVER FELSÖKNING .....</b>	<b>35</b>
<b>8 RESERVDELAR.....</b>	<b>35</b>
<b>9 GARANTI.....</b>	<b>36</b>
9.1 GARANTIVILLKOR.....	36

## INLEDNING

Denna bruksanvisning innehåller en beskrivning av funktionen och de nödvändiga anvisningarna för att korrekt utföra de huvudsakliga procedurerna för användning, ordinärt och periodiskt underhåll av slagklipparen, som härfter kommer att kallas maskinen.

Den här bruksanvisningen, är för enkelhetens skull, indelad i kapitel som kan identifieras.

Informationen i den här bruksanvisningen är avsedd för professionella användare, som måste ha specifika kunskaper om hur man använder maskinen, samt vara auktoriserade, instruerade och utbildade.

Vi rekommenderar användning av original reservdelar och tillbehör. Användning av ej-originaldelar, kan förutom att de upphäver garantin, vara farliga och minska maskinens varaktighet och prestanda samt orsaka skador, även allvarliga, för människor, saker och djur.

Den här bruksanvisningen, ska alltid levereras med maskinen, i händelse av överlåtelse eller försäljning. Om den skulle skadas eller förloras, måste du be om en kopia hos maskintillverkaren eller ägaren. Manualen anses vara en integrerad del av maskinen.



ATTENZIONE

**För ANVÄNDAREN:** Innan du börjar arbeta med den inköpta maskinen är det obligatoriskt att läsa denna bruksanvisning som återger den tekniska och operativa informationen för korrekt användning av maskinen, med särskild hänsyn till alla bestämmelser avseende säkerhet. Missbruket av prestanda och bristande efterlevnad av säkerhetsbestämmelser och användningsinstruktioner gör operatören ansvarig för skador på utrustning, personer, saker och djur.

Maskintillverkaren har ingen direkt kontroll över användandet, användningssätt och underhåll, och det är därför användarens ansvar att använda sunt förnuft i områden där denne är verksam, särskilt i de mest kritiska, och försöka göra allt för att garantera sin egen säkerhet, dras, för djur och saker genom att alltid utvärdera riskerna före något arbete.

Om användaren delegerar användningen av maskinen till en annan användare, är det hans ansvar att låta läsa den här bruksanvisningen och se till att dess innehåll förstås och uppfattas.

Denna bruksanvisning ska alltid finnas till hands för en omedelbar konsultation om nödvändigt.

**För DISTRIBUTÖREN, ÅTERFÖRSÄLJAREN och IMPORTÖREN:** den person som ansvarar för att leverera maskinen till slutanvändaren ska utföra kopplingen till traktorn. Därför är det dennes ansvar att läsa den här bruksanvisningen och förstå dess innehåll innan maskinen definitivt överlämnas. Det är dessutom dennes uppgift att ge slutanvändaren utbildning och vara säker på att denne har mottagit och förstått innehållet i bruksanvisningen.

## ORDLISTA

Maskin	Slagklippare.
Traktor	Fordon utrustat med motor som tjänar till att dra andra fordon, speciellt jordbruksmaskiner.
Användare	Som användare anses ägaren och/eller personalen, operatören/användaren som ansvarar för driften av maskinen, rengöringen, att utföra underhåll och reparationer av maskinen och är i stånd att känna igen de faror som uppstår till följd av användning av maskinen, och således undvika dem.
Specialiserad personal	Är personer som är särskilt utbildade och auktoriserade att utföra underhåll eller reparationer som kräver specifika kunskaper om maskinen, dess drift, säkerhetsanordningar, metoder för ingreppen.
Säkerhetsansvarig personal	Personal vars uppgift är att hålla personer på avstånd från maskinens verksamhetsområde.
Tillverkare	Företag som tillverkar slagklipparen → Berti Macchine Agricole S.p.A.
 PERICOLO	<b>FARA</b> - Denna signal indikerar en verklig och överhängande farlig situation som om den inte undviks, kommer att resultera i allvarliga skador eller dödsfall.
 ATTENZIONE	<b>SE UPP</b> - Denna signal indikerar en möjlig farlig situation som om den inte undviks, kan resultera i allvarliga skador eller dödsfall. Risker som identifierats av denna signal anger lägre risk för allvarlig skada eller dödsfall än de som anges av signalen FARA.
 CAUTELA	<b>FÖRSIKTIGHET</b> - Denna signal indikerar en möjlig farlig situation som om den inte undviks, kan resultera i mindre och begränsade skador. Symbolen används för att göra dig uppmärksam på att vissa metoder kan leda till följder som kan orsaka personskador.
	<b>OBSERVERA</b>

## 1 INFORMATIONER OM BRUKSANVISNINGEN

Denna manual är en integrerad del av maskinen och skall alltid medfölja denna i händelse av återförsäljning och fram till dess skrotning. I händelse av förlust eller skada av den här handboken kan du begära en kopia från tillverkaren ("BERTI macchine agricole S.p.A.", via Musi 1/A – 3, Caldiero – Verona, Tel.+39.045.6139711) eller från återförsäljaren.



**Närvaron av denna symbolen uppmanar till största uppmärksamhet på den behandlade frågan.**

Det är möjligt att vissa enheter som beskrivs i handboken inte finns på din maskin, beroende på vald utrustning och marknaden där maskinen används.

### 1.1 UPPDATERING AV MANUALEN

Information, beskrivningar och illustrationer som finns i denna handbok återspeglar den senaste tekniken vid tiden för marknadsföringen av maskinen.

Tillverkaren förbehåller sig rätten att när som helst tillföra ändringar på maskinerna av tekniska eller kommersiella skäl. Dessa förändringar ålägger inte tillverkaren att ingripa på maskinerna som fram till den tidpunkten släppts på marknaden och inte heller att anse denna publikation vara otillräcklig.

Eventuella tillägg som tillverkaren anser det lämpligt att tillhandahålla senare skall bevaras tillsammans med manualen och anses vara en integrerad del av denna.

### 1.2 UPPHOVSRÄTT

Upphovsrätten till denna handbok tillhör Tillverkaren. Denna handbok innehåller text, teckningar och illustrationer av teknisk typ som inte får spridas eller överföras till tredje part, helt eller delvis, utan skriftligt tillstånd från tillverkaren.

### 1.3 MASKINENS MÄRKSKYLTT OCH CE-MÄRKNING

Maskinen är försedd med en märkskylt, som återger:

- "CE"-märkning;
- Tillverkningsland;
- Tillverkarens namn och adress;
- Modell;
- Serienummer;
- Tillverkningsår;
- Vikt;
- Modellversion.

Maskinen levereras som standard med:

- Användnings och underhålls handbok för maskinen;
- EG-försäkran om överensstämmelse från tillverkaren.

<b>MADE IN ITALY</b>	MACCHINE AGRICOLE S.p.A. Via Musi 1/A-3 - 37042 CALDIERO - VR - ITALY www.bertima.it - www.berti-professionale.it - info@bertima.it
Modello - Model - Modèle - Modell - Modelo	
Matricola - Serial Number - Numéro de série - Seriennummer - Matricul.	
Anno Produzione - Manufacturing Year - Année de Production - Baujahr - Año de Producción	
Massa - Weight - Poids - Gewicht - Peso (Kg)	
Versione Modello - Model Year - Année du Modèle - Modelljahr - Año del Modelo	

Placering av maskinens  
märkskylt



## 1.4 FÖRSÄKRAN OM ÖVERENSSTÄMMELSE FÖR MASKINEN

**BERTI**  
BERTI MACCHINE AGRICOLE S.p.A.  
Via Musi 1/A-3 - 37042 CALDIERO (Verona) - ITALY  
Tel. +39 045 8138711 - Fax +39 045 8102281  
info@berti.it - www.berti.it

**CE**

Dichiarazione CE di Conformità ai sensi della direttiva 2006/42/CE e 2004/108/CE(\*)  
EC Certificate of Conformity - conforming to EEC Directives 2006/42/CE and 2004/108/CE(\*)  
EO Konformitätserklärung entsprechend der EU-Richtlinie 2006/42/CE und 2004/108/CE(\*)  
Déclaration de conformité pour la CEE conforme à la directive de la 2006/42/CE et 2004/108/CE(\*)

La Ditta / We / Wir / Nous: **BERTI Macchine Agricole S.p.A.  
Via Musi 1/A-3  
37042 CALDIERO - VERONA - ITALY**

dichiaro sotto la propria responsabilità, in qualità di costruttore, che la macchina a cui si applica questa dichiarazione, e conformemente ai requisiti essenziali di sicurezza e di tutela della salute di cui alla **Direttiva 2006/42/CE e 2004/108/CE(\*)**. (Tutte le versioni delle macchine sono state consultate le seguenti norme armonizzate:

declare in sole responsibility, that the product to which this certificate applies, conforms to the basic safety and health requirements of **EEC Directives 2006/42/CE and 2004/108/CE(\*)**, and according to the European harmonized standards:

erkläre in alleiniger Verantwortung, dass das Produkt auf das sich diese Erklärung bezieht, mit den grundlegenden Sicherheits- und Gesundheitsschutzanforderungen der **EU-Richtlinie 2006/42/CE und 2004/108/CE(\*)**. (Alle den Anforderungen der geltenden EU-Richtlinien konform ist:

déclare sous notre seule responsabilité que le produit faisant l'objet de la déclaration est conforme aux dispositions fondamentales en matière de sécurité et de santé stipulées dans la **Directive de la 2006/42/CE et 2004/108/CE(\*)**. (Toutes les déclarations des machines harmonisées suivantes ont été appliquées:

UNI EN ISO 4254-11:2011  
UNI EN ISO 4254-1:2011  
UNI EN 1581:2010

Nonché le seguenti specifiche tecniche:  
And the following technical specifications:  
Und die folgende technische Ausstattungen:  
Et les spécifications techniques suivantes:

(\*)  
Valido solo se la macchina è dotata di dispositivi e accessori soggetti alle norme armonizzate/specifiche tecniche ivi indicate.  
Valid only if the machine is equipped with devices and accessories that are subject to the directives/harmonized norms/technical terms here indicated.  
Nur gültig, wenn die Maschine mit Teil- und Zubehöranlagen ist, die unter angegebenen Richtlinien, Normen und Technischen Daten entsprechen.  
Valable uniquement si la machine est équipée avec des dispositifs et accessoires assujettis aux directives/normes harmonisées/spécifications techniques indiquées ci-dessus.

MODELLO – TYPE: **TRINCIA STOCCHI LAND**  
MATICOLA – DE SERIE: \_\_\_\_\_

Custode del fascicolo tecnico: **MARIO BERTI**  
per la società / for the Company  
für die Firma / pour la société

Cu ufficio Tecnico: BERTI MACCHINE AGRICOLE S.p.A.  
Via Musi 1/A-3 - 37042 CALDIERO (Verona) - ITALY  
CERTIFICAZIONE: **BERTI MACCHINE AGRICOLE S.p.A.**  
CERNIGLI, F. 26522013

La presente certificazione è parte integrante della macchina  
This EC certificate is an integral part of the unit  
Die hier beigelegte Erklärung ist wesentlicher Bestandteil der Maschine  
Cette déclaration de conformité est partie intégrative de l'appareil

Ces. Fil. e Reg. Imp. di VR n° 02068/10224 - P. D. A. - 02068/10224 - R.E.A. VR 36489 - Cap. Soc. € 15.704,00 i.v.  
Società soggetta a direzione e coordinamento da parte della società HB Holding Bert S.r.l. (R.I. di URC030890241

## 1.5 INFORMATIONER OM MASKINEN

### 1.5.1 AVSEDD ANVÄNDNING

Slagklipparen mod. KING – KING/DT har utformats uteslutande för att användas inom jordbruket, för nedskärning av gräs, majsstjälkar, vete, växter, solrosstjälkar, bomullsbuskar, hö, potatisblast, rödbetsblast, sockerrör, ananasplantor och trämaterial upp till en diameter på cirka 10 cm, beroende på vilken typ av verktyg som används. Idealisk för underhåll av ej odlad mark, undervegetation och förnyelse av betesmark.

Det är förbjudet att använda slagklipparen om den är kopplad till en underdimensionerad traktor, på mark med stenar på ytan, på mark där det förekommer situationer med vanskelig balans för traktorn (t. ex. branta uppförs- eller nerförsbackar, stora branter, mycket oregelbunden terräng), för att fälla träd och buskar med en diameter som är större än 10 cm, i alla situationer där man måste utföra snäva kurvor, samt användning vid backning.

Maskinen dras av traktorn genom trepunktskopplingen och agerar på marken under sin egen vikt och rotorns rotation, driven av traktorns kraftuttag via kardankoppling.

Maskinen är inte lämplig att använda inom andra sektorer än jordbruket.

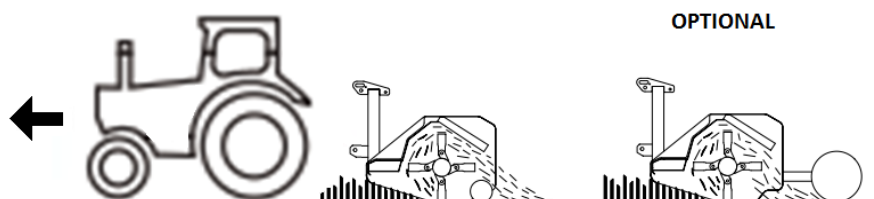

**ANVÄND INTE MASKINEN I OENIGHET MED DE UPPGIFTER SOM TILLHANDAHÅLLS**

Det är förbjudet att använda slagklipparen om den är kopplad till en traktor med egenskaper som skiljer sig från dem som anges i punkt 1.5.3, på mark med stenar, järnskrot, järntrådar eller annat icke växtmaterial på ytan, för att fälla träd, för att fräsa stubbar, på mark där det förekommer situationer med vansklig balans för traktorn (t. ex. branta uppförs- eller nerförsbackar, stora branter, mycket oregelbunden terräng osv.), samt i alla de situationer som, utan undantag, kan ge upphov till farliga förhållanden och konsekvenser för användaren, saker, personer och djur.



All användning av maskinen annorlunda än de som anges i instruktionsboken ska anses vara otillåtna och farliga.

## 1.5.2 BESKRIVNING

Maskinen har en arbetande del, som består av en rotor med horisontell axel, på vilken hackverktygen är monterade, vilken roterar med hög hastighet.

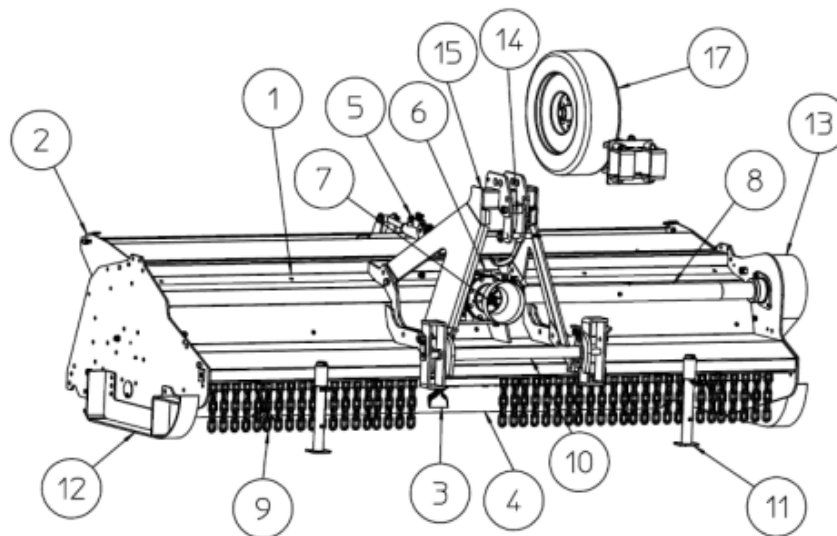

BENÄMNING AV DE MÄRKTA DELARNA:

Pos.	Benämning
1	Kåpa
2	Bakre huv
3	Rotor
4	Nivelleringsrulle
5	Hydraulisk kolv för bakre huv
6	Växellåda
7	Axelförband
8	Förlängningsarm
9	Olycksförebyggande skyddskedjor framtill
10	Snabbkoppling till traktorn
11	Stödfot
12	Släde
13	Transmissionsenhetens skyddshölje*
14	3-punktsmonterad kopplingsstång
15	Styrbalk
17	Styrhjul

(\* i slagklipparen mod. KING/DT finns det ett skyddshölje till transmissionsenheten för den högra versionen och en för den vänstra versionen).

### 1.5.3 TEKNISKA DATA

Maskinen arbetar bakom traktorn och är lämplig att användas på traktorer med effekt mellan 65 och 130 kW (90 och 180 HP).  
Nedanstående tabell anger maskinens aktionsradie.

Mod.													
	cm	Min	Max	mm	n°	n°	n°	PTO	A	B	C	min	max
<b>KING 320</b>	320	90	150	1600   1600	80	40	5	1000	82	340	155	1570	1960
<b>KING/DT 200</b>	200	90	180	1000   1000	48	24	4+4	1000	82	240	155	1260	1590
<b>KING/DT 270</b>	270	90	180	1350   1350	64	32	4+4	1000	82	310	155	1500	1830
<b>KING/DT 320</b>	320	90	180	1600   1600	80	40	4+4	1000	82	360	155	1690	2090

### 1.5.4 TILLBEHÖR

Beskrivning	Ritning	
Styrhjul		-- (Som alternativ till rullen)
Släddar		35 kg
Elektronisk räknare		2 kg
Centrifugalkoppling BERTI		15 kg (+15 kg för KING/DT)

## 1.6 KRINGFLYGANDE MATERIAL



Vid vissa processer som utförs med maskinen kan du observera kringflygande material; i synnerhet måste vi ägna särskild uppmärksamhet åt:

- att kontrollera att skyddet av de arbetande delarna och bakluckan, är närvarande, i rätt position och är fungerande;
- Utföra regelbundet maskinunderhåll och rengöring;
- Kontrollera att inga personer, djur eller föremål som kan skadas, uppehåller sig inom maskinens aktionsområde.

**Det är strängt förbjudet för att använda maskinen om traktorn till vilken den är kopplad inte har okrossbara/bepansrade glasrutor och fasta skydd (t.ex. metallnät). Det är slutanvändarens ansvar att utrusta traktorn med lämpliga skydd för att motstå nedslag av material/föremål som kastas med hög hastighet av maskinen, i överensstämmelse med den senaste tekniken, liksom att kontakta tillverkaren för att begära alla nödvändiga förklaringar.**

## 1.7 BULLER-OCH VIBRATIONSnivå



Även när maskinen tomkör överstiger den 80dB(A) och man måste skydda hörseln från det buller som genereras under bearbetningarna: använd hörselkåpor eller öronproppar.

Enligt bestämmelserna i tillämplig lag är det användarens skyldighet att genomföra, efter installationen och helst före idrifttagning av maskinen, bullermätningar på gruppen bestående av traktor-slagklippare.

Med tiden kan maskinens bullernivå öka, på grund av förslitningsfenomen: man rekommenderar att periodiskt utföra en bedömning av risken genom utsättning för buller.

Användning av P.S.U. är obligatorisk och dessa måste garantera att minska ljudnivån som registrerats i enlighet med tillämpliga lagar.



Vibrationerna från gruppen traktor-slagklippare faller inom ramen för de vibrationer som produceras av endast traktorn. Överdriven vibration kan orsakas av fel på maskinen, som omedelbart måste rapporteras och avhjälpas för att inte äventyra maskinens tillförlitlighet och/eller orsaka skador för operatörens hälsa. Arbeta alltid i lämpliga miljöförhållanden (t ex. med perfekt sikt, med mark som kan bära upp vikten av traktor-slagklippare, med backar som ger vertikal och lateral stabilitet för gruppen traktor-slagklippare etc.).



# 2 SÄKERHETS OCH OLYCKSFALLSFÖREBYGGANDE FÖRORDNINGAR

## 2.1 ALLMÄNNA SÄKERHETS FÖRORDNINGAR

En korrekt användning av maskinen, en samvetsgrann respekt för de regler som anges här och strikt tillämpning av alla försiktighetsåtgärder för att undvika risksituationer, kommer att undvika risken för olyckor eller skador, kommer att förlänga och förbättra maskinens funktion och minimera haverier.

Företaget "BERTI Macchine Agricole S.p.A" fransäger sig allt ansvar om de uppföranderegler som anges i bruksanvisningen inte tillämpas och respekteras.

	Maskinen är inte avsedd att användas i andra sektorer än inom jordbruk, och en annan användning än den som anges ska betraktas som felaktig.
	Maskinen ska användas av endast en traktorförare.
	Det är användarens ansvar att kontrollera den rätta kombinationen traktor - slagklippare. Vikten som kan lyftas av traktorn vid de mest ogynnsamma villkoren, måste vara större än slagklipparens vikt.
	Innan du kliver ner från traktorn, och innan du utför något underhåll på slagklipparen, dra åt parkeringsbromsen, stäng av motorn, ta ur tändningsnyckeln ur instrumentpanelen, förvara den inne i hytten och vänta i 5 minuter för att tillåta rotn och de tillhörande verktygen att nå fullständigt stopp.
	Det är förbjudet att överge och/eller lämna gruppen traktor - slagklippare när traktorn är i rörelse.
	Det är strängt förbjudet att använda maskinen om traktorn, till vilken den är kopplad, saknar hytt med okrossbara/bepansrade glas och fasta skydd (t.ex. metallnät). Det är slutanvändarens ansvar att utrusta traktorn med lämpliga skydd för att tåla effekten av material/föremål som kastas med hög hastighet av maskinen, i överensstämmelse med toppmodern teknik och kontakta tillverkaren för att begära alla nödvändiga förklaringar.
	Under användningen måste användaren ha tillräcklig sikt över arbetsområden som anses farliga, så det är viktigt att du håller de speglar och glas som traktorn är försedd med, rena och i utmärkt skick.
	Under arbetsfaserna, måste användaren alltid förbli skyddad inne i hytten. Det är förbjudet att arbeta med fönster/dörrar öppna. Fara för utslungade föremål!
	Maskinen får endast användas av behörig personal, utbildad och lämpligt upplärd. Den behöriga användaren måste, förutom att ha läst, även ha förstått och tagit till sig instruktionerna i denna manual, måste uppvisa tillräcklig förberedelse för korrekt användning av maskinen och måste inneha körkort och vara myndig. Vi påminner operatören att kontakta tillverkaren vid tvivel om användningen av maskinen och tolkningen av denna handbok.









	Använd aldrig maskinen utan att känna till dess egenskaper.
	Manualen skall alltid finnas till hands, så att du kan konsultera den vid behov. Om den förloras eller skadas måste du begära ett nytt exemplar från tillverkaren.
	Användaren måste använda all säkerhetsutrustning och personlig skyddsutrustning (PSU) vid användning, underhåll, justering, reparation och förflyttning av maskinen.
	
	Under användningen, när du arbetar med torra produkter (hö, halm, mm.), kan maskinen ge upphov till utsläpp av damm. Det är tillrådligt att regelbundet kontrollera filtren i hyttens ventilationssystem och använda lämpliga andningsskyddssystem, som dammskyddsmasker.
	Det rekommenderas att användaren som hanterar maskinen inte bär kläder som kan fastna.
	Det är förbjudet att använda maskinen för att lyfta personer, djur eller föremål.
	Det är förbjudet att använda maskinen för att transportera personer, djur eller föremål.
	Det är förbjudet att använda slangarna som handtag; dessa komponenter är rörliga och kan inte erbjuda ett stabilt stöd.
	Arbetsområdet måste absolut kontrolleras innan maskinen används, var noga med att ta bort stenar, järnskrot, stålkablar, brunnslock, stubbar och alla de material och hinder utan inskränkningar, som kan utgöra en fara, orsaka olyckor och allvarliga skador för användaren, personer, djur och saker.
	Användaren måste se till att under drift av maskinen inga personer eller djur uppehåller sig inom dess räckvidd. Det är användarens ansvar att stanna maskinen och se till att avlägsna personer och djur från maskinens aktionsradie. Sätt aldrig igång maskinen i närheten av människor och djur som uppehåller sig eller passerar inom maskinens aktionsradie.
	Vid användning av maskinen i områden av allmän väg eller allmänna platser måste du vidta alla nödvändiga försiktighetsåtgärder för säkerheten för personer, djur och saker, med användning till exempel av säkerhetspersonal, varningsskyltar, genom att placera dem utanför maskinens aktionsradie, enligt lagen i det land där den används.
	Arbeta aldrig i områden med stark motlutning på hala underlag och i områden/zoner som minskar traktorns vidhäftning vid marken. Var alltid ytterst uppmärksam på riktningändringar.
	Använd maskinen under dagen och vid perfekt sikt.
	Det är förbjudet att arbeta vid ogynnsamma väderförhållanden som vid åskväder, snöfall, blåsiga, regniga, dimmiga dagar, osv.
	Undvik att arbeta på lerig, sandig eller mjuk mark.
	Var uppmärksam på risken för oavsiktlig tändning av ljusbågen mellan maskinen och kraftledningar.
	Använd inte maskinen om du är trött, sjuk eller påverkad av alkohol, läkemedel eller narkotika.
	Kontrollera noggrant maskinen före varje användning.
	Innan maskinen används, se till att alla skyddsanordningar är korrekt placerade på rätt ställe och i gott skick; i händelse av driftstörningar eller skador på skydden, byt ut dem omedelbart.
	Det är absolut förbjudet att ta bort eller manipulera något av skydden och/eller säkerhetsanordningarna.
	Se till att säkerhetssymbolerna är i gott skick, rena och läsbara. Om skyltarna är skadade, måste de bytas ut med original från tillverkaren och placeras i det läge som anges i bruksanvisningen (avsnitt 2.3.2). Om smutsiga rengör dem med en fuktig trasa.
	Det är förbjudet att göra någon ändring som förändrar maskinens ursprungliga tillstånd.
	Alla eventuella egenhändiga modifieringar utförda på denna maskinen fritar tillverkaren från ansvar för eventuella skador som kan uppkomma för operatörer, tredje man och saker.
	Håll maskinen ren från främmande föremål (skräp, verktyg, diverse föremål), som kan skada dess funktion eller orsaka skador för operatören.
 ATTENZIONE	Signalerna som är fästa på maskinen ger ett antal viktiga indikationer: efterlevnad av dessa tjänar din säkerhet.
	I de följande avsnitten räknas andra mycket viktiga säkerhetsföreskrifter upp. Det är obligatoriskt att läsa hela den följande bruksanvisningen noggrant innan du använder maskinen.





## 2.2 BRANDSKYDDSÅTGÄRDER

 <b>PERICOLO</b>	<p>Ha en brandsläckare ombord på traktorn, med tillräcklig kapacitet och sörj för periodiskt underhåll. Användningen av en hand brandsläckare är reserverad för personal som är i stånd att använda den, det är således användarens ansvar att tillgodose den egna utbildningen genom särskilda kurser.</p>
	<p>Det är obligatoriskt att personalen som handhar maskinen är medveten om de viktigaste teknikerna för ingripande i händelse av brand.</p>
	<p>Använd inte maskinen i områden med risk för explosion och/eller brand.</p>
	<p>Rester efter underhåll, t.ex. trasor eller material som innehåller brännbara rester ska hållas på avstånd från antändningskällor och omhändertas i enlighet med tillämpliga lagar i användningslandet.</p>
	<p>Använd lämpliga släckmedel: t ex koldioxid, skum, kemiskt pulver.</p>
	<p>Svetsa inte i närheten av tankar, rör, dunkar, elledning eller brandfarliga material i allmänhet.</p>
	<p>I händelse av svetsning, skydda med lämpliga svetsskärmar de brännbara delarna.</p>

## 2.3 SÄKERHETSSKYLTAR

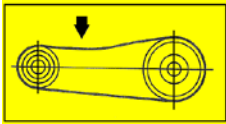
Se till att säkerhetsskyltarna är i gott skick. Om skyltarna är skadade, måste de bytas ut med original som kan begäras från tillverkaren och placeras i det läge som anges i manualen för användning och underhåll. Försäkra dig att säkerhetsskyltarna är läsbara. Torka av dem med en mjuk trasa, tvål och vatten.

1		<p><b>WARNING:</b> anger följande faror: uppehåll dig inte mellan utrustningarna och traktorn, se upp för de roterande delarna, uppehåll dig inte bakom traktorn, fara för avklippning, se upp för händerna vid de roterande verktygen, se upp för fötterna, vid de roterande verktygen.</p>			
2		<p><b>WARNING:</b> anger följande faror: varning för de varma delarna, varning för maskinens infällbara delar, varning för kringflygande föremål.</p>			
3		<p><b>WARNING:</b> läs bruks- och underhållsanvisningarna noggrant, varje ingrepp på maskinen får utföras endast efter att ha stängt av traktorn, dragit ut tändningsnyckeln och lagt i handbromsen, se upp för trycksatta slangar</p>			
4		<p><b>VARNING-FARA</b> minsta säkerhetsavstånd 50m.</p>	5		<p><b>VARNING - FARA</b> för kontakt med de roterande delarna. Närma aldrig händer och fötter till transmissionsremmarna.</p>
6		<p><b>PERSONLIG SKYDDSUTRUSTNING.</b></p>	7		<p><b>LYFTPUNKT.</b></p>
8		<p><b>OLJENIVÅ.</b></p>	9		<p><b>SMÖRJNINGSPUNKTER.</b></p>

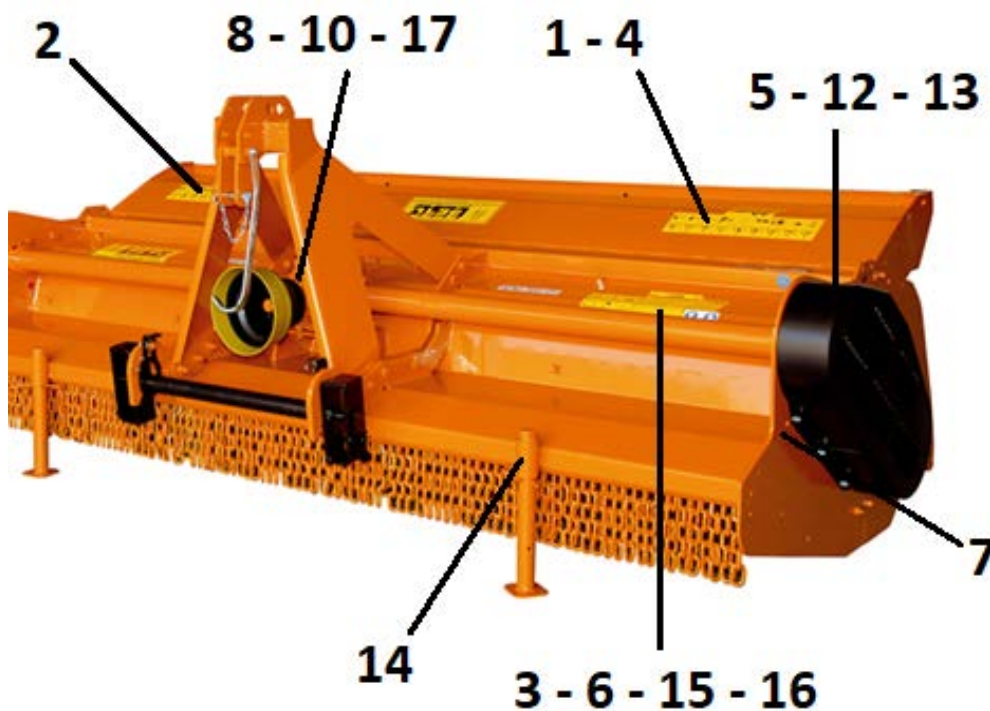

1 0		1000 varv/mn, varvtal och rotationsriktning, kraftuttag.		
1 2		SPÄNDA REMMAR.	1 3	1000 varv/mn, varvtal och rotationsriktning, kraftuttag.
1 4		SÄKERHETSLÅS STÖDFOT.	1 5	ANMÄRKNINGAR BETRÄFFANDE GARANTIN.
1 6		ALLMÄNNA VARNINGAR.		
1 7				REKOMMENDERADE SMÖRJNINGAR.

2.4 PLACERING AV SKYLRTARNA PÅ MASKINEN



## 3 ANVÄNDNING

### 3.1 INLEDNING

	<p>Innan du använder maskinen, måste du noggrant ha läst och förstått följande bruksanvisning och vara förtrogen med maskinen. Man rekommenderar användning endast av utbildade och tillräckligt upplärda användare.</p>
 ATTENZIONE	<p>Se till att alla kroppsdelar befinner sig inne i traktorhytten, för att minimera risken för exponering för potentiella externa risker som till exempel utslungat material.</p> <p>Innan du kliver ner från traktorn, och innan du utför något underhåll på slagklipparen, dra åt parkeringsbromsen, stäng av motorn, ta ur tändningsnyckeln ur instrumentpanelen, förvara den inne i hytten och vänta i 5 minuter för att tillåta rotn och de tillhörande verktygen att nå fullständigt stopp.</p> <p>Säkerheten för användaren och personerna i närheten beror på dennes omdöme och försiktighet i användningen av maskinen. Det är därför viktigt att vara bekant med dess funktionalitet och alla säkerhetsföreskrifter för dess användning.</p> <p>Användaren måste använda all säkerhetsutrustning och personlig skyddsutrustning (PSU) vid användning, underhåll, justering, reparation och förflyttning av maskinen.</p> <div data-bbox="555 840 1241 920"></div> <p>Maskinen måste alltid vara i perfekt skick och får repareras uteslutande med originalreservdelar.</p>



### 3.2 FÖRFLYTTNING OCH TRANSPORT

<p>Var ytterst uppmärksam på säkerheten vid lastning och lossning, som måste utföras av kvalificerad personal (riggare, truckförare, etc.). Kontrollera lyftmedlens lämplighet med referens till tabellen Tekniska Data på sid. 7-8.</p> <p>I händelse av lyft av slagklippare är det obligatoriskt att använda lämpliga kedjor med lyftkrokar som förs in i de därför avsedda lyftpunkterna, som visas i piktogrammen.</p> <p>För transporten av maskinen ska ett fordon med lämplig kraft och dimension användas, som förberetts på lämpligt sätt.</p> <p>När slagklipparen har lastats ska den säkras med förankringslinor.</p>	
--	--

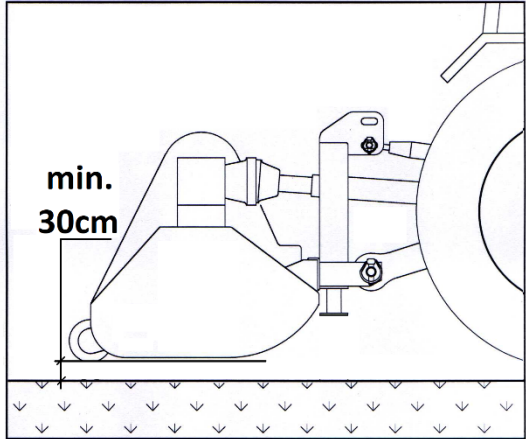

Procedurerna som återges kan uppvisa farosituationer; dessutom är det, på grund av komponenternas vikt, nödvändigt att använda ett lämpligt hjälpmedel för lyftet.

### 3.2.1 FÄRD PÅ ALLMÄN VÄG

 ATTENZIONE	<p>Om du behöver förflytta dig på en allmän väg, måste du följa trafikföreskrifterna strikt, med särskild hänsyn till valet av hastighet.</p>
<p>Det är obligatoriskt att utrusta transportmedlet med blinkande gult eller orange ljus. Innan du kör in på en allmän väg från ett område som inte är asfalterat eller rent, är det obligatoriskt att rengöra däcken noggrant från eventuella rester av lera.</p> <p>När du kör på en allmän väg ska slagklipparen vara i transportläge, minst 30 cm från marken och traktorns kraftuttag ska vara bortkopplat.</p> <p>Kontrollera före transporten att maskinens alla delar är hela och i gott skick.</p>	
 ATTENZIONE	<p>Transport på väg måste ske med största försiktighet för att undvika fara för personer och transiterande fordon. Reglera maskinens förflyttning till det innersta läget i förhållande till traktorns form.</p>

### 3.2.2 PROCEDUR FÖR TRANSPORT AV MASKINEN



Innan du kör in på vägbanan är det nödvändigt att maskinens alla delar är hela och i gott skick.

Koppla ur kraftuttaget och vänta tills rotorn står helt stilla.

Lyft maskinen tillräckligt (30 cm) så att transmissionsorganen inte rör vid marken.

Maskinens vikt förändrar stabiliteten för gruppen traktor-slagklippare, vilket påverkar förmågan för styrning och bromsning, varför vi måste fortskrida med en måttlig hastighet.

I synnerhet bör det noteras att framaxeln alltid måste bära en last som motsvarar minst 20 % av vikten på hela ekipaget traktor-slagklippare. Kontrollera traktorns lyftkapacitet och stabilitet med hjälp av följande formel och, om nödvändigt, applicera vikter framtill.

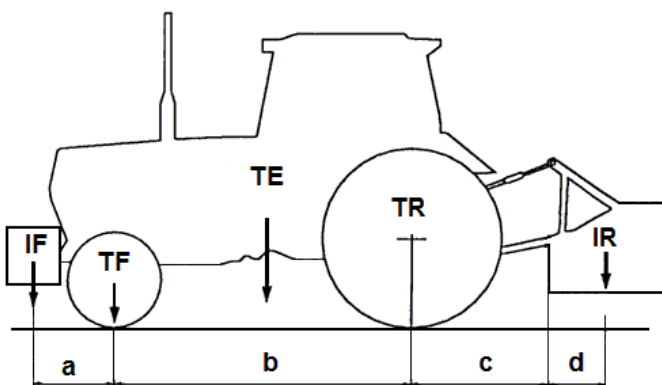

$$I_{F, \min} = \frac{(IR \times (c+d)) - (TF \times b) + (0,2 \times TE \times b)}{a + b}$$

TE = Traktorns vikt (tom)

TF = Främre axelbelastning (tom traktor)

TR = Bakre axelbelastning (tom traktor)

IR = Vikt bakre slagklippare/främre tyngd

IF = Vikt främre slagklippare/främre tyngd

a. Avstånd från den främre slagklippares tyngdpunkt/främre tyngd till den främre axelns centrum

b. Hjulavstånd traktor

c. Avstånd mellan den bakre hjulaxeln till mitten av traktorbalkarnas kula

d. Avstånd mellan mitten av traktorbalkarnas kula till den bakre slagklippares/tyngdens tyngdpunkt

OBS.: om maskinen monterats på jordbrukstraktorer som provats och registrerats före 6 maj 1997, är det nödvändigt att kontrollera iakttagelsen även av följande förhållande:  $M < 0,3 \times T$ .



### 3.3 SIKT'





Kontrollen av arbetsområdet är möjlig med hjälp av traktorns backspeglar och operatörens sikt. Vid backning kan skuggzoner som inte syns genom backspeglarna skapas.

### 3.4 ANSLUTNING AV MASKINEN TILL TRAKTORN

Innan du installerar maskinen, kontrollera att den är i perfekt skick, vilar plant i ett stabilt läge på marken, att smörjmedel är på rätt nivå, att alla delar som utsätts för slitage och/eller försämring är i perfekt skick och att skydden är hela och fungerar.

 ATTENZIONE	<p>Det är obligatoriskt att kontrollera den rätta kombinationen traktor - slagklippare. Lyftkapacitet och stabilitet för traktor måste respektera de parametrar som beskrivs i avsnitt 1.5.3.</p>
	<p>Innan maskinen används, bekanta dig med manöverdonen och dess prestanda.</p>
	<p>I alla lägen, se till att alla kroppsdelar befinner sig inne i traktorhytten, för att minimera risken för exponering för potentiella externa risker.</p> <p>Innan du kliver ner från traktorn, och innan du utför något underhåll på slagklipparen, dra åt parkeringsbromsen, stäng av motorn, ta ur tändningsnyckeln ur instrumentpanelen, förvara den inne i hytten och vänta några minuter för att tillåta rotorn och de tillhörande verktygen att nå fullständigt stopp.</p>
 PERICOLO	<p>Det är förbjudet att uppehålla sig mellan traktorn och slagklipparen under faserna för sammankoppling och du måste avlägsna utomstående/obehöriga personer från maskinens aktionsradie.</p>

#### 3.4.1 ANSLUTNINGSPROCEDUR

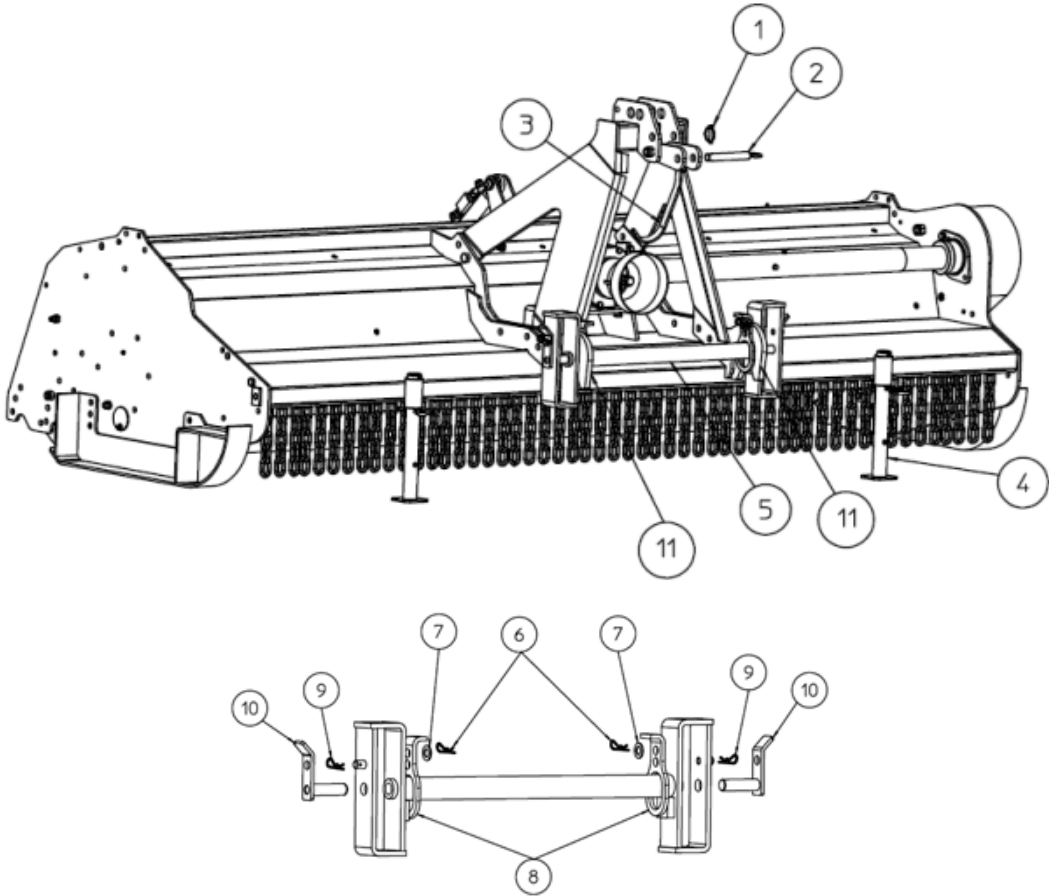
 ATTENZIONE	<p>Kontrollera traktorns överensstämmelse med maskinen som ska anslutas (kraft, kopplingskategori, kraftuttagets effekt etc.), med hänsyn till värdena som återges i tabellen över tekniska data.</p> <p>En koppling till traktorer med högre eller lägre kraft, kan orsaka stabilitetsrisker och oförutsedda brott.</p>
	<p>Under faserna för användningen, justeringen, underhållet, reparation eller förflyttning, måste operatören använda lämplig Personlig Säkerhetsutrustning (PSU).</p> <div style="text-align: center;">  </div>
	



ATTENZIONE

Efter att ha kontrollerat vad som beskrivits tidigare, utför kopplingen av maskinen till traktorn med iakttagelse av följande procedur:

- Ta bort säkerhetssprinten (1) och dra ut stiftet (2);
- Ta bort snabbkopplingen (5) från slagklipparen (genom att hålla tag i den med en hand för att inte tappa den) på följande sätt: dra ut de två elastiska sprintarna (6) med de tillhörande brickorna (7) och flytta på stoppanordningarna (8);
- När snabbkopplingen är bortkopplad kan de elastiska sprintarna (9) tas bort och stiften (10) kan dras ut;
- Koppla snabbkopplingen (5) till traktorns parallella kopplingspunkter, sätt in stiften (10) och sätt fast dem med de elastiska sprintarna (9);
- Lås fast traktorns armar genom att använda de särskilda sidoregulatorerna;
- Närma dig traktorn med extrem försiktighet tills snabbkopplingen har kopplats fast vid plattorna på slagklipparens styrbalk (11);
- Bromsa, stäng av traktorn, dra ut tändningsnyckeln och gå ned från maskinen;
- Koppla stoppanordningarna (8) till styrbalkens plattor (11) med brickorna (7) och de elastiska sprintarna (6) (se reglering av snabbkoppling i punkt 6.6);
- Sätt fast kardanaxeln och se till att knapparna är väl insatta i de särskilda springorna (efter att ha kontrollerat längden i punkt 5.2);
- Vrid konsolen (3) cirka 270°;
- Sätt fast ankarbulten i den tredje punkten, sätt in det medföljande stiftet (2) och den tillhörande säkerhetssprinten (1);
- Reglera längden vid den tredje punkten så att dragstången är i vertikalt läge;
- Lås fast ankarbulten vid den tredje punkten;
- Lyft maskinen lätt från marken och höj stödfötterna (4);

#### ANSLUTNING MED 3-PUNKTSKOPPLING (TILLVAL):

- Avlägsna säkerhetsstiften och sprintarna från maskinens kopplingsöppningar 1;
- Med traktorn i backläge och den bakre lyften aktiverad, låt de nedre armarna 1 komma i jämnhöjd med de nedre kopplingspunkterna 1 på hacken;
- För in stiften och lås dem med de relativa säkerhetsstiften;
- Anslut på samma sätt traktorns tredje punkt 2, med den motsvarande öppningen 2 på maskinen;
- Justera den tredje punkten så att maskinen är horisontell gentemot marken;
- Luft och fäst vilken som helst stödfot som maskinen är utrustad med.



ATTENZIONE

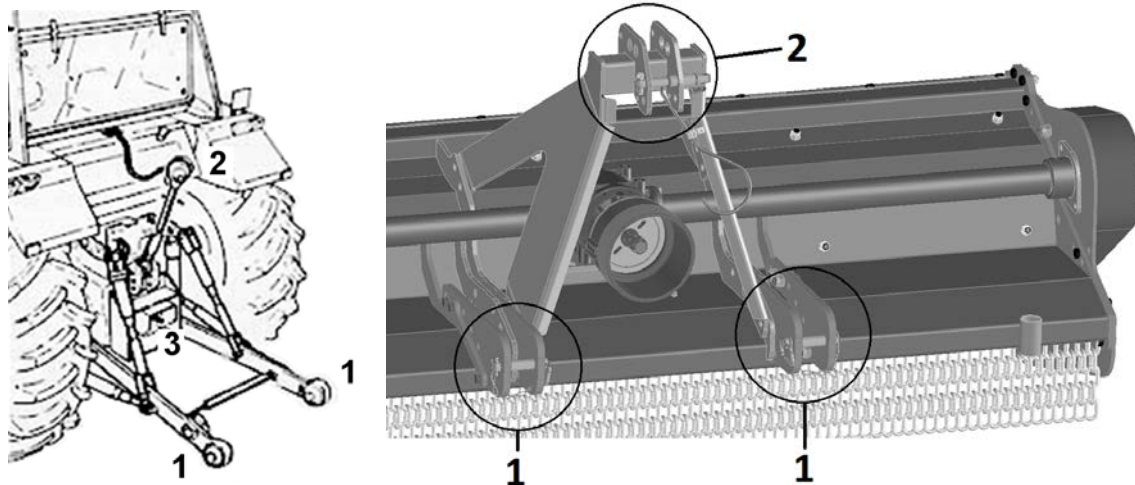

ATTENZIONE

**Procedurerna som beskrivs ovan är mycket riskfyllda.**  
**Undvik att uppehålla dig framför hacken under närmandet av verktygsmaskinen.**  
**Undvik närvaro av obehöriga personer.**  
**Under installationsfaserna ska hackens kraftuttag vara bortkopplat.**

### 3.5 ANSLUTNING AV KARDANAXELN

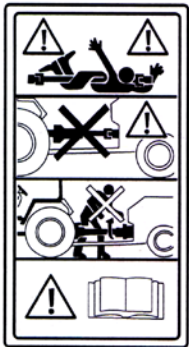

Under funktionen kan kardanaxeln skapa risk-och farosituationer.  
Det är därför nödvändigt att:

- Läs och spara användnings- och underhållsmanualen som medföljer axeln;
- Kontrollera att kardanaxeln är lämplig för att överföra den effekt som krävs;
- Endast använda den kardanaxel som medföljer maskinen;
- Kontrollera att skydden är korrekt monterade, hela och effektiva;
- Arbeta aldrig med kardanaxlar utan skydd.
- Byt ut skydd som är utslitna, trasiga eller som saknas;
- Stänga av traktorns motor innan du arbetar på axeln eller på själva maskinen;
- Inte låta barn eller personer närma sig maskinen under bearbetning och/eller underhåll;
- Använd lämplig klädsel ( ej motståndskraftigt, som inte kan fastna), i synnerhet åtsittande kläder (T ex: arbetsoveraller med skydd vid hand-och fotleder);
- Smörj kardanaxeln enligt rekommendationerna i bruksanvisningen för kardanaxeln.

Vid den första installationen av kardanaxeln, mät avståndet K mellan spåren för kraftuttagens knappar, med maskinen vilande på marken horisontalt, samt med multiplikatorn i jämnhöjd med traktorns kraftuttag. Justera vid behov kardanaxelns längd, och var uppmärksam på att de teleskopiska rören är överlappande på längden, så att ett spelrum L som ligger mellan 40–50 mm finns vid slutändarna. Denna procedur ska utföras varje gång maskinen installeras på en ny traktor.

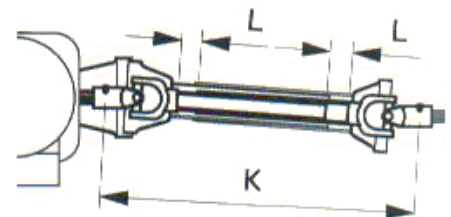

ATTENZIONE

Efter monteringen av kardanaxeln, fäst skyddet med de särskilda kedjorna på båda sidor. När maskinen försätts i viloläge, efter installation av kardanaxeln, utför en del manövrer för höjning och sänkning av maskinen för att kontrollera att slangarna inuti själva kardanaxeln har fritt lopp utan att fastna.

Kontrollera att det mellan skyddet på kardanaxeln och skyddet som är monterat på maskinens kraftuttag, finns en minimal överlappning på minst 50 mm, som förutses av säkerhetsstandarderna.

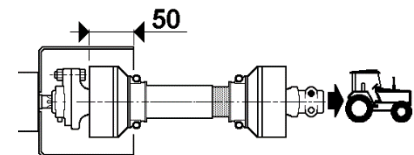

Kontroller att det mellan skyddet på kardanaxeln och skyddet som är monterat på maskinens kraftuttag, finns ett radiellt utrymme på mellan 50 och 150 mm, för att kunna föra in handen.

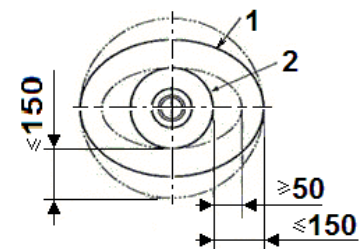

- 1 – maskinens skyddskåpa  
2 - kardanaxelns skyddskåpa



ATTENZIONE

Kontrollera rotationsriktningen för kardanaxelns kraftuttag, på traktor sett bakifrån ska det rotera medurs.



Placera kardanaxeln på den därför avsedda stödkonsolen, **S** som förutses på trepunkts styrbalken för att förhindra ansamling av smuts, deformation och sprickor på skyddet.

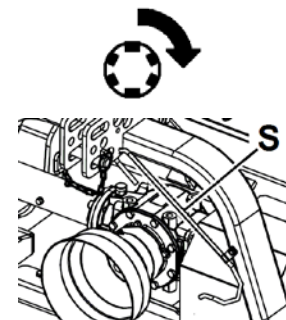

PERICOLO

**UNDVIK ABSOLUT ATT KLIVA ÖVER KARDANAXELN, VARE SIG DEN ÄR I RÖRELSE ELLER STILLASTÄENDE.**

### 3.6 SPECIFIKATIONER KARDANAXEL

Kardanaxeln är transmissionsorganet som gör att du kan använda slagklipparen; Den måste väljas beroende på de särskilda kriterier som definierar dess längd och kraft.

För längden se kap. 3.5, för kraften använd tabellen bredvid, som återger den minsta kraften som kardanaxeln ska motstå.

Modell	kw	HP
KING 320	65 – 110	90 – 150
KING/DT 200	65 – 130	90 – 180
KING/DT 270	65 – 130	90 – 180
KING/DT 320	65 – 130	90 – 180

## 4 START AV MASKINEN



Innan du påbörjar arbetet, försäkra dig att du helt uppfyller vad som beskrivs i kapitel 2 "SÄKERHETS- OCH OLYCKSFALLSFÖREBYGGANDE FÖRORDNINGAR" och följ vad som beskrivs nedan:

- Kontrollera att inga personer, djur eller föremål befinner sig inom maskinens aktionsradie, eftersom faror föreligger, t ex slungade föremål med hög hastighet, vilket kan orsaka allvarliga skador eller dödsfall.
- Håll ett minsta säkerhetsavstånd som motsvarar maskinens aktionsradie på 50 m.

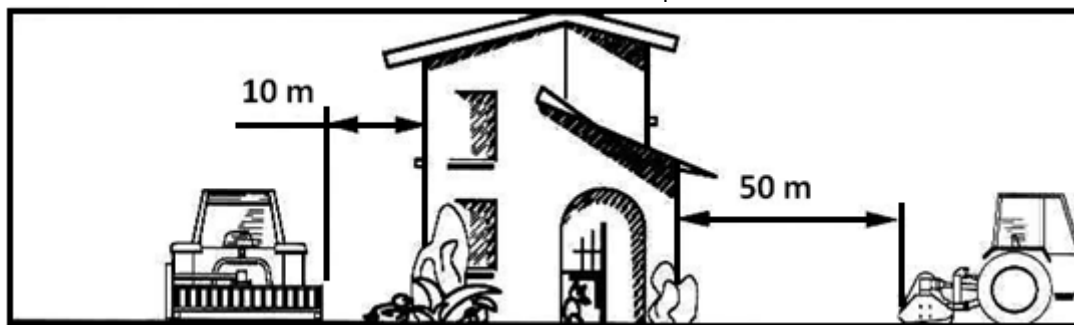

- Tillåt inte att personer, djur eller föremål närmar sig eller uppehåller sig inom maskinens aktionsradie.
- Innan maskinen används, bekanta dig med manöverdonen och dess arbetsprestanda.
- Håll alltid skydden hela, i läge och i perfekt skick.
- Eventuella ingrepp på slagklipparen får endast utföras med traktorns motor avstängd, parkeringsbromsen aktiverad, kraftuttaget bortkopplat, tändningsnyckeln utdragen från instrumentpanelen och förvarad av användaren på ett säkert ställe.
- Rotorn och maskinens olika verktyg skall vara stillastående.
- Inspektera alltid maskinen och kontrollera åtdragning av alla bultar och muttrar, för skador som nödvändigtvis måste repareras, före start, för att återställa maskinen till dess ursprungliga skick;
- Övervaka arbetsytan och avlägsna stenar, metalldelar, kablar och stål och allt farligt material utan någon inskränkning. Anta alla nödvändiga åtgärder för att garantera den egna och andras säkerhet. Skydda hytten eller förarsätet från fall/utslungning av material med hög hastighet med okrossbart/bepansrat glas (t.ex. metall rutnät) i stånd att motstå stötar enligt den senaste tekniken. Kontakta tillverkaren för att begära alla nödvändiga förklaringar.
- Kontrollera att läget och markförhållandena i arbetsytan inte på något sätt påverkar stabiliteten för gruppen traktor-slagklippare.
- Se till att säkerhetsskyltarna är i gott skick. Om skyltarna är skadade, måste de bytas ut med original från tillverkaren och placeras i det läge som anges i bruksanvisningen. Försäkra dig att säkerhetsskyltarna är läsbara. Rengör dem med en fuktig trasa.
- Under proceduren för byte av körriktning, lyft maskinen något från marken och koppla bort kraftuttaget, för att undvika skador på strukturen.
- Användaren måste använda all säkerhetsutrustning och personlig skyddsutrustning (PSU) vid användning, underhåll, justering, reparation och förflyttning av maskinen.

#### 4.1 ARBETSFAS

Med maskinen korrekt kopplad till traktorn, närma dig arbetsområdet och arbeta på följande sätt:

- 1- Lyft stödfoten till högt läge och lås den med sprinten;
- 2- Justera arbetshöjden genom att verka på lyftens manöverdon, sänk maskinen till önskad skärhöjd;
- 3- Reglera den tredje punkten;
- 4- Koppla in kraftuttaget och accelerera gradvis traktorn tills du uppnår en rotationshastighet på 1000 varv/min.;
- 5- Lägg i växeln och starta bearbetningen;
- 6- Kör en kort sträcka för att kontrollera kvaliteten av arbetet om nödvändigt, justera arbetshöjden med traktorns lyftanordning och undvik alltid att verktygen kommer i kontakt med marken;
- 7- Kontrollera finfördelningen av produkten om nödvändigt, justera traktorns körhastighet på grundval av krävd finfördelning.

#### 4.2 FRAMFARTSHASTIGHET

Justera arbetshastigheten, beroende på diameter och volym av materialet som ska skäras, utöver graden av krossning som du vill erhålla. Maskinen måste arbeta uteslutande i enlighet med den avsedda användningen.



En överdriven hastighet sliter onödigt på maskinens rörliga delar; I detta fall kommer du att erhålla splittring av dålig kvalitet med risk för slungat grovt material, vilket skapar risksituationer för operatören.

I följande tabell, rekommenderar vi hastigheterna som ska iakttas för att uppnå maximal prestanda, särskilt:

TYP AV MATERIAL	REKOMMENDERADE FRAMFARTSHASTIGHETER (km/h)															
	0,5	1	1,5	2	2,5	3	3,5	4	4,5	5	5,5	6	6,5	7	8	
Majsstjälkar, halm																
Betblast, potatisblast																
Kronärtskockor																
Ris																
Gräs																
Lätta beskärningar (max. diameter 10 cm)																

#### 4.3 HÖJDJUSTERING FÖR KLIPPNING



Innan du justerar maskinens klipp höjd, måste du noggrant ha läst och förstått bruksanvisningen.

Arbetshöjden bör justeras så att skärverktygen (hammarslagor eller knivar) inte kommer i kontakt med marken och på så sätt orsakar utslungning.

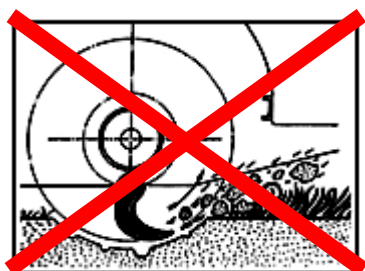



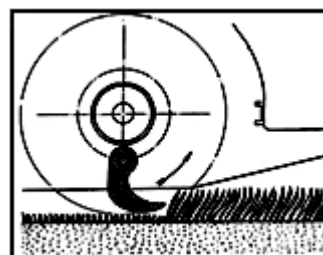

NEJ

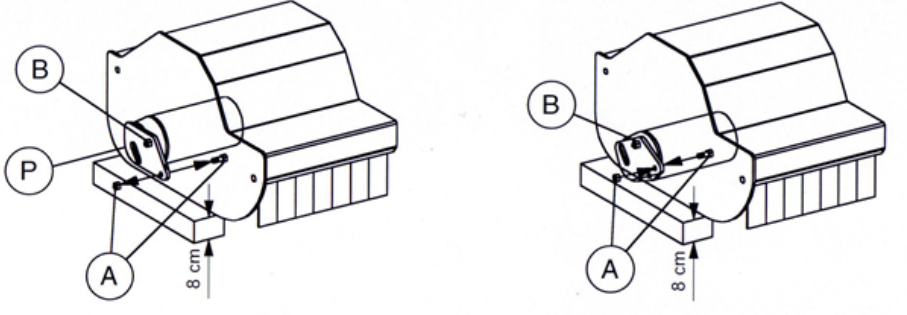
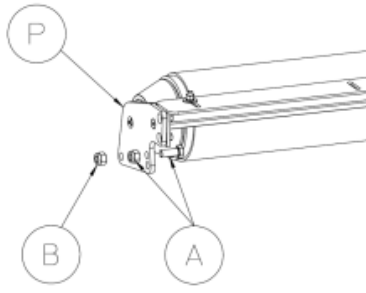

JA

För att justera klipphöjden, och således arbetshöjden, måste du justera positionen på maskinens bakre rulle på följande sätt:

 ATTENZIONE	<p>För att utföra nedanstående procedurer, se till att traktormotorn är avstängd, parkeringsbromsen aktiverad, kraftuttaget bortkopplat, tändningsnyckeln utdragen från instrumentpanelen och förvarad.</p>
 PERICOLO	<p>Använd lämplig utrustning i verkstaden, för hantering och maskinstöd särskilt vad beträffar vikten som ska lyftas och stödjas (se tabell 1.5.3 maskindata) i enlighet med lagarna i det land där den används.</p>
	<div style="text-align: center;">  </div> <ol style="list-style-type: none"> <li>1- Placera maskinen på en horisontal yta med en tjocklek A på ca 8 cm under sidbalkarna;</li> <li>2- Se till att kraftuttaget har kopplats bort, bromsa och stäng av traktorn;</li> <li>3- Skruva loss skruven helt och ta bort den från bulten A;</li> <li>4- Lossa på bulten B;</li> <li>5- Vrid på stödplattan P tills hålet på själva plattan är centrerat med hålet på sidbalken;</li> <li>6- Montera tillbaka skruven och bulten A och dra åt dem;</li> <li>7- Dra åt bulten B.</li> </ol> <div style="text-align: center;">  </div>
	<p>Justeringarna måste utföras på vänster och höger sida av maskinen.</p>

#### 4.4 REGLERING AV RULLRENGÖRAREN

Gör på följande sätt:

- 1- Lossa på bultarna A på alla regleringshål;
- 2- Reglera rullrengörarens D avstånd genom att flytta den längre ifrån eller närmare och var noggrann med att placera den parallellt med rullen;
- 3- Dra åt alla bultarna A.

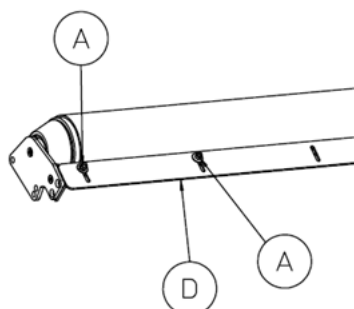

#### 4.5 REGLERING AV STYRHJUL



Varning: innan dessa arbetsmoment utförs måste maskinen placeras horisontalt med mellanlägg som har en lämplig höjd, beroende på vilken reglering som krävs under sidbalkarna.  
Koppla bort kraftuttaget, bromsa traktorn, stäng av den och ta bort nycklarna från instrumentpanelen.

Gör på följande sätt:

- 1- Skruva loss muttern A helt och ta bort skruven B;
- 2- Lossa på bulten C;
- 3- Vrid på hjulets stödplatta P tills hålet på själva plattan är centrerat med hålet på hjulhållaren;
- 4- Montera tillbaka skruven B och dra åt muttern A;
- 5- Dra åt bulten C.

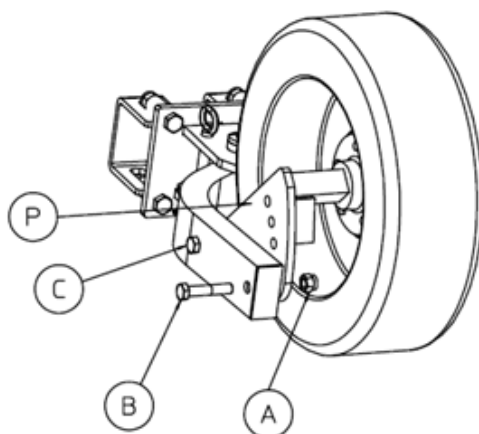

Dessa arbetsmoment måste utföras med alla hjul som medföljer maskinen medan man måste vara noggrann med att vrida stödplattorna i samma utsträckning.

#### 4.6 REGLERING AV SNABBKOPPLING

Vad gäller snabbkopplingen på slagklipparen mod. KING – KING/DT finns två typer av regleringar.

Valet görs utifrån typen av mark som ska bearbetas: om terrängen huvudsakligen är jämn och det inte finns några kraftiga nivåskillnader bör man sätta fast de två stoppanordningarna (1) i hålet B (se fig. 1), så att slagklipparens svängningar begränsas. Om terrängen å andra sidan är väldigt ojämn rekommenderar vi att koppla fast stoppanordningarna (1) i hålet A (se fig.2) så att en viss rörelsefrihet lämnas åt själva slagklipparen.

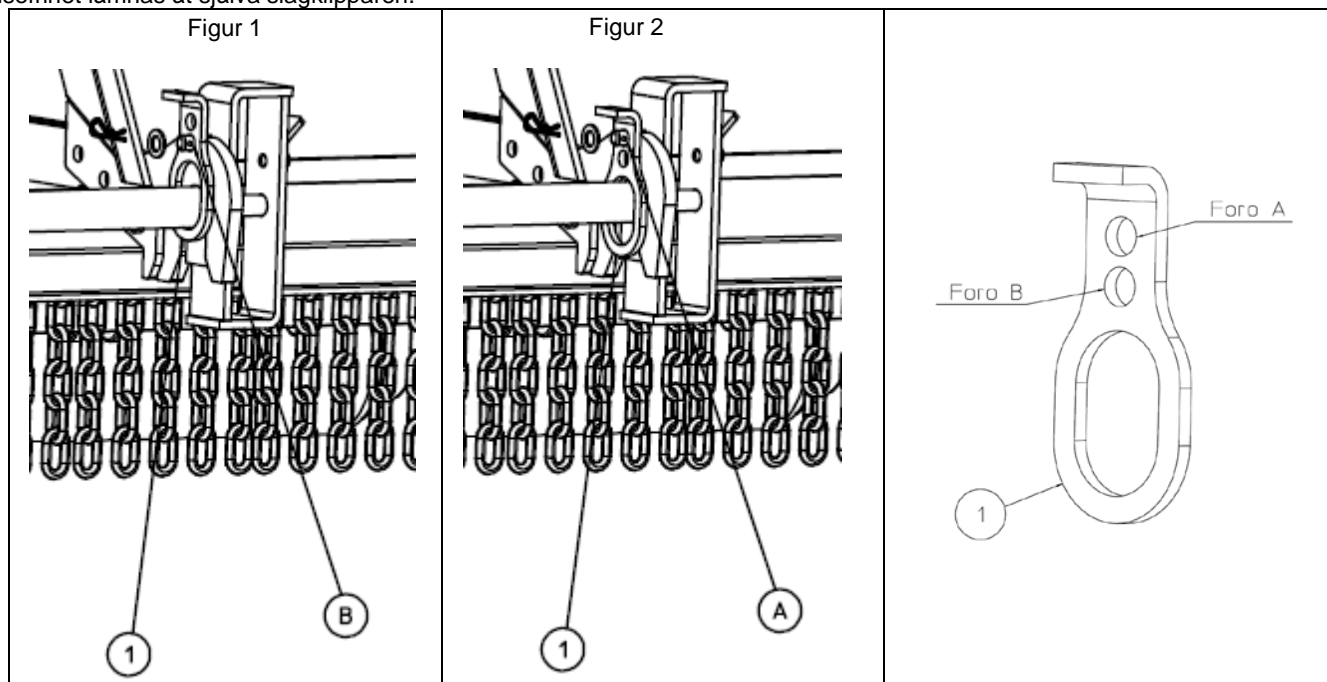

## 4.7 IGENSÄTTNINGAR

Om hacken under arbetet skulle fastna i tät växtlighet, t ex taggiga buskar, busksnår, stålvajrar och alla andra material som kan förhindra maskinens gång, är det obligatoriskt att:

- Aktivera traktorns parkeringsbroms;
- Slå av motorn;
- Dra ut nycklarna från instrumentpanelen och förvara dem;
- Vänta tills rotern och de tillhörande verktygen är helt stillastående och kliv sedan ner från traktorn.

När omfattningen av igensättningen har kontrollerats, kan det vara nödvändigt att:

- Befria maskinen manuellt, genom att följa **säkerhetsförfordningarna för fallet**;
- Om det är omöjligt att göra detta manuellt, vänd dig till **en auktoriserad verkstad**.

Kontrollera för eventuella skador/sprickor och reparera omedelbart dessa med användning endast av original reservdelar.

I motsatt fall, kliv upp på traktorn igen och fortsätt arbetet enligt de förfaranden som beskrivs i avsnitten "Starta maskinen" och i punkten "Maskinen i arbete".

## 4.8 BORTKOPPLING AV MASKINEN



Procedurerna som beskrivs nedan, kan uppvisa farosituationer: undvik närvaro av obehöriga personer där maskinen kommer att placeras och i dess omedelbara närhet.

För att utföra bortkopplingen av maskinen följ skrupulöst indikationerna nedan:

- 1 Försäkra dig att verktygsmaskinen befinner sig på en fast och jämn mark;
- 2 Koppla ur kraftuttaget och vänta tills rotern är helt stillastående;
- 3 Bromsa traktorn;
- 4 Sänk stödfoten och lås den med den relativa sprinten;
- 5 Låt maskinen vila helt på marken och stäng av traktorn;
- 6 Koppla bort snabbkopplingen (eller fäststiften på traktorns 3-punktsmonterade styrbalk);
- 7 Koppla bort kardanaxeln från traktorn och placera den på konsolen;
- 8 Koppla bort eventuella hydrauliska matningsslangar.

Sätt tillbaka fäststiften och säkerhetsspärrstiften i de relativa utrymmena på styrbalken för att hitta dem vid tillfället för påföljande användning av maskinen.

## 5 UNDERHÅLL



I händelse av haveri, ska operatören stoppa kardanaxelns rotation, vänta tills rotern och verktygen är stillastående, dra ut tändningsnyckeln, kliva ner från traktorn för att kontrollera omfattningen av felet och utföra eventuella ingrepp på maskinen.



Innan du utför något underhåll på maskinen, måste du noggrant ha läst och förstått denna bruksanvisning.

Kom ihåg att alla underhålls-ingrepp ska utföras av kvalificerad och utbildad personal, med stillastående maskin.

Det är nödvändigt att ingreppen för underhåll och reparation inte utförs utomhus, utan i en lämpligt utrustad verkstadslokal.



**Under faserna för användningen, justeringen, underhållet, reparation eller förflyttning, måste operatören använda lämplig Personlig Säkerhetsutrustning (PSU).**

Oljan ska samlas upp på lämpligt sätt och får inte spridas i miljön då den, enligt gällande föreskrifter, klassas som farligt avfall och som sådant ska lämnas till de särskilda uppsamlingsställena. Vänd dig således till närmaste Konsortium för Uttjänta Oljor.

Innan något underhållsarbete måste följande procedurer utföras:

- Under underhållsingenreppen ska maskinen placeras på plan och fast mark;
- Slå av verktygsmaskinens motor, aktivera parkeringsbromsen och dra ut tändningsnyckeln ur instrumentpanelen;
- Utför alla underhållsingenrepp endast efter att oljetemperaturen sjunkit under 60 °C;
- Använd alltid lämplig Personlig Skyddsutrustning (skyddsskor, overall, arbetshandskar, etc...);
- Tillgodose alla former av olycksfallsförebyggande åtgärder som förutses för typen av pågående procedur;
- Om du använder tryckluft för rengöring av maskinen, är det nödvändigt att skydda sig med särskilda skyddsglasögon;
- När underhållsingenreppet medför åtkomst till delar av maskinen som inte kan nås från marken och i alla händelser punkter högre än 1.50 m från marken, använd en stege eller plattform som överensstämmer med gällande standarder;
- Utför inga reparationer som du inte känner till. Följ alltid instruktionerna och kontakta, i avsaknad och i avsaknad av dessa, vänligen tillverkaren eller erfaren personal;
- Observera: byt ut eventuella hydraulslangar om dessa är skadade;
- Använd inte andra lyftpunkter än de föreskrivna;
- Försäkra dig att den valda lyftanordningen är lämplig för att utföra procedurerna i enlighet med säkerhetsstandarderna;
- Håll inte traktorns motor igång i stängda lokaler och utan ventilationsanordning lämplig för att avlufta avgaserna;
- Undvik långvarig och upprepad hudkontakt med bränsle/smörjmedel/vätskor, eftersom dessa kan orsaka hudproblem eller andra symptom;
- Förtär inte bränsle/smörjmedel/vätskor. I händelse av oavsiktlig kontakt med ögonen, tvätta den drabbade delen noggrant med vatten och rådfråga eventuellt en läkare;
- Iaktta största försiktighet på grund av den utsläppta oljans/vätskans höga temperaturer;
- Utför inte svetsningar i stängda lokaler eller lokaler som inte är tillräckligt ventilerade;
- Utför inte svetsningsarbeten på lackerade ytor eller i närheten av dessa för att undvika utveckling av toxiska ångor. Avlägsna lacken med lämpliga produkter och tvätta sedan ytorna och låt dem torka;
- Släpp ut trycket från hydraulkretsarna innan du utför ingrepp;
- Använd inte händerna för att lokalisera läckage av vätska under tryck; läckage av vätskor under tryck kan tränga in i huden och ögonen med mycket allvarliga följder.

## **5.1 VARMA PUNKTER PÅ MASKINEN**

Före alla underhållsingenrepp, försäkra dig att de eventuellt varma delarna har sjunkit under temperatur på 60°C. Var ytterst försiktig med:

- Växellådans huv;
- Växellådan;
- Remskivor, remmar och automatisk remspännare;
- Hydraulslangar (i förekommande fall).

## **5.2 UNDERHÅLLSINGREPP SOM KAN UTFÖRAS AV OPERATÖREN**

Ingreppen som beskrivs under följande punkter kräver inte någon specialisering. Operatören måste känna till anvisningarna och följa dem noggrant, samt måste ha utfört stopp och bortkoppling av maskinen.

Regelbundna inspektioner och underhåll måste utföras inom den tid och på det sätt som föreskrivs och åligger operatören.

Underlåtenhet att följa standarder och intervaller för underhåll påverkar maskinens korrekta funktion och dess varaktighet, och följaktligen gäller inte garantin.

Öka frekvensen av underhåll i tuffa driftförhållanden (frekventa stopp och starter, längre vintersäsong, osv.).

### 5.3 TABELL ÅTDRAGNINGSMOMENT

Ø skruv	Sexkant	Klass		8,8		10,9		12,9	
		Steg		Steg		Steg		Steg	
		Grov	Fin	Grov	Fin	Grov	Fin	Grov	Fin
	mm	mm	mm	Nm	Nm	Nm	Nm	Nm	Nm
<b>M8</b>	13,00	1,25	1,00	<b>20</b>	22	29	31	34	37
				<b>25</b>	27	35	38	42	46
<b>M10</b>	17,00	1,50	1,25	<b>40</b>	42	57	59	68	71
				<b>50</b>	53	70	74	84	89
<b>M12</b>	19,00	1,75	1,50	<b>69</b>	72	97	101	116	121
				<b>85</b>	89	119	125	143	150
<b>M14</b>	22,00	2,00	1,50	<b>110</b>	118	154	166	185	199
				<b>135</b>	148	190	208	228	250
<b>M16</b>	24,00	2,00	1,50	<b>128</b>	180	240	253	287	303
				<b>212</b>	226	298	318	357	382
<b>M18</b>	27,00	2,50	2,00	<b>235</b>	248	330	349	397	419
				<b>290</b>	310	402	436	490	523
<b>M20</b>	30,00	2,50	2,00	<b>332</b>	347	467	489	561	586
				<b>413</b>	436	580	614	697	736
<b>M22</b>	34,00	2,50	2,00	<b>454</b>	474	639	666	767	799
				<b>568</b>	597	798	840	958	1 008
<b>M24</b>	36,00	3,00	2,00	<b>574</b>	617	808	868	969	1 041
				<b>714</b>	781	1 004	1 098	1 204	1 317

### TABELL ÅTDRAGNINGSMOMENT ROTOR

Ø skruv	Sexkant	Klass 10.9
		Smalt steg 1,5
	mm	Nm
<b>M16</b>	24,00	200
<b>M18</b>	27,00	230
<b>M20</b>	30,00	300

### 5.4 INFETTNING OCH SMÖRJNING

Regelbunden infettning och systematisk smörjning av maskinen kommer att bibehålla dess prestanda och öka dess livslängd.

Med användning av en särskild fettpump, se till att smörja punkterna som anges "på den därför avsedda etiketten. Använd endast en manuell fettpump, för att undvika att tätningarna på lagren och slangarna där fett passerar ska brista.



Pos.	Benämning	Smörjningsintervaller	Anmärkningar
RT	Rotor	8 timmar	Smörj genom att pumpa 1-2 gånger med handpumpen, för att undvika skador på hållarnas inre tätningar.
RL	Nivelleringsrulle	8 timmar	Smörj genom att pumpa 1-2 gånger med handpumpen, för att undvika skador på hållarnas inre tätningar.
TA	Automatisk remspännare	80 timmar (eller vid varje kontroll av remmarnas sträckning)	Smörj genom att pumpa 1-2 gånger med handpumpen. För att smörja den automatiska remspännaren är det nödvändigt att montera ner remmarnas skyddshuv.
TA1	Automatisk remspännare	8 timmar	Smörj genom att pumpa 1-2 gånger med handpumpen.
RS	Styrhjul	20 timmar	Smörj genom att pumpa 1-2 gånger med handpumpen fett på huvens gångjärns smörjpunkter.
P	Huvens gångjärn	20 timmar	Smörj genom att pumpa 1-2 gånger med handpumpen.
—	Kardanaxel	—	Smörj som anges i den relativa Användnings-och Underhållsanvisningen som tillhandahålls av kardanaxelns tillverkare.

Utför alltid dessa procedurer på fast och plan mark och undvik att ej auktoriserad personal närmar sig.

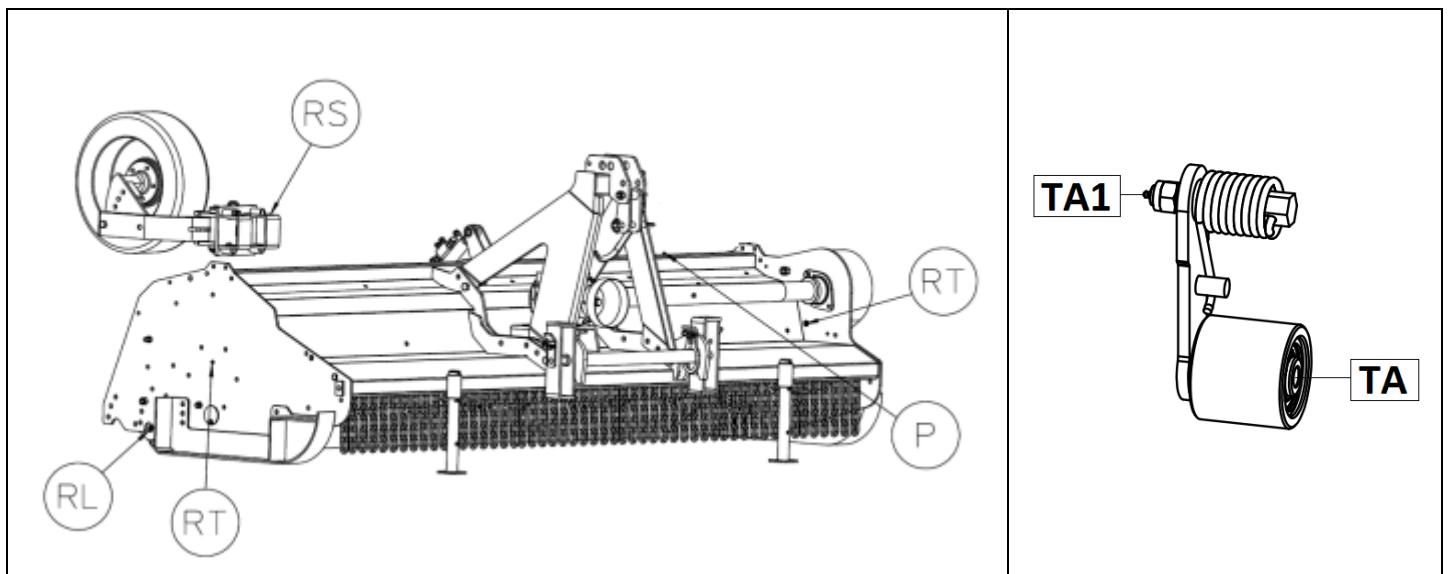

### 5.4.1 SMÖRJNING AV TRANSMISSIONSGRUPPEN

Innan du ingriper på transmissionsgruppen: växel och förlängning, rengör områdena omkring locken noggrant, för att undvika att smuts kommer in i själva grupperna, utför ingreppen enligt följande tidtabell:

- 1- Under de första 20 arbetstimarna, kontrollera oljenivån: oljan ska nå precis upp till hålet för nivå L. Tillsätt olja, om nödvändigt från locket R; kontrollera därefter nivåerna var 50:e timme;
- 2- Efter de första 40 timmarna, byt ut transmissionsgruppens olja fullständigt, genom att tömma ut den från locket S. Upprepa sedan proceduren var 250:e arbetstimme.

**Rekommenderat smörjmedel:  
Växelolja ISO VG 460**

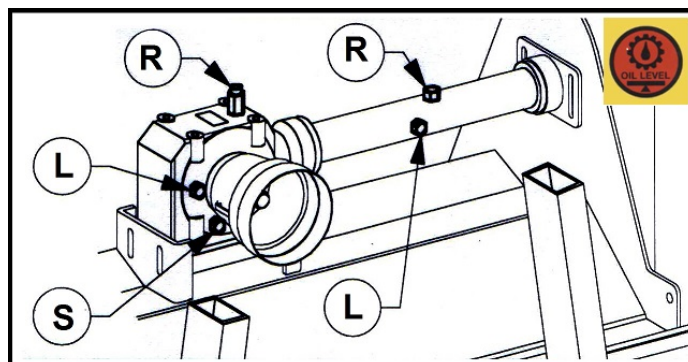

R = påfyllningslock L = nivålock S = dräneringslock



ATTENZIONE

Oljan ska samlas upp på lämpligt sätt och får inte spridas i miljön då den, enligt gällande föreskrifter, klassas som farligt avfall och som sådant ska lämnas till de särskilda uppsamlingsställena. För uppsamlingen av uttjänta oljor, är det obligatoriskt att vända sig till "Obligatoriskt Konsortium Uttjänta Oljor".



Regelbunden infettning och smörjning och systematisk smörjning av maskinen kommer att bibehålla dess prestanda och öka dess livslängd.

### 5.4.2 SMÖRJMEDELSTABELL

Följande tabell återger etiketten som är fäst på maskinen, referens smörjmedlet märkt med grå bakgrund:

		REKOMMENDERADE SMÖRJMEDEL - recommended lubricant empfohlenen Schmiermittel - lubrifiant recommandé					
	PETRONAS	TAMOIL	ENI	IP	ESSOMOBIL	SHELL	TOTAL
	GEAR MEP 460	CARTER EP 460	BLASIA 460	MELLANA 460	MOBILGEAR 600XP 460	OMALA S2 G 460	CARTER EP 460
<b>GREASE</b> 	AMBRA GRS PLUS EP2	TAMLITH EXTRA BLU EP2	GREASE MU EP 2	ATHESIA EP GREASE 2	MOBILPLEX EP 2	GADUS S2 V220 2	MULTIS EP 2

### 5.5 SPÄNNING AV REMMARNÄ



Innan du justerar transmissionskedjornas spänning, måste du noggrant ha läst och förstått denna bruksanvisning.

Alla justeringar måste göras på auktoriserade verkstäder och av kvalificerad personal.



ATTENZIONE

Det är nödvändigt att placera maskinen på en sträcka av plan mark, med huvudet vilande på marken, motorn avstängd, parkeringsbromsen aktiverad, kraftuttaget bortkopplat och tändningsnyckeln utdragen från instrumentbrädan och förvarad.







ATTENZIONE

Med den automatiska remspännaren är det inte nödvändigt att ingripa på remspänningen. Det kan vara nödvändigt att ingripa på remspänningen endast i händelse av:

- Mekaniskt fel på den automatiska spännarens fjäder;
- Vid lossning av muttrarna som håller fast spännaren.

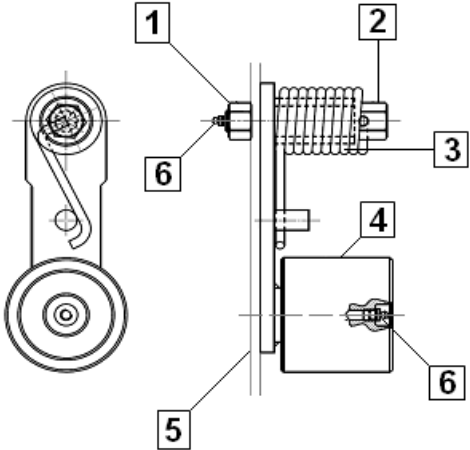
## FÖRFARANDE FÖR JUSTERING AV REMSPÄNNING:

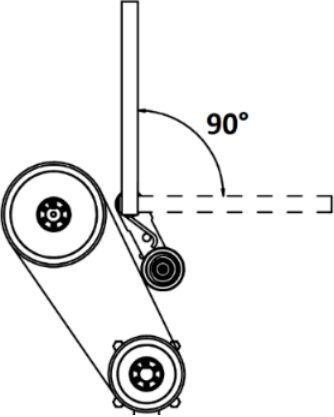
För att justera spänningen på drivremmen Gör så här:

 <p>ATTENZIONE</p>	<ol style="list-style-type: none"> <li>1. Ta bort locket från transmissionen;</li> <li>2. Efter att ha utfört eventuellt utbyte av fjädern eller andra skadade delar, ta spännguppen och placera den på slagklipparens sida, för in det sexkantiga 30 stiftet;</li> </ol>														
	 <table border="1" data-bbox="1015 488 1401 891"> <thead> <tr> <th>Pos.</th> <th>Benämning</th> </tr> </thead> <tbody> <tr> <td>1</td> <td>Sjävlåsande mutter M20</td> </tr> <tr> <td>2</td> <td>Sexkantsmutter 30</td> </tr> <tr> <td>3</td> <td>Dragfjäder</td> </tr> <tr> <td>4</td> <td>Glidpunkt</td> </tr> <tr> <td>5</td> <td>Maskinens sida</td> </tr> <tr> <td>6</td> <td>Smörjnipllar</td> </tr> </tbody> </table>	Pos.	Benämning	1	Sjävlåsande mutter M20	2	Sexkantsmutter 30	3	Dragfjäder	4	Glidpunkt	5	Maskinens sida	6	Smörjnipllar
Pos.	Benämning														
1	Sjävlåsande mutter M20														
2	Sexkantsmutter 30														
3	Dragfjäder														
4	Glidpunkt														
5	Maskinens sida														
6	Smörjnipllar														
	<ol style="list-style-type: none"> <li>3. Låt spännguppen rotera på bulten med en insexnyckel på 30 och placera glidrullen på remmarna;</li> <li>4. När rullen är placerad, vrid bulten med en 30-nyckel, och lås muttern M20, genom att skruva den med en annan 30-nyckel;</li> </ol>														
 <p>ATTENZIONE</p>	<p>Genom att ge korrekt FÖRSPÄNNING av fjädern erhålls korrekt spänning av remmarna! Stiftet ska vara vridet med 90° (1/4 varv). Laddning momentnyckel: 65±5 Nm</p>														
	 														

5. Lås muttern M20;
6. Vid denna punkt, när korrekt spänning erhållits, kontrollera att spännaren kan rotera fritt. Utöva tryck på rullen, avlägsna den några centimeter från remmarna och släpp den. Rullen måste ha fritt lopp;
7. Sätt tillbaka huven med skruvarna.

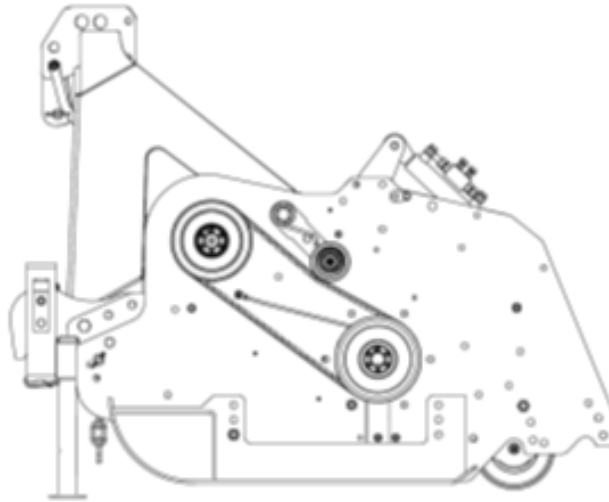

Arbeta inte utan skyddshuvar på remmarna.

#### PROCEDUR FÖR ERSÄTTNING AV REMMARNAS:

Utbyte drivremmar ska utföras med slagklipparen vilande på marken, avstängd traktor, kraftuttaget bortkopplat och parkeringsbromsen aktiverad, samt tändningsnyckeln utdragen ur instrumentpanelen.

1. Ta bort locket från transmissionen;
2. Använd en spak för att utöva tryck på rullen och dra den utåt tills en skruv M10 förs in;
3. Låt remspännarens platta vila mot skruven som är införd i hålet A;
4. Nu föreligger inte längre något tryck på remmarna och du kan utföra utbytet av dessa;
5. Vid avslutat byte, utöva på nytt tryck på glidrullen tills skruven M10 avlägsnas från hålet A;
6. Närma remspännarens rulle långsamt till remmarna och lämna den vilande mot dessa. Rullen har behållit den ursprungliga förbelastningen och inga andra ingrepp är nödvändiga.

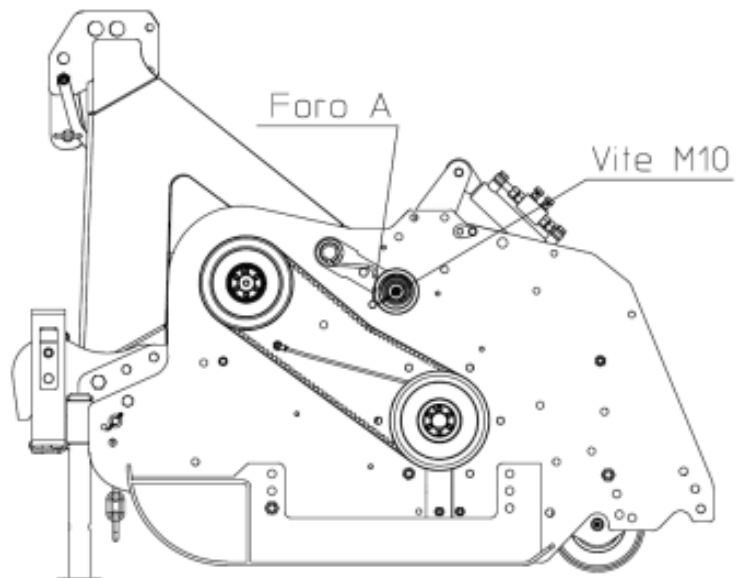

Trapetsremmarna ska monteras utan att forcera dem, använd inte skruvmejslar, palanquins etc. Det skulle orsaka skador på själva remmen. Korrekt montering sparar tid, pengar och ökar remmens livslängd.

Om det skulle vara nödvändigt att kontrollera spänningen och spänna remspännaren på nytt, utför vad som beskrivs tidigare i detta kapitel.



**ARBETA ALDRIG UTAN REMMARNAS SKYDDSHUVAR!**

Kontrollera alltid att remskivorna är inriktade sinsemellan, med användning av en linjal F, som visas i figuren.

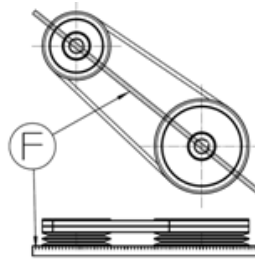

## 5.6 HYDRAULSYSTEM (i förekommande fall)



Inspektera maskinen visuellt för att kontrollera att inga anslutningar har lossnat, rör med nötning, snitt eller andra tecken på slitage. Dra åt lösa anslutningar och byt ut slitna eller skadade slangar. Var uppmärksam i händelse av läckage av olja under högt tryck.

Maskinen är försedd med en domkraft som styr öppningen av den bakre huvan. Matningen sköts av traktorns hydraulsystem med hjälp av anslutningen av slangar med snabbkoppling.

Traktorn måste vara försedd med en dubbelverkande fördelare, med ett tarerat minimitryck på 130–150 bar.

SC: domkraft för öppning av bakre huv  
D1: dubbelverkande fördelare

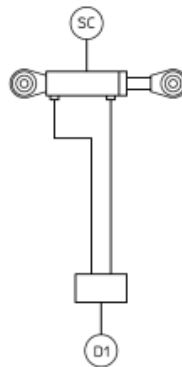

Flöde	20–25 l/min
Tryck	130–150 bar



Efter anslutningen av slangarna måste vissa manövrer för öppning av huvan utföras för att tömma ut eventuella luftbubblor som kan bildas inuti domkrafterna.

VIKTIGT: anslut domkrafternas slangar parvis på fördelaren.

### 5.6.1 BYTE AV HYDRAULSLANGARNA

Innan du utför bytet av en hydraulslang, var försiktig och vidta alla förutsedda säkerhetsåtgärder för underhållsinsgrepp, samt stoppa maskinen och stäng hydraulsystemets ventiler.

Innan du tar bort en hydraulslang, försäkra dig att du har släppt ut eventuellt kvarvarande tryck i systemet.

Identifiera med precision den skadade slangen och lossa med en särskild skiftnyckel de två relativa kopplingspunkterna, med uppmärksamhet på eventuellt läckage av hydraulvätska.



**Ersätt den skadade slangen uteslutande med original reservdelar.**

Försäkra dig om perfekt skick på anslutningspunkterna (gångningar, packningar, etc.), innan du installerar den nya slangen.

Skruva medurs med en särskild nyckel anslutningarna för hydraulslangarna som uppvisar läckor. Dra inte åt för hårt, för att undvika att skada anslutningens gångning.



**Oljan ska samlas upp på lämpligt sätt och får inte spridas i miljön då den, enligt gällande föreskrifter, klassas som farligt avfall och som sådant ska lämnas till de särskilda uppsamlingsställena. För uppsamlingen av uttjänta oljor, är det obligatoriskt att vända sig till "Obligatoriskt Konsortium Uttjänta Oljor".**

### 5.7 KONTROLL AV FÖRSLITNING PÅ VERKTYGEN

Kontroll av förslitning på verktygen ska utföras visuellt. Byt ut när du märker en ej perfekt kapning av material eller ökad energiförbrukning vilket uppdagas av en betydande ökning av temperaturen i oljan i slagklipparen. Användning av maskinen med ej vassa verktyg äventyrar kvaliteten på arbetet.

Verktygens mått och vikt är strikt kontrollerade: vid en fullständig ersättning av dessa är det möjligt att rotorn inte kräver en ny dynamisk balansering (hänvisa till: "PROCEDUR FÖR ERSÄTTNING AV VERKTYGEN").

Trasiga eller alltför slitna verktyg kan överföra vibrationer till maskinen; i detta fallet avbryt omedelbart bearbetningen och återuppta endast efter byte av verktyg.

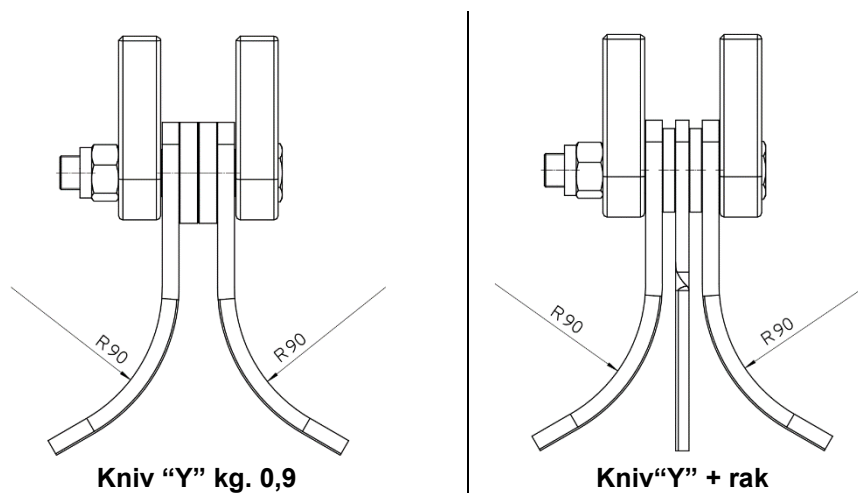

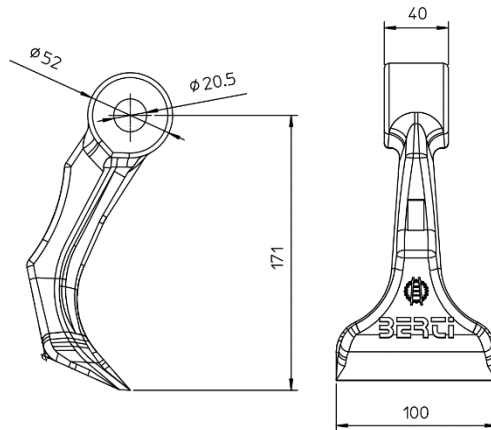

Hammarslaga typ "T" kg. 1,9



Verktygens livslängd beror på typen av användning och vilken typ av mark som bearbetas. Det är lämpligt att byta ut dem helt ungefär var 200:e arbetstimme.

**OBSERVERA: det rekommenderas att montera endast original verktyg.**

## 5.8 BYTE AV VERKTYGEN



ATTENZIONE

Dessa procedurer ska utföras hos auktoriserade verkstäder och av auktoriserad personal.



PERICOLO

Haka fast maskinen, lyft den tills du kommer åt verktygen och luta den sedan mot lämpliga stöd; använd lämpliga lyftmedel för förflyttningen av maskinen beroende på vikten som kan lyftas och stödjas (se tabellen 1.5.3 för data beträffande maskinen)



ATTENZIONE

Om du behöver byta ut ett verktyg bör du byta ut hela serien. Underlåtenhet att montera originalverktyg kan orsaka onormala vibrationer för maskinen. Vid monteringen av verktygen var uppmärksam på monteringsriktningen.

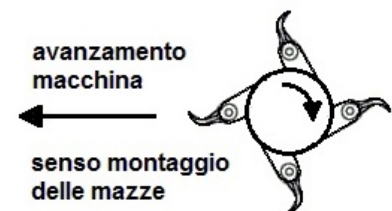

### OM MASKINENS ROTOR ÄR MED KNIVAR SKA DU ARBETA PÅ FÖLJANDE SÄTT

Skruva loss muttern D, grip knivarna C och dra ut skruven V med uppmärksamhet att inte låta brickorna S och bussningen B falla till marken. När knivarna demonterats, kontrollera hållarnas slitage, särskilt hälsens ovalitet, samt skruvhuvudets sexkantiga utrymme och yttre slitage. Om de fenomen som beskrivs föreligger, kontakta tillverkaren för instruktioner. Installera de nya knivarna C och placera dem mellan rotorns hållare med de respektive brickorna S och bussningarna B, för in den nya skruven V och var noga med att matcha skruvens sexkanthuvud med det försänkta sexkantiga utrymmet i hållaren. Montera den nya muttern D och dra åt den.

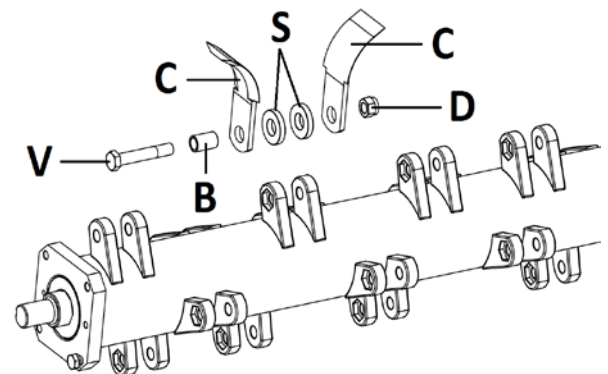

### OM MASKINENS ROTOR ÄR MED HAMMARSLAGOR SKA DU ARBETA PÅ FÖLJANDE SÄTT:

Skruva loss muttern D, grip tag i hammarslagen T och dra ut skruven V.  
När hammarslagen har demonterats, kontrollera hållarnas slitage, särskilt hålens ovalitet, samt skruvhuvudets sexkantiga utrymme och yttre slitage.  
Om de fenomen som beskrivs föreligger, kontakta tillverkaren för instruktioner.

Installera den nya hammarslagen T och placera den mellan rotorns hållare, för in den nya skruven V och var noga med att matcha skruvens sexkanthuvud med det sexkantiga utrymmet i hållaren.  
Montera den nya muttern D och dra åt den.

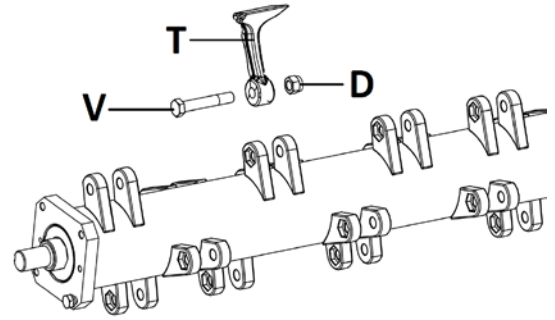

När samtliga procedurer har avslutats, sätt tillbaka maskinen på marken med hjälp av lämpliga lyftmedel och upprepa proceduren "Anslutning och start av maskinen".



ATTENZIONE

Var uppmärksam på monteringsriktningen vid montering av verktygen. Om monterad tvärtom fungerar inte klippningen. Kontrollera regelbundet åtdragning av hammars muttrar och skruvar; dessas lossning kan skada rotorn och ge upphov till farliga slungningar av material.



PERICOLO

Om, efter byte av verktyg vibrationer fortfarande föreligger, är det nödvändigt att gå vidare med en ny dynamisk balansering av rotorn i en specialiserad verkstad.



Våra originalreservdelar garanterar en korrekt och fullständig renovering av din maskin.

### 5.9 UTBYTE AV STÖDSLÄDAR (i förekommande fall)

Maskinen kan på begäran levereras med slitskyddsslädor att montera enligt följande:



ATTENZIONE

**Dessa procedurer ska utföras hos auktoriserade verkstäder och av auktoriserad personal.**



PERICOLO

Haka fast maskinen, lyft den tills den når korrekt höjd för att arbeta och stöd den sedan på lämpliga stöd; använd lämpliga lyftmedel för förflyttningen av maskinen beroende på vikten som ska lyftas och stödjäs (se tabell 1.5.3 för data beträffande maskinen).

Placera släden SL i de särskilda hålen på sidan, montera sedan skruvarna V med de därför avsedda muttrarna D; upprepa samma procedur på den motsatta släden.

Slädarna är justerbara i höjd, beroende på önskad skärhöjd.

När samtliga procedurer har avslutats, sätt tillbaka maskinen på marken med hjälp av lämpliga lyftmedel och upprepa proceduren "Anslutning och start av maskinen".

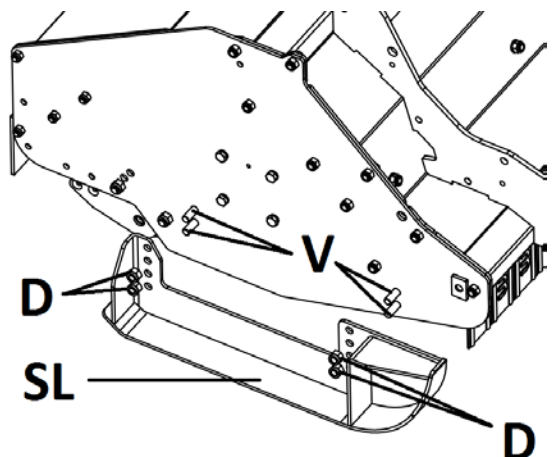



Våra originalreservdelar garanterar en korrekt och fullständig renovering av din maskin.

## 5.10 RENGÖRING AV MASKINEN

Utför regelbundet rengöring av maskinen med vatten under tryck, med särskild hänsyn till rester av brännbara material. Se till att maskinens heta delar är fria från halm, hö eller rester av brännbara material.

## 5.11 LAGRING - FÖRVARING

Om maskinen är överksam under långa perioder, bör du förvara den på en plats skyddad för väderpåverkan och skyddad för att undvika skador.

Före varje lagring, bör du följa följande:

- Frigör rotorn och verktygen från eventuella rester efter klippningen;
- Rengör maskinen grundligt;
- Utför en allmän visuell inspektion av maskinen för att upptäcka eventuella strukturella skador, uppdaga eventuella djupa skrapor i lacken, se till att de ursprungliga säkerhetssymbolerna finns på plats och är hela och läsliga;
- Smörj alla mekaniska delar, fastspänningsanordningar;
- Lagra om möjligt maskinen i en sluten lokal, på plant och jämnt underlag.



Kontrollera att lagringstemperaturen är mellan 0 °C och 50 °C.



ATTENZIONE

För bortskaffande av olja och alla de material som används för dess uppsamling, rengöring, etc., iaktta gällande bestämmelser i användningslandet.

## 5.12 FÖRSTA ANVÄNDNING ELLER IDRIFTTAGNING EFTER EN LÅNG PERIOD AV ÖVERKSAMHET

Innan du använder maskinen för första gången eller efter en lång period av överksamhet är det nödvändigt att utföra följande:

- Kontrollera att maskinen inte uppvisar skador;
- Kontrollera de mekaniska delarna som ska vara i gott skick utan rost;
- Kontrollera verktygens förslitning;
- Smörja alla rörliga delar noggrant;
- Kontrollera att det inte finns oljeläckage från kopplingar eller slangar;
- Kontrollera att alla skydd är hela och korrekt placerade.

## 5.13 SKROTNING



ATTENZIONE

Vid skrotning måste maskinen kasseras vid lämpliga inrättningar, enligt lagstiftningen i det land där den används. Innan du skrotar är det nödvändigt att separera delar av plast eller gummi, elektrisk och elektronisk utrustning (om någon). Samla upp uttjänt olja och kassera i lämpliga uppsamlingscentraler. Delar av enbart plast, aluminium, stål, kan återvinnas, om det samlas in av särskilda uppsamlingscentraler.

## 6 TABELL ÖVER PROGRAMMERAT UNDERHÅLL

Beskrivning	Kontroller
<b>ALLMÄNNA KONTROLLER AV MASKINEN</b>	
Smörjning av rotorn	Var 8:e arbetstimme
Smörjning av-valsens	Var 8:e arbetstimme
Smörjning av styrhjul	Var 20:e arbetstimme
Smörjning automatiska remspännaren	Var 8:e arbetstimme / var 80:e arbetstimme
Smörjning av huvens gångjärn	Var 8:e arbetstimme
Smörjning av kardanaxeln	Som anges i den relativa Användnings-och Underhållsanvisningen som tillhandahålls av kardanaxelns tillverkare
Kontroll av åtdragning av maskinens skruvar	Efter de första 4 timmarna, och därefter var 50: e timme
Kontrollera remspänningen	Efter de första 4 timmarna, och därefter var 50: e timme
Kontroll av verktygens slitage och fastspänning	Före varje arbete
Utbyte av verktyg, skruvar och muttrar	Var 200: e drifttimme eller när skadade eller inte längre vassa
Utbyte av transmissionsremmarna	Var 400 timmar eller när alltför slitna
Utbyte av remskivor	Var 400 timmar eller när alltför slitna
Balansering av rotorn	Varje partiellt och fullständigt utbyte av verktygen
Utbyte stödsläde	Var 400 timmar eller när alltför slitna
Kontroll av skyddens integritet	Varje start av maskinen. Återställ skydd om de är slitna och/eller skadade.
Kontroll av symboler	Varje start av maskinen. Återställ om slitna och/eller skadade.
<b>HYDRAULSYSTEM</b>	
Kontrollera åtdragning av hydraulslangar	Vid varje start och vid eventuella läckage av vätska
Kontroll av hydraulslangar	Kontrollera vid varje start. I händelse av skada, läckage, byt ut omedelbart

## 7 TABELL ÖVER FELSÖKNING

FEL	ORSAK	ÅTGÄRD
Dålig olikformig klippning	<ul style="list-style-type: none"> <li>• Slitna eller skadade verktyg</li> <li>• Maskinen är inte justerad enligt instruktionerna</li> <li>• Maskinen är igensatt</li> <li>• Rotorn roterar inte med förutsedd hastighet</li> <li>• Stödrullen har gått sönder</li> <li>• Slitna slädar</li> <li>• Överdrivet ojämn terräng</li> </ul>	<ul style="list-style-type: none"> <li>• Byt ut verktygen</li> <li>• Utför justeringarna</li> <li>• Minska framfartshastigheten</li> <li>• Kontrollera varvtalet för traktorns kraftuttag</li> <li>• Byt ut rullens hållare</li> <li>• Byt ut slädar</li> <li>• Utför flera arbetspassager</li> </ul>
Förtida slitage på verktygen	<ul style="list-style-type: none"> <li>• Mark stenig/sandig</li> <li>• För låg skärhög av verktygen</li> <li>• Rotorn roterar med för hög rotationshastighet</li> </ul>	<ul style="list-style-type: none"> <li>• Genomsökning</li> <li>• Justera skärhöjden</li> <li>• Kontrollera varvtalet för traktorns kraftuttag</li> </ul>
Buller från maskinen	<ul style="list-style-type: none"> <li>• Obalanserad Rotor</li> <li>• Förlust av motvikter</li> <li>• Verktyg skadade, slitna eller saknas</li> <li>• Slitna lager</li> </ul>	<ul style="list-style-type: none"> <li>• Balansera på en auktoriserad verkstad</li> <li>• Balansera på en auktoriserad verkstad</li> <li>• Byt ut verktygen</li> <li>• Byt ut lagren</li> </ul>
Överdriven upphettning av växellådan	<ul style="list-style-type: none"> <li>• Oljenivån för låg i hacken</li> <li>• Olja uttjänt</li> <li>• För mycket material som skall bearbetas</li> </ul>	<ul style="list-style-type: none"> <li>• Tillsätt olja i hacken</li> <li>• Byt olja</li> <li>• Gör flera passager och/eller minska hastigheten</li> </ul>
Frekvent brott på lagren	<ul style="list-style-type: none"> <li>• Utebliven smörjning av lagren</li> <li>• Rotor alltför stressad</li> <li>• Obalanserad/böjd Rotor</li> </ul>	<ul style="list-style-type: none"> <li>• Smörj lagren enligt Tabellen för programmerat underhåll</li> <li>• Använd maskinen i enlighet med gränserna för tillåtet arbete</li> <li>• Balansera på en auktoriserad verkstad eller utbyte av rotorn</li> </ul>
Rotorn roterar inte	<ul style="list-style-type: none"> <li>• Främmande föremål har fastnat</li> <li>• Brott på lagret</li> <li>• Brott på växellådan</li> <li>• Brott på växellåda</li> <li>• Brott på remmar</li> <li>• Brott på rotoraxeln</li> </ul>	<ul style="list-style-type: none"> <li>• Se proceduren "Igentäppning av maskinen"</li> <li>• Byte av lager och tätningar</li> <li>• Byte av växellåda</li> <li>• Byte av transmission</li> <li>• Byte av remmar</li> <li>• Byte av rotor</li> </ul>
Tätningringar trasiga/slitna	<ul style="list-style-type: none"> <li>• Överdriven smörjning</li> <li>• Rotorns rotationshastighet hög</li> <li>• Felaktig montering av tätningarna</li> </ul>	<ul style="list-style-type: none"> <li>• Byt tätningringar</li> <li>• Kontrollera justeringen av maskinen</li> <li>• Begär information hos tillverkaren</li> </ul>
Ram trasig/lossnad	<ul style="list-style-type: none"> <li>• Slitna plåtar</li> <li>• Manövrering med maskinen på mark</li> <li>• Obalanserad Rotor</li> </ul>	<ul style="list-style-type: none"> <li>• Reparera hos specialiserad verkstad</li> <li>• Lyft maskinen under manövrerna</li> <li>• Balansera rotorn</li> </ul>
Bakre stödrulle låst	<ul style="list-style-type: none"> <li>• Trasiga stöd</li> <li>• Utebliven smörjning</li> <li>• Stödrulle böjd</li> <li>• Våt mark</li> <li>• Intorkat material på stöden</li> </ul>	<ul style="list-style-type: none"> <li>• Byt ut stöden</li> <li>• Smörj</li> <li>• Byt ut stödrullen</li> <li>• Undvik att arbeta under svåra miljöförhållanden</li> <li>• Rengör stödet och smörj</li> </ul>
Rotorn vibrerar	<ul style="list-style-type: none"> <li>• Obalanserad Rotor</li> <li>• Slitna/trasiga verktyg</li> <li>• Böjd rotor</li> </ul>	<ul style="list-style-type: none"> <li>• Balansera på en auktoriserad verkstad</li> <li>• Byt ut slitna verktyg och/eller trasiga och/eller saknade verktyg</li> <li>• Byte av rotorn</li> </ul>

## 8 RESERVDELAR

Reparationer och utbyten skall utföras med användning av originalreservdelar, som måste begäras från återförsäljaren. Det bör noteras att beställningen av reservdelar måste vara korrekt åtföljas av följande information:

- Typ av fordon;
- Serienummer;
- Reservdelskod, som kan utvinnas från reservdelskatalogen.

Eftersom detta är en del av en huvudgrupp (rotor, grupp multiplikator, skydd), är det nödvändigt att även ange modell och serienummer för gruppen.

## 9 GARANTI

Kontrollera vid leverans att maskinen inte har skadats under transporten och att tillbehören är fullständiga.

### 9.1 GARANTIVILLKOR

- Tillverkaren garanterar sina produkter under en period av 12 månader från dagen för leverans till användaren, och fastställer att det bifogade formuläret ska skickas till tillverkaren och fullständigt ifyllt, inom 15 dagar från leveransdatum (vilket framgår av kvittot för leverans).
- I enlighet med villkoren som nämns ovan, anser sig tillverkaren gå med på att tillhandahålla i garanti, alla delar som behöver bytas ut enligt hans bedömning, eller efter yttrandet från dennes behöriga ombud, med avseende på defekta delar i både material och konstruktion. I alla händelser kommer kostnaderna för transport-och arbetskostnader att belasta kunden.
- Garantin omfattar inte ersättning för skador på grund av felaktig användning av maskinen från operatörens sida eller för delar som utsätts för slitage, t.ex.: hammarslagor, knivar, remmar, osv.
- Tillverkaren anser sig inte vara ansvarig för olyckor för operatören eller tredje part till följd av felaktig användning av maskinen.
- Garantin gäller inte om:
  - a) Service och reparationer har utförts av enskilda personer eller företag som inte är auktoriserade;
  - b) Maskinen tidigare har reparerats eller ändrats med ej-original reservdelar;
  - c) Om ett manövreringsfel skulle förekomma;
  - d) På grund av bristande underhåll och/eller smörjning;
  - e) För överskridande av högsta tillåtna effekt;
  - f) Om instruktionerna som beskrivs i denna manual inte skulle ha iakttagits;
  - g) Om obehöriga ändringar har utförts.
- Skador och maskinfel under eller efter garantitiden medför inte någon rätt att ställa in betalningar för varor som redan levererats. Ingen skada eller fel kan användas som en ursäkt för att fördröja betalningen.
- Tillverkaren förbehåller sig rätten att när som helst göra ändringar i syfte att förbättra sin produkt, och är inte skyldig att lägga till dessa förändringar till tidigare tillverkade maskiner som redan levererats eller är under konstruktion.
- Dessa allmänna villkor ersätter och annullerar alla tidigare garantivillkor, uttryckliga eller underförstådda.

<p><b>CERTIFICATO DI GARANZIA</b> GUARANTEE CERTIFICATE GARANTIESCHEIN CERTIFICAT DE GARANTIE CERTIFICADO DE GARANTÍA GARANTIBEVIS GARANTIECERTIFICAAT</p>	 
<p>Nome / Name / Nom / Nombre / Namn / Naam ..... Indirizzo / Address / Anschrift / Adresse / Dirección / Adress / Adres ..... ..... .....</p>	<p>Si confermo di aver ricevuto il libretto uso e manutenzione e di essere stato informato circa il trattamento dei dati personali in base al Decreto Lgs. 196/03.</p> <p>We confirm to have received the instructions manual and that we have accepted all the information of the Legislative Decree 196/03 about the treatment of personal information.</p> <p>Wir bestätigen, dass wir das Betriebs- und Wartungshandbuch erhalten haben und dass wir alle Informationen über die Verarbeitung unserer persönlicher Daten (Verordnung 196/03) gelesen haben.</p> <p>Nous confirmons d'avoir reçu la notice d'emploi et d'entretien de l'appareil et d'être informés notamment le traitement de nos coordonnées selon le décret législatif 196/2003.</p> <p>Se confirma la recepción del manual de uso y mantenimiento y haber sido informado acerca del tratamiento de los datos personales en base al Decreto legislativo 196/03.</p> <p>Undertecknad bekräftar mottagandet av användar- och underhållsmanualen och har informerats angående hantering av personuppgifter enligt lagdekret 196/03.</p> <p>Ik bevestig de handleiding voor gebruik en onderhoud te hebben ontvangen en dat ik geïnformeerd werd betreffende de behandeling van mijn persoonlijke gegevens, krachtens het Wetsdecreet 196/03.</p> <p>Firma dell'acquirente / Purchaser's signature / Unterschrift des Käufers / Signature de l'acheteur / Firma del comprador / Köparens underskrift / Handtekening van de koper</p> <p>_____</p> <p>Data /Date/Datum/Fecha _____</p>

**ANMÄRKNINGAR**



**BERTI<sup>®</sup> MACCHINE AGRICOLE S.p.A.**  
Via Musi, 1/ A - 3  
37042 Caldiero (Verona) - Italy  
Tel. +39.045.6139711 - Fax +39.045.6150251  
[www.bertima.it](http://www.bertima.it) - [info@bertima.it](mailto:info@bertima.it)

*AUKTORISERAD ÅTERFÖRSÄLJARE*

