

Hakki Pilke 27

- MONTERINGSANVISNINGAR
- BRUKSANVISNINGAR
- SÄKERHETSANVISNINGAR
- UNDERHÅLLSANVISNINGAR
- RESERVDIELSLISTA
- GARANTIVILLKOR
- EU-FÖRSÄKRAN OM ÖVERENSSTÄM-
MELSE

**MASKINEN FÅR ABSOLUT INTE ANVÄNDAS
AV EN PERSON SOM INTE KÄNNER DESSA ANVISNINGAR.**

MAASELÄN KONE OY

www.maaselankone.fi

% (08) 7727 300

INNEHÅLLSFÖRTECKNING

ALLMÄNNA SÄKERHETSANVISNINGAR.....	4
Varningsmärkning.....	5
Idrifttagning av en ny maskin	8
Transportören till driftläge	9
Transportören till transportläge.....	11
Maskinen framifrån.....	12
Maskinen bakifrån.....	12
Oljetankens påfyllnadskork.....	12
Att koppla vedklyven till traktorn	13
Eldriven vedkap	14
Start- och stoppknappar	15
Det hydrauliska klyvsystemets manövrering och funktion.....	16
Klyvrörelsens utlösning	17
Klyvbettets inställning, avlägsning och montering.....	17
Att justera vedens längd.....	18
Nödstopp	18
Maskinens provkörning.....	20
Förberedelser för vedtillverkningen.....	20
Vedtillverkning	21
Säkerhetsaspekter att beakta vid kapning av ved:.....	22
Klyvning av den sista kapade vedklubben	24
Återklyvning av redan kluven ved	24
Lösgöring av ved som fastnat i klyvbettet	24
Att använda transportören.....	25
Arbetets avslutning	26
Maskinens flyttning.....	26
Kapbladet	27
Vässning.....	27
Skränkningen ska vara ca 0,7 mm	27
Montering av transportörens kilrem.....	30
Remmarnas spänning:	32
Spänning av vinkelväxelns kilremmar, modell TRS60	33
Maskinens smörjning	33
Hydraulolja.....	33

Vinkelväxel	34
Klyvmekanism	34
Funktion	35
Ledspak	35
Inställningar	36
Inställning av klyvbalkens slaglängd	36
Klyvbalk.....	36
Slaget blir kortare.....	36
Till utgångsläge.....	36
Störningar i klyvmekanismen, deras korrigering och förbyggande.....	37
Inställning av hydraulsystemets tryck.....	38
Maskinens förvaring	38
Tekniska data:	40
GARANTIVILLKOR:	Virhe. Kirjanmerkkiä ei ole määritetty.

ALLMÄNNA SÄKERHETSANVISNINGAR

Vid användning av maskinen eller vid anslutning av maskinen till drivkraften, som en traktor, ska arbetet utföras så försiktigt att det inte medför skada för den som utför arbetet eller någon annan person i närheten av maskinen.

För att undvika skador får maskinen inte användas av personer som är trötta, under påverkan av alkohol eller droger eller som inte klarar av att kontrollera sina rörelser.

Endast en person i taget får ansluta maskinen till kraftkällan.

Riskzonen runt maskinen är 10 meter, inom vilket område obehörig vistelse är förbjuden under anslutning och användning av maskinen.

Om det finns flera personer inom riskzonen, ska maskinanvändaren informera samtliga om de risker som maskinens användning innebär.

Innan maskinen tas i bruk ska arbetsunderlaget och -omgivningen ordnas så att de är säkra. Belysningen bör också vara tillräcklig för att använda maskinen. Maskinen får inte användas i skymning eller mörker utan sakenlig tilläggsbelysning!

Vedmaskinen Hakki Pilke är avsedd för framställning av brännved av kvistat virke eller annat kvistat och behandlat virke, såsom av stockar. Framställning av ved som behandlats på annat sätt, som byggavfall, med maskinen är förbjuden och maskintillverkaren svarar inte för sådana skador som framställning av sådan ved medför på maskinen eller dess användare.

Maskinens maximikapacitet för virkets diameter 25 cm och längd 55 cm får inte överskridas.

Det är förbjudet att använda maskinen om maskinanvändaren



- inte tagit del av dessa anvisningar
- inte känner till riskfaktorerna vid maskinens användning
- inte kan agera vid eventuell fara vid maskinens användning

Om det i maskinens funktion uppstår ett sådant fel eller den har en sådan del som användaren inte kan reparera eller byta, ska användaren kontakta maskinens försäljare, tillverkare eller importör.

Maskinens användare ska alltid kontrollera alla maskinens komponenter innan maskinen kopplas till traktor eller den tas i bruk. Det är absolut förbjudet att använda maskinen om man i dess konstruktion eller komponenter upptäcker ens det minsta slitage eller bristning! Skadade delar måste repareras eller bytas ut!

Varningsmärkning

 <p>VAARA-ALUE</p>	 <p>VARO LEIKKAAVAA TERÄÄ</p>	 <p>VAIN YKSI HENKIÖ TYÖALUEELLA</p>
<p>RISKZON</p>	<p>AKTA KAPKLINGAN</p>	<p>ENDAST EN PERSON PÅ ARBETS- OMRÅDET</p>
 <p>SAMMUTA KONE ENNEN HUOLTOA</p>	 <p>VARO KONEEN LIIKKUVIA OSIA</p>	 <p>NIVELAKSELIIN KIETOUTUMISVAARA</p>
<p>STANNA MASKINEN FÖRE SER- VICE</p>	<p>AKTA MASKINENS RÖRLIGA DE- LAR</p>	<p>RISK FÖR ATT FASTNA I KRAFTÖ- VERFÖRINGSAXELN</p>
 <p>PURISTUMISVAARA</p>	 <p>ÄLÄ MENE KULJETTIMEN ALLE KULJETTIMEN MAX. KALLISTUSKULMA</p>	 <p>VARO HALKAISEVAA TERÄÄ</p>
<p>RISK FÖR KLÄMSKADOR</p>	<p>GÅ INTE UNDER TRANSPORTÖ- REN</p> <p>TRANSPORTÖRENS MAX. LUT- NINGSVINKEL</p>	<p>AKTA KLYVBETTET</p>

 <p>LUE OHJEKIRJA ENNEN KÄYTTÖÄ</p> <p>LÄS BRUKSANVISNINGEN FÖRE ANVÄNDNING</p>	 <p>KÄYTÄ SUOJAVARUSTEITA</p> <p>ANVÄND SKYDDSUTRUSTNING</p>	 <p>KÄYTÄ SUOJAVARUSTEITA</p> <p>ANVÄND SKYDDSUTRUSTNING</p>
 <p>TARTU PUUTA AINA KYLJISTÄ</p> <p>TA ALLTID I VEDEN FRÅN SIDORNA</p>	<p>MAX 410 RPM</p> <p>MAX. VARVTAL</p>	 <p>MÄTSCALA</p>
 <p>HYDRAULIÖLJY</p> <p>HYDRAULOLJA</p>	 <p>PYÖRIMISSUUNTA VASEMMALLE</p> <p>ROTATIONSRIKTNING TILL VÄNSTER</p>	 <p>PYÖRIMISSUUNTA OIKEALLE</p> <p>ROTATIONSRIKTNING TILL HÖGER</p>
 <p>NOSTOKOHTA TRUKILLE</p> <p>LYFTPUNKT FÖR TRUCK</p>	 <p>NOSTOKOHTA KOUKULLE</p> <p>LYFTPUNKT FÖR KROK</p>	 <p>HÄTÄPYSÄYTYS</p> <p>NÖDSTOPP</p>

Maskinens lyftpunkter

Maskinen är försedd med officiella lyftpunkter för såväl truckgafflar som för lyftlinor eller kedjor.

På bilden nedan visas maskinens lyftpunkt/-punkter för lyftlinor eller kedjor.

På bilden till höger visas lyftpunkterna för truckgafflar. Skjut alltid den ena gaffeln genom det galler som förhindrar rörelser i sidled.



Idrifttagning av en ny maskin

Då du avlägsnat maskinen från förpackningsplasten bör du komma ihåg att förstöra plasten på ett miljövänligt sätt.

Montera de inkluderade lösa delarna på plats:

1. Montera kaptrågets förlängning i det fyrkantiga röret i kaptrågets hörn.



2. Lås förlängningen vid önskad längd med förlängningens låsmutter.

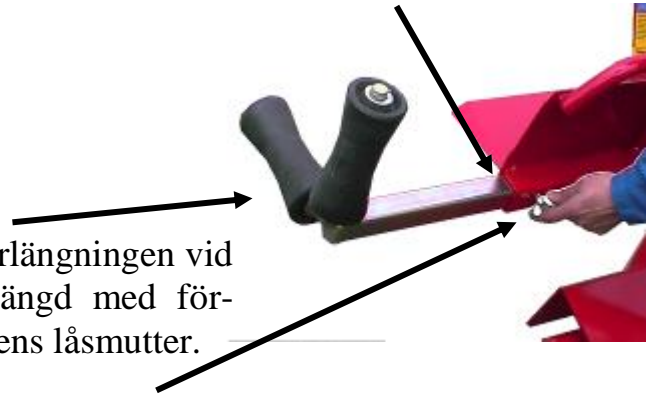

3. Justera kaptrågets yttersta läge med muttrarna (2 st.) på kaptrågets undre sida, mot användaren, så att avståndet mellan kaptrågets skydd och det gungande skyddet är ca 3 mm.

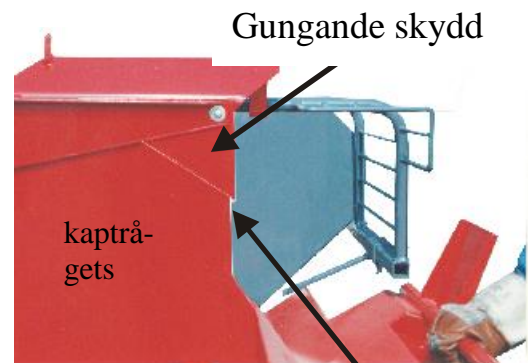

4. Placera klyvbettets manöverspak i ledtappen i maskinens ram. Lägg till en bricka och lås delarna på plats med en saxsprint.



5. Montera vinschens vev på plats genom att vrida veven till axelns rot.

Skruva vevens låsmutter på axeln.

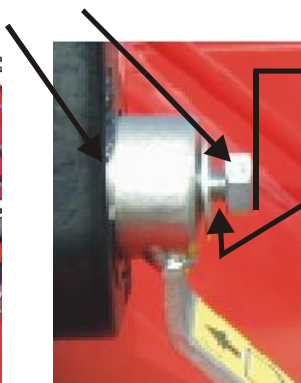
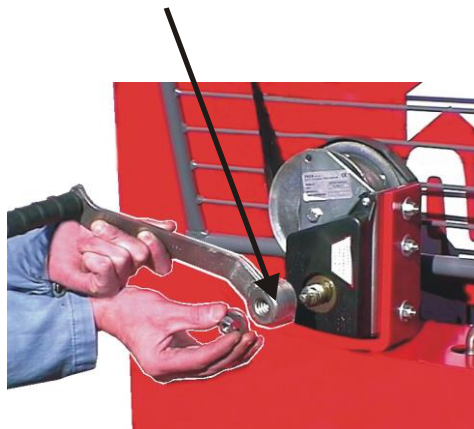

Dra åt muttern jämnt med vinschens axel.

Avståndet mellan veven och muttern ska vara ca 5 mm.

Vinschens funktion:

Då veven vrids medsols frigörs bromsen och remmen vindas upp på spolen. Då veven vrids motsols tillkopplas bromsen och remmen rullas upp från spolen.

Transportören till driftläge

1. Kontrollera att vinschen är låst vid transportören och att krokens låsning är fel-fri som på bilden nedan.



Krokens låsning



2. Frigör lina från vinschen



3. Skjut transportören mot maskinen och frigör transportörens låsning genom att lyfta upp låsspaken



4. Dra transportören tills vinschens lina spänns

5. Sänk transportören med vinschen



6. Räta ut transportören till sin fulla

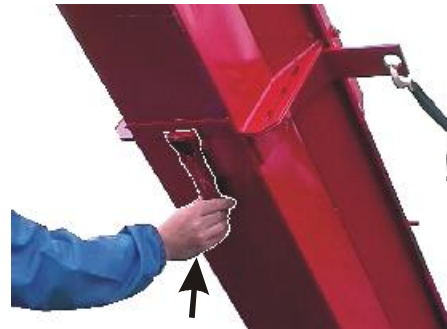

7. Justera transportören till önskad lutning med vinschen och lås förlängningen med låset i transportörens botten



8. Vrid mattans hållare mot transportörens sida.

Transportören till transportläge

Transportören vänds till transportläge genom att utföra momenten i punkten "Vändning av transportören till driftläge".

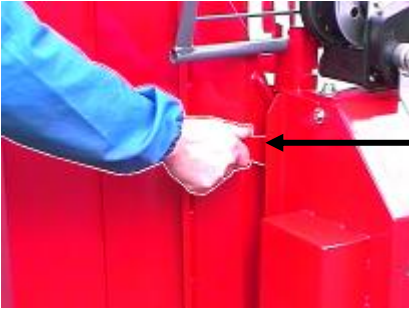

Kontrollera alltid före transport att transportören är låst i transportläge.

Maskinen framifrån

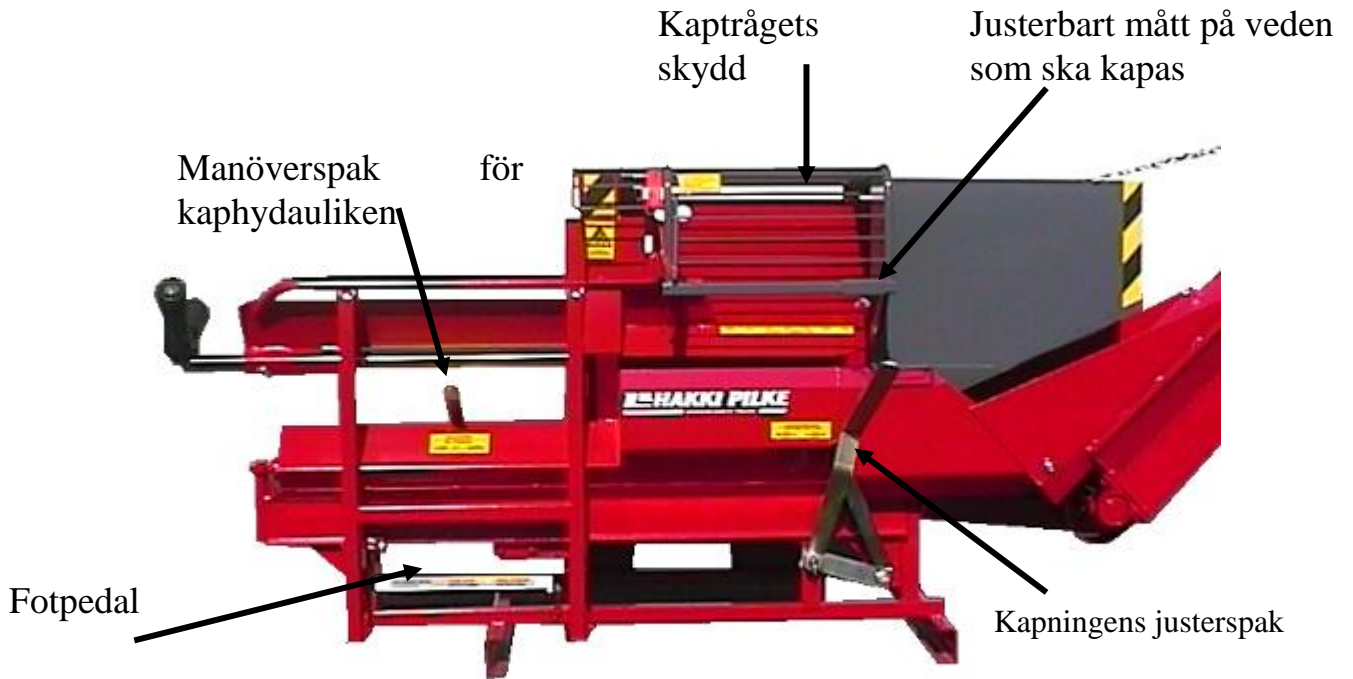

Maskinen bakifrån

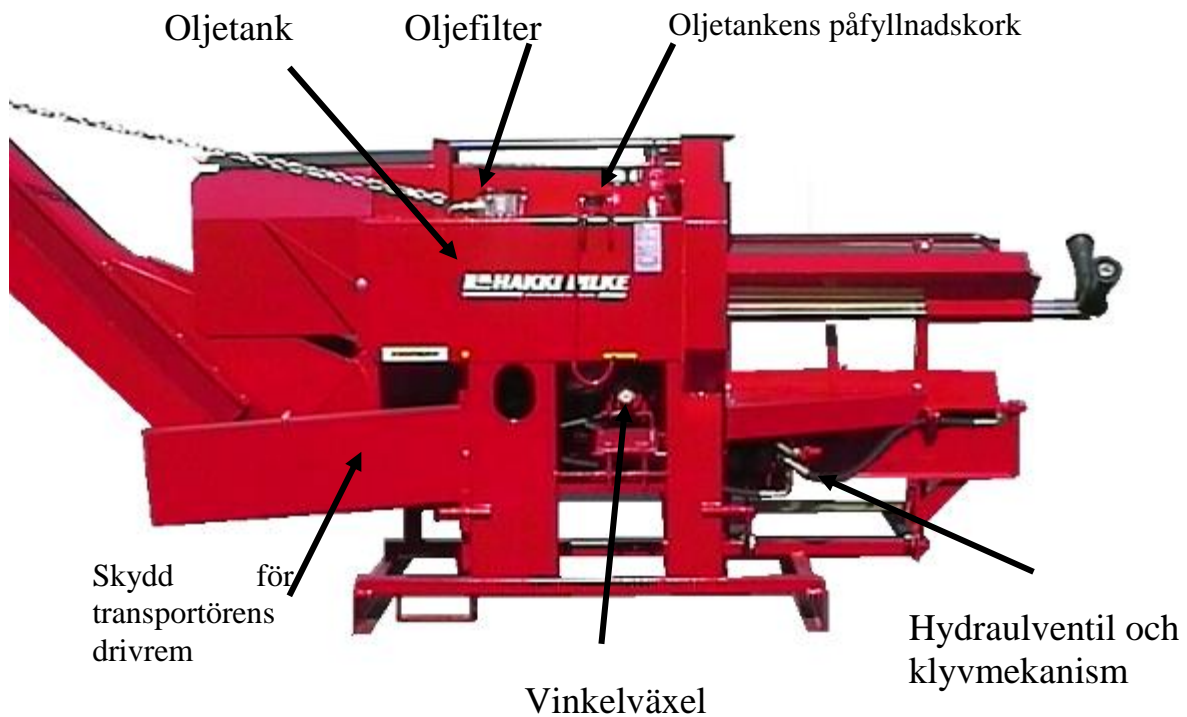

Att koppla vedklyven till traktorn

Kopplingen måste utföras av en person. Det får inte heller finnas personer eller djur i traktorhytten som kan komma åt traktorns manöverorgan, medan maskinen kopplas till traktorn. Innan du kopplar maskinen till traktorn ska du kontrollera alla apparater och delar som ingår i kopplingen. Det är förbjudet att koppla maskinen till skadade apparater eller delar.

Kopplingen ska alltid utföras lugnt och den ska alltid slutföras på en gång. Kopplingens tappar ska låsas på plats med lämpliga ringsprintar. Då kopplingen är klar ska alla delar kontrolleras för att säkerställa att kopplingen har lyckats.

Vid tillkoppling av kardanaxeln bör man fästa uppmärksamhet vid alla de faktorer som kardanaxelns tillverkare har nämnt i anvisningarna för säker tillkoppling av axeln. Det är absolut förbjudet att koppla en oskyddad axel till maskinen!

Maskinens effektbehov är max 7,5 kW, dimensionera kardanaxeln enligt detta.

Maskinens fästpunkter till traktorn visas på bilden nedan.



Eldriven vedkap

Förutom vad som sagts i dessa anvisningar om en säker drift och underhåll av en traktordriven maskin måste man uppmärksamma följande vid drift av den eldrivna modellen TRS 60:

Maskinen bör ställas på ett sådant underlag att den inte under drift kan röras eller välta.

Maskinen behöver min 16A långsamma säkringar.

Maskinen är färdigt försedd med en hankontakt. Vid anslutning av elkabeln till kontakten bör man beakta att

- att den kabel som ansluts har tillräcklig kapacitet
- att kabeln med stickproppar är felfria
- kabeln ska dras från eluttaget till maskinen så att kabeln inte kan skadas och den inte kan orsaka skada åt utomstående
- om kabeln dras över en gång- eller körrutt, ska den grävas ner i marken och täckas så att de som använder rutten inte vidrör kabeln.
- kabeln kopplas direkt från anslutningsdosan till maskinens kontakt och aldrig från den sidan av maskinen där användaren tillverkar ved

Innan maskinen startas bör man kontrollera att vinkelväxels skydd är på plats och täcker vinkelväxeln så att den inte kan vidröras.

Maskinen får under inga omständigheter användas om detta skydd saknas.

Maskinens eluttag



Skyddets läge då kraftkällan utgörs av en elmotor.



Vinkelväxlens axel till kardanaxeln.

Skyddets läge då kraftkällan utgörs av en traktor.

Start- och stoppknappar

Startdosan finns till vänster om kapbladet.



Maskinens **startknapp** är den **gröna** tryckknappen på startdosan.

Den **röda** tryckknappen på startdosan är maskinens **stoppknapp**.

En traktordriven maskin kan inte stoppas med de röda stoppknapparna på den eldrivna maskinen!!!

Då maskinen startas bör man kontrollera att elmotorn har rätt rotationsriktning.

Rotationsriktningen är rätt då kapbladets sågtänder rör sig uppifrån neråt då man betraktar maskinen framifrån. Om sågtänderna rör sig nerifrån uppåt är rotationsriktningen fel och **maskinen måste omedelbart stannas**. Endast en person som är auktoriserad att byta motors rotationsriktning får utföra detta arbete.

Då en eldriven vedmaskin flyttas bör den absolut stannas.

Alltid då man håller en paus i vedtillverkningen eller vedtillverkningen avslutas måste elkabeln kopplas ur anslutningsdosan så att t.ex. barn inte kan starta maskinen.

Om den eldrivna maskinen används med traktor bör man i användningen beakta allt som dessa anvisningar säger om säker användning av en traktordriven vedmaskin.

Det hydrauliska klyvsystemets manövrering och funktion

Manöverspakens läge visas i punkten *Maskinen framifrån*



Då manöverspaken är i *GÅR-läge* fungerar klyvsystemet och klyvt-rågets skydd kan inte öppnas. Mekanismen i leden låser skyddet.

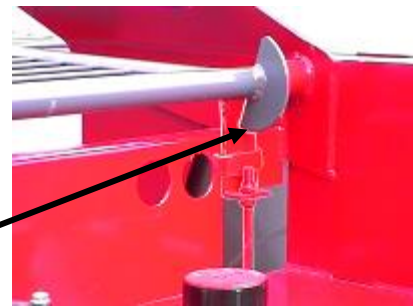

Då manöverspaken är i *SLUTA-läge* fungerar klyvsystemet inte. Skyddets låsmekanism öppnas och skyddet kan öppnas.

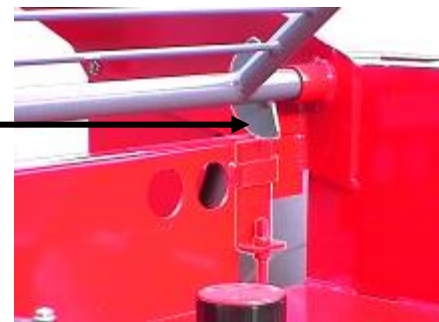

Om skyddets låsmekanism inte fungerar, får maskinen inte användas.



Då manöverspaken skjuts till *BAKÅT-läge* återgår klyvcylindern till sitt utgångsläge. Denna funktion används om klyvcylindern inte orkar klyva veden och man vill backa cylindern.



Klyvrörelsens utlösning



Automatiskt då den kapade veden faller ner i klyvtråget och på klyvningens utlösningsspak



Genom att trycka ner fotpedalen då maskinen provkörs eller då klyvautomatiken inte fungerar

Det är absolut förbjudet att lösa ut klyvrörelsen från automatikspaken manuellt, med ett längre trä eller med något annat föremål.

Klyvbettets inställning, avlägsning och montering

Klyvbettet kan ställas in på höjden i klyvtråget. Höjden på bettets vågräta bett väljs enligt vedens storlek. Mest ändamålsenligt är att bettkorset träffar mitt i veden som ska klyvas, på så sätt får man jämnstora vedklabbar. Inställningarna är de samma i bett som klyver i 4 delar och i 6 delar (tilläggsutrustning).

Då ställspaken trycks snett neråt, frigörs låsningen. Då spaken förs åt sidan, väljs en ny höjd för bettet. Då bettet har lämplig höjd, låses spaken i spåren på maskinens ram.

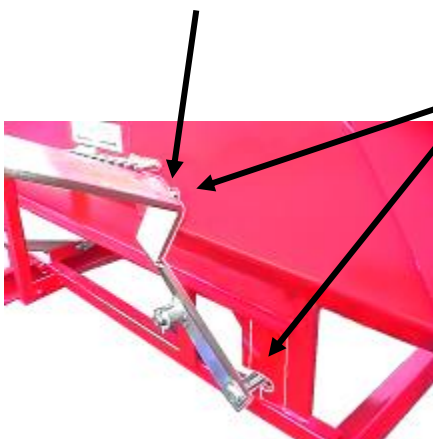

Då bettet ställs i det lägsta läget, frigörs det från ställspaken och kan lyftas bort.

Avlägsna bettet då du vässar bettet eller du inte vill klyva den kapade veden. **Monteringen av bettet** utförs i omvänd ordning.



Att justera vedens längd

Längden på den ved som ska klyvas kan steglöst justeras från ca 20 cm till 55 cm med en mekanisk mätanordning som är fäst vid klyvtrågets skydd (se bilden nedan). Med placeringen av mätanordningens stång fastställer man längden för den ved som ska klyvas och justeringen görs enligt följande:

1. Lossa justeringens spänskruv.
2. Flytta mätanordningens stång till önskad placering och dra åt spänskruven.



Nödstopp

Vid maskinens nedre hörn, vid användarens plats, finns en pedal för nödstopp.



Om det i maskinens funktion eller under arbete med maskinen uppstår en farosituation, tryck ner pedalen, enligt bilden nedan.



Efter att du stannat maskinen med pedalen för nödstopp, slå av dess kraftkälla, t.ex. traktorn, med lugna rörelser.

KOM IHÅG! Nödstoppet har stannat maskinen och därefter behöver man inte ha bråttom och eventuellt orsaka en ny farosituation.

VID EN FAROSITUATION:

- 1. STANNA MASKINEN MED PEDALEN FÖR NÖDSTOPP**
- 2. SLÅ AV MASKINENS KRAFTKÄLLA MED LUGNA RÖRELSER!!!**
- 3. AVLÄGSNA ORSAKEN TILL FAROSITUATIONEN**

Efter att du har avlägsnat orsaken till farosituationen, sätt maskinen i driftläge genom att frigöra låsspaken och lyfta pedalen för nödstopp till övre läge.



Frigör låsspaken genom att lyfta lyftbulten snett uppåt!

Lyft pedalen för nödstopp i övre läge!

Maskinens provkörning

Maskinen ska alltid provköras före dess egentliga användning

1. Kontrollera att transportören är i driftläge och att klyvtrågets skydd är nere
2. Starta traktorn och ställ in den på tomgång
3. Koppla igång traktorns kraftuttag genom att lyfta på kopplingen långsamt och jämnt och låt maskinen gå en stund.
4. **Om det är fråga om en eldrivenmaskin**, låt maskinen gå några minuter **beroende av luftens temperatur**, så att maskinens oljor hinner värmas upp något innan provkörningen inleds.
5. För klyvningens manöverspak i *GÅR-läge*
6. Lös ut klyvrörelsen med fotpedalen. Upprepa rörelsen flera gånger och kontrollera att maskinen fungerar felfritt. Reparera eventuella fel.
7. Testa funktionerna som beskrivs i punkt *Det hydrauliska klyvsystemets manövrering och funktion*

Om funktionerna är felfria, kan du inleda vedtillverkningen på det sätt som beskrivs nedan.

Förberedelser för vedtillverkningen

Vedtillverkningen kan inledas först då användaren i detalj känner till maskinens funktionsprincip och faktorer som påverkar arbetssäkerheten.

Vid vedtillverkningen ska du ha:

- Säkra kläder, såsom;
 - för väderleken lämpliga kläder, som inte har lösa delar, remmar o.dyl. som kan fastna i virket eller maskinen och orsaka skada
 - hals säkra skodon
 - handskar som ger ett bra grepp om virket som ska behandlas
 - ansikts-, ögon- och hörselskydd
- En välordnad arbetsplats, dvs;
 - jämnt underlag och tillräckligt arbetsutrymme
 - virket och maskinen är på lämpligt avstånd ifrån varandra
- Kunskap om säkerhetsaspekterna vid maskinens användning

Vedtillverkning

Då du känner till alla de instruktioner om maskinens användning som getts hittills i dessa anvisningar kan du inleda vedtillverkningen kom dock ihåg att **maskinen alltid ska provköras före den egentliga användningen.**

1. Ställ in traktorns kraftuttag på varvtal ca 410 r/min.
2. Ställ in kaptrågets förlängning till önskad längd (se sida 16)
3. Ställ in klyvbettet på önskad höjd (se sida 15)



4. Dra klyvträget i dess bakre läge. Obs! Gör detta alltid då du för fram ved för kapning
5. Lyft upp virket i kapträget, **kom ihåg rätt lyftställning och akta ryggen (se sida 20)!**

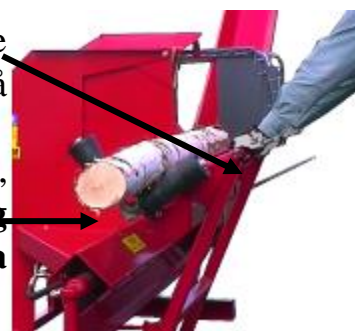

6. För virket mot vedens längdbegränsare

7. Tryck lugnt träget framåt och för det ända till dess yttersta läge. Den kapade veden blir på så sätt i utrymmet som uppstår mellan träget och maskinens ram.



8. Dra lugnt tillbaka kapträget.

9. Den kapade veden faller ner i klyvträget och träffar klyvningsens automatutlösare som startar den hydrauliska klyvningsen.



Säkerhetsaspekter att beakta vid kapning av ved:

- Lyft bara sådana stockar som du med rimlig ansträngning orkar lyfta upp i kaptråget
- Lyft större stockar i kaptråget i två steg enligt bildserien nedan.



1. Lyft stockens rotände på rullarna. (Mata alltid större stockar med rotändan först)!
2. Lyft upp den klenare änden. Använd benen, lyft inte med ryggen!



3. Skjut stocken framåt över rullarna.

- Kapa på förhand med motorsåg sneda, knöliga, okvistade, långa och svårbehandlade stockar och placera dem inte i maskinen om du tror att de kan orsaka funktionsstörningar eller utgöra en säkerhetsrisk
- Det är absolut förbjudet att samtidigt kapa flera tunna trån i ett knippe!
- Det är förbjudet att stoppa kapbladet genom att trycka i dess sida eller i sågtänderna med ett föremål eller en vedklabb

- Stöd det virke som ska kapas med en särskild nedhållare enligt bilden nedan.



1. Tryck virket mot bordet med nedhållaren samtidigt som du för virket framåt.
2. Effektivera skjutrörelsen med vänster hand.

- Kapbladet får absolut inte användas om det finns bristningar i det



SE UPP för bladet då det kommer ut ur skyddet vid kapningen.

Klyvning av den sista kapade vedklubben

1. För klyvmanöverspaken i *SLUTA*-läge
2. Öppna klyvtrågets skydd med hjälp av hand-
3. Fäll ner veden i klyvtråget



Skyddets lyft-
handtag

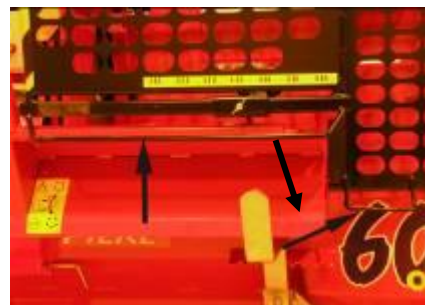

4. Stäng klyvtrågets skydd och för klyvmanöverspaken i *GÅR*-läge
5. Starta klyvningen med klyvningens fotpedal

Återklyvning av redan kluven ved

Gör som beskrivs i punkt *Klyvning av den sista kapade vedklubben* (s. 22)

Lösgöring av ved som fastnat i klyvbettet

Om klyvcylindern inte orkar klyva veden som ligger i klyvtråget, gör enligt följande:

1. För manöverspaken i *BAKÅT*-läge, klyvcylindern återgår då till utgångsläget.
2. Låt manöverspaken vara i *SLUTA*-läge
3. Öppna klyvtrågets skydd med hjälp av handtagen

Se upp för klyvbettet då du lossar veden!

4. 4. Då du lossat veden, lägg den åt sidan eller placera den på nytt i klyvtråget och för klyvbettet helt ner. Bettet klyver då veden i bara två delar och klyvcylindern orkar klyva veden.
5. Stäng klyvtrågets skydd och för klyvmanöverspaken i *GÅR-läge*
6. Starta klyvningen med klyvningens fotpedal

Att använda transportören

Läs följande punkter i dessa anvisningar:

- Vändning av transportören till transportläge (s.9)
- Vändning av transportören till driftläge (s.7)
- Montering av transportörmattan och transportörmattans inställningar
- Inställning av transportörens lutning (s.8)

Förutom det som nämns i punkterna ovan ska följande beaktas:

- I driftläget ska transportören ställas in på en sådan lutning att alla färdiga vedklabbar förs bort från maskinen.
- **I sitt lägsta läge får transportörens övre ände vara ca 1,8 m från marken.** Om transportören sänks lägre förhindras kraftöverföringen via kilremmen till transportören.
- **I sitt högsta läge får transportörens övre ände vara ca 2,5 m från marken.**
Om transportören lutas i en brantare vinkel,
 - stockas veden bakom klyvbettet före transportören och längre träd stöter mot transportörtrågets botten och skadar transportören
 - rasar veden tillbaka ner från transportörens övre ände och kan orsaka skada

Vid vedtillverkning bör man kontrollera att

- Veden som faller av transportören faktiskt träffar underlaget, flaket el.dyl. avsett för den
- Man inte lastar mer ved på underlaget, i lasthäcken eller på flaket än vad det rimligt rymmer
- Vedlass som ska transporteras inte är så stort att klabbbar kan falla av det under transporten
- Det är ett ca 50 cm:s avstånd mellan transportörens övre ände och vedhögen så att vedklabbarna inte stockar sig och stannar transportörmattan
- Vedmaskinens transportör måste ställas i transportläge även då maskinen flyttas korta avstånd (s. 7-9)

- Kontrollera att inte maskinen eller transportören når klabbhögen, om maskinen flyttas från en plats till en annan på klabbningsplatsen
- Transportören och klyvtrågets nedre del hålls rena från virkesavfall

Arbetets avslutning

1. Kontrollera att inga vedklabbar blivit kvar i klyvträget eller på transportören
2. Stanna traktorns kraftuttag
3. Lyft upp maskinen en aning med traktorns lyftanordning och flytta maskinen ca 0,5 m och se till att inte transportören rör vid något
4. Rengör vedmaskinen, maskinens underrede och transportören från virkesavfall
5. Sänk ner maskinen långsamt och vänd transportören till transportläge (s. 9)

Maskinens flyttning

Flyttning av maskinen med traktor:

- Transportören måste vara i transportläge
- Kapträget måste vara låst i transportläge enligt bilden nedan.



- Vid flyttningen ska man beakta det utrymme som maskinen och transportören kräver både på höjden och på bredden. Kontrollera också att det inte i maskinens närhet finns människor eller djur!
- Under flyttningen ska man hålla en sådan körhastighet som inte orsakar skada åt maskinen, traktorn eller personer längs körrutten
- Ingenting får transporteras på vedmaskinen och transportören under flyttningen

Maskinens service



Obs! Maskinen måste absolut lösgöras från kraftkällan (kardanaxel, elkabel eller båda) innan servicen påbörjas!!!

Kapbladet

Vässning

- Håll bladet vasst eftersom
 - Ett vasst blad kapar veden snabbare och med mindre effekt
 - Ett mycket ovasst blad värms upp och kan förlora sin förspänning och kräver mer arbete att vässas
 - Risken för bristningar som börjar mellan sågtänderna är mindre i ett vasst blad

- Använd till exempel 6" sågfil med V-profil till vässningen

- Bevara den ursprungliga tandformen för bladets

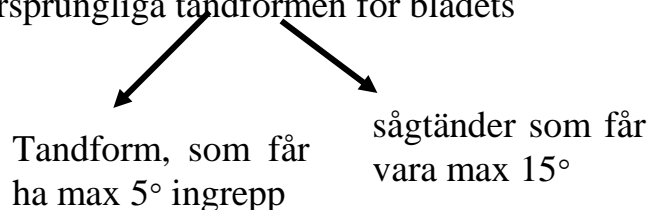

Bladets skränkning

Skränkningen ska vara ca 0,7 mm

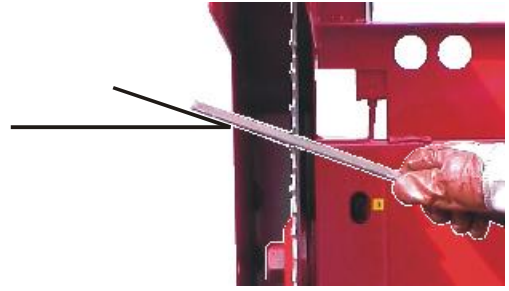
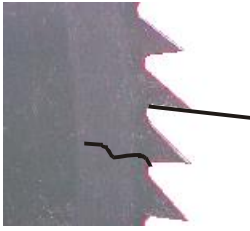

Då bladet har tappat sin förspänning, ta det till en professionell verkstad för att förstyvas på nytt

Förspänning

Efter att bladet har förlorat sin förspänning för det till en profesionell bladspännare

Bladets lösgöring och montering

Ledtapp



1. Ta loss bladskyddets övre del genom att lossa dess ledtapp



2. Ta bort ställmuttrarna (2 st.) för trågets lutning

3. Fäll ner tråget



4. Sätt in i kapöppningens nedre del, mellan maskinens ram och bladets sågtänder en kantig träbit som låser bladet på plats

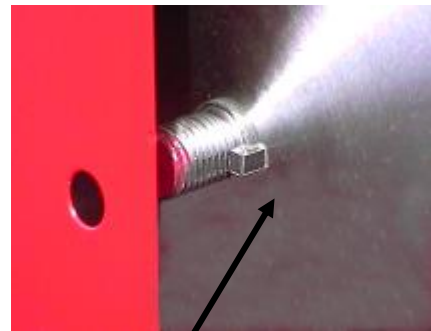

6. Ta bort mutern, bladets stödfläns och kilen på axeln

5. Öppna mutterna som håller bladet på plats genom att trycka ner nyckeln



7. Ta bort bladet genom de spår som finns i skyddet.

Kom ihåg! Använd handskar när du hanterar bladet

Bladets montering

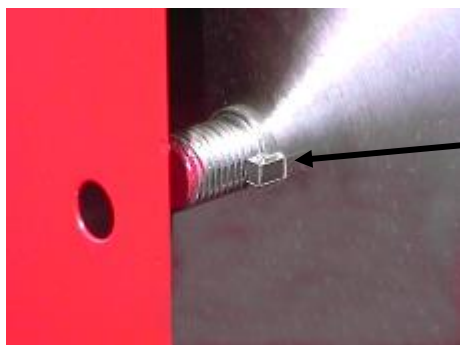

1. Sätt bladet på plats genom samma spår som du lyfte ut det
2. Sätt kilen som kommer på bladets axel och stödflänsen på plats
3. Spänn muttern på plats (vänsterhänt gänga)



4. Sätt in i kapöppningens övre del, mellan maskinens ram och bladets sågtänder en kantig träbit som låser bladet på plats.
5. Spänn muttern som håller bladet på plats genom att lyfta nyckeln uppåt.

6. Montera bladets övre skydd på plats
7. Lyft upp kaptråget och montera dess ställmuttrar (2 st.) på plats
8. Ställ in rätt lutning på kaptråget (s. 6)

Obs! I maskinen ska alltid användas blad i enlighet med EN 847-1:1997!

Montering av transportörens kilrem

1. Ta bort kilremmens skydd från maskinens ram genom att öppna bulten och muttern som håller skyddet på plats



2. Placera remmen på transportörens kilremsskiva
Kontrollera att remmens spännhjul trycker på den övre remmen på dess översida



3. Montera remmen på kilremmen på vinkelväxeln

4. Montera remmens skydd på plats.
Observera att skyddets inre kant ska komma i stödspåret på transportörens axel

5. Fäst skyddet med bulten och muttern i

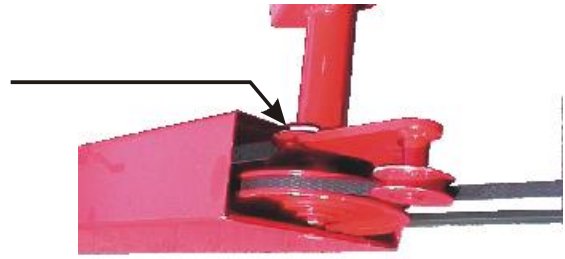

Obs! Ta vid behov bort remmens fästbult vid montering av remmen!



modell TR60

Spänning av vinkelväxelns kilremmar,



1. Frigör remjusteringens låsning

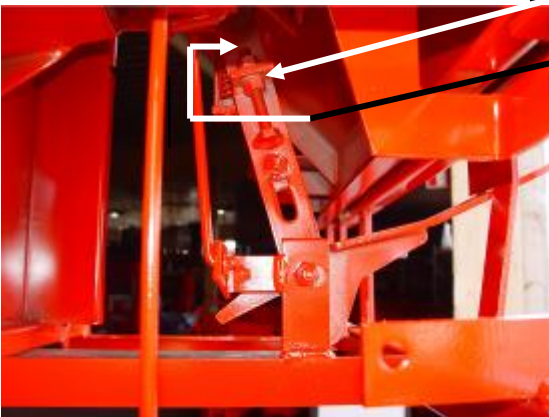

2. Frigör justermutterns låsning.

3. Ställ in remmarnas rätta spänning med justeringsmuttern.

Remmarnas spänning:
Remmarna böjs 15-20 mm inåt då man trycker mellan remskivorna

4. Dra åt justeringens låsningar.



Spänning av vinkelväxelns kilremmar, modell TRS60

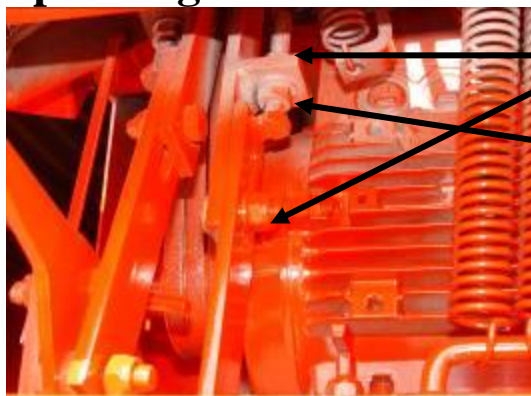

Låsning

Spänning av remmarna (på elmotorn)

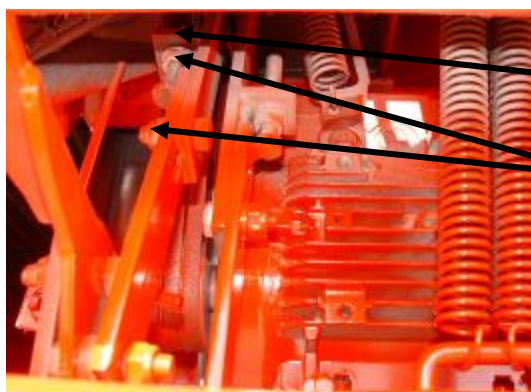

Spänning av remmarna

Låsning av vinkelväxelns remmar

Maskinens smörjning

Skydda dig själv då du hanterar smörjmedel så att medlet inte skadar din hud. Hantera smörjmedlen så att de inte kommer ut i miljön.



Smörj punkterna märkta med detta gula märke med vaselin.

Hydraulolja



Byt hydrauloljan och filtret med ca 500 drifttimmars intervall eller vartannat år

Hydraulikens fyllöppning: Korken har en måttsticka som visar rätt oljemängd

Hydraulolja: Normal hydraulolja till exempel Neste 32

Hydraulfilter: patronens typ CR 50

Hydrauloljebehållare: rymmer 40 L

Vinkelväxel

Rätt oljemängd:

Då växeln är i vågrätt läge börjar det komma olja ur fyllöppningen



Byt vinkelväxels olja efter ca 1 000 drifttimmar

Klyvmekanism

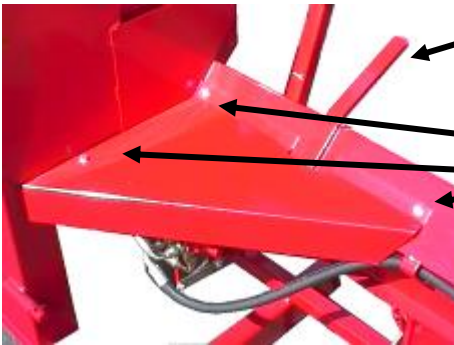

Klyvmanöverspak

Klyvmekanismen finns framför klyvtråget
Genom att ta bort skyddets låsbult och skyddet kan mekanismen justeras

Funktion

I utgångsläge är ventilens ledspak i mittläge



Då den kapade veden träffar avläsaren i klyvträget stiger utlösningsspakens ena ände upp och ledspaken som styr ventilen flyttas till höger tvingad av fjädern.



Då ledspaken flyttas till höger startar klyvrörelsen

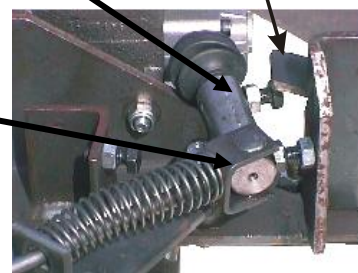

När klyvningscylindern/-balken rör mot klyvbettet vänder svängstången, som är kopplad till klyvningsbalken, vridspaken till det yttersta högra läget varvid ventilens ledspak med hjälp av fjädern flyttas till det yttersta vänstra läget



Vridspak

Svängstång



När ledspaken flyttas till sitt yttersta vänstra läge återgår klyvningsbalken till sitt utgångsläge. När klyvningsbalken återgår till sitt utgångsläge vrider svängstången vridspaken tillbaka till yttersta vänstra läget.

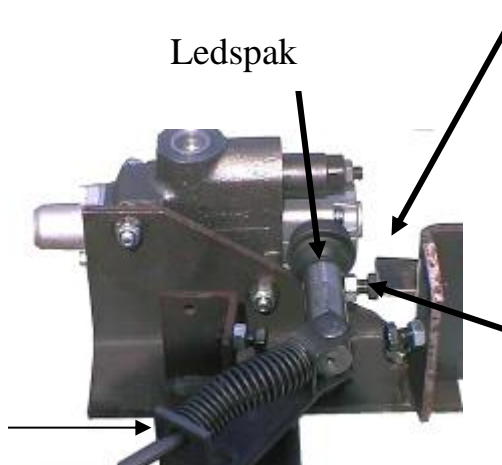

Ledspak

Under klyvningsrörelsen har klyvningens utlösningsspak återgått till nedre läge.

När svängstången är till vänster trycker fjädern ledspaken till höger. Ledspaken stannar dock vid den nedsänkta utlösningsspaken för klyvningen och ledspaken förblir i mittläge

Inställningar

Ventilslidens
riktning

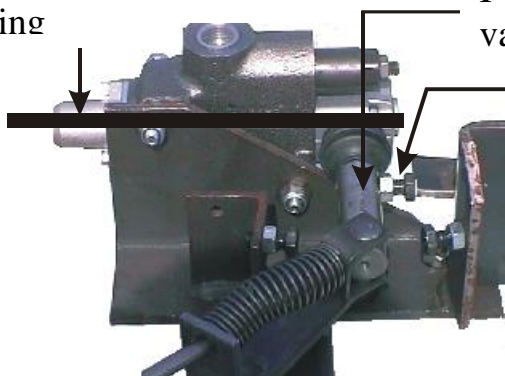

I sitt mittläge ska ledspaken som styr ventilens slid vara i 90 graders vinkel i förhållande till sliden

Ledspakens mittläge kan justeras med bulten och låsmuttern på dess sida

Inställning av klyvbalkens slaglängd

Under klyvbalken finns svängstängan för klyvningen. På den finns anslag som kan flyttas för att ändra på klyvbalkens utgångsläge och returpunkt från klyvbettet.

Anslag på kaptrågets sida

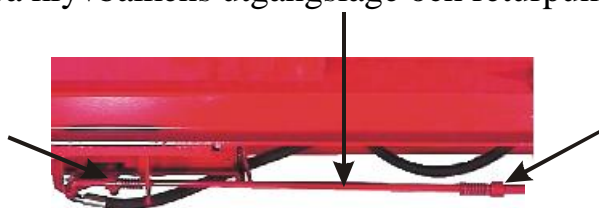

Anslag på klyvtrågets sida

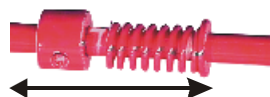

Klyvbalk



Slaget blir kortare

Slaget blir längre

Till utgångsläge

Tryckt in i klyvträget

OBS! Ställ in klyvrörelsens yttersta lägen så att ledspaken fungerar och säkert svänger rörelsen från klyvbettet tillbaka och återgår till rörelsens utgångsläge.

Störningar i klyvmekanismen, deras korrigering och förbyggande

Då ledspaken vänder klyvrörelsens riktning, flyttas ledspaken från sitt ena yttersta läge till det andra tvingad av fjädern

Då ledspaken slår till sitt yttersta läge måste slaget dämpas av det yttersta lägets begränsarbult

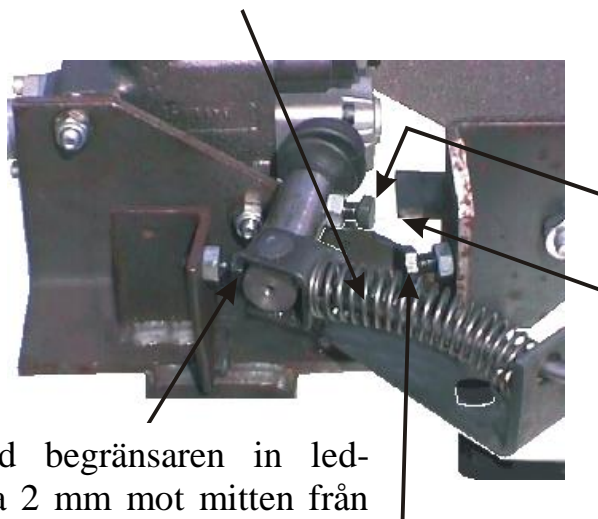

Ställ med begränsaren in ledspaken ca 2 mm mot mitten från dess yttersta läge, svängslaget träffar då bultens huvud. Kom ihåg båda sidorna!

Om maskinen utför klyvrörelsen utan att fotpedalen eller automatutlösningsspaken vidrörs, är felen följande:

Övre delen av huvudet på ställbulten i ledspakens sida är rundad eller nedre delen på utlösningsspakens plattjärn är rundad.

Om bultens huvud eller plattjärnet är rundat kan de inte hålla ledspaken i dess mittläge utan då ledspaken kommer från vänster fortsätter den direkt ut till höger kant och en ny klyvrörelse startar.

Korrigerar felet genom att vrida bulten i en ny vinkel. Kom ihåg att ledspakens mittläge inte får ändras mer än ca 2 mm till höger eller vänster. Om mittläget ändras för mycket, kommer det ut olja i cylindern via ventilen och klyvbalken rör sig långsamt framåt ur sitt utgångsläge eller den fortsätter returrörelsen tills cylinderkolven och kolvstången är i sitt yttersta läge. I det yttersta läget ryms ingen olja i cylindern och trycket börjar då stiga i hydraulsystemet, vilket anstränger hela hydraulsystemet. Då trycket stiger ökar maskinens effektbehov och ventilens tryckbegränsare börjar släppa olja genom sig vid tryck av 180 bar/cm².

Om ledspaken slås till sitt yttersta läge utan stötdämpande bult, brister kulleden som rörs på ventilens slid



Om kulleden brister;
Ta loss skyddsfordralet och byt ut den mot en ny kullad

Då kulleden brister stannar hela det hydrauliska klyvsystemet.



Inställning av hydraulsystemets tryck

I ventilens ända, på samma sida som ledspaken, finns tryckets ställskruv med låsmutter.

Då skruven vrids inåt stiger trycket.

Max. tryck 180 bar/cm². Kom ihåg låsnin-gen!



Maskinens förvaring

Maskinen bör förvaras i ett täckt utrymme och på en sådan plats att man inte kan törna emot den.

Tekniska data:

Effektbehov	7,5 kW
Effekt	3-6 m ² /h
Kapbladets Ø	700 mm
Cylinderns Ø/skjutkraft	50 mm / 3,5 t
- tilläggsutrustning	63 mm / 5,5 t
Hydraulikens flöde	39 L / min
Oljetankens volym/olja i tanken	50 L / 40 L
Hydrauliksystemets tryck	180 bar
Maskinens vikt	350 kg
Maskinens mått	
– höjd	2 500 mm
– djup	800 mm
– bredd	2 500 mm
Ljudnivå	
Ljudtrycksnivån på användarplatsen	100 dB
Ljudeffektnivå	110 dB
Högsta ljudtrycksnivå på användarplatsen	<130 dB (126 dB)
Avvägd accelererande handvibration	<2,5 m / s

FO-nummer 0550899-7

MAASELÄN KONE OY

Valimontie 1
85800 HAAPAJÄRVI
08-7727300

EG-försäkran om överensstämmelse för maskinen

(Maskindirektivet 2006/42/EG, Bilaga II A)

Tillverkare: Maaselän Kone Oy

Adress: Valimotie 1, FI-85800 Haapajärvi, Finland

Namn och adress på den person som är befullmäktigad att sammanställa det tekniska dokumentet:

Namn: Tapio Aittokoski

Adress: Valimotie 1, FI-85800 Haapajärvi, Finland

Försäkrar att:

Hakki Pilke 27

Serienummer:

- **uppfyller de tillbörliga föreskrifter som maskindirektivet (2006/42/EG) ställer**

Maskinsäkerhetsdirektiv nr 2006/42/EG

EG-typintyg nr 31/2010

Meddelad institutionsnummer 0504

MTT Vakola

Vakolantie 55

03400 Vihtis

Plats, datum: Haapajärvi 5.11.2012

Underskrift:



Martti Kenttälä
Verkställande direktör

Garantivillkor

”Garantivillkoren sätts i kraft genom att kundrelationen registreras i extranät-tjänsten på vår webbplats.”

Garantin gäller för den första köparen av maskinen under 12 månader från inköpsdatumet, dock högst 1 000 drifttimmar.

Ta alltid först kontakt med maskinförsäljaren i garantifrågor innan du vidtar åtgärder.

Garantianspråket ska lämnas till maskinförsäljaren skriftligen **omedelbart** efter att ett fel har upptäckts. Om det är fråga om en del eller en komponent som gått sönder, ska man i mån av möjlighet skicka ett fotografi på vilken felet kan konstateras till försäljaren. När köparen ansöker om garantiersättning ska han eller hon alltid uppge maskinens typ och serienummer samt visa upp ett kvitto varav inköpsdatumet framgår. Ersättningsanspråket ska lämnas till en återförsäljare som vi har befullmäktigat.

Garantin ersätter

- en skadad del/skadade delar som har gått sönder i normalt bruk på grund av material- eller tillverkningsfel.
- rimliga kostnader för reparation av fel enligt avtalet som ingåtts mellan försäljaren eller köparen och tillverkaren. En skadad del ersätts med en ny. En felaktig del (delar) som byts ut på grund av ett materialfel ska skickas tillbaka till tillverkaren via återförsäljaren.

Garantin ersätter inte

- skador till följd av normalt slitage (till exempel blad, mattor och remmar), felaktig användning eller användning i strid med bruksanvisningarna
- skador till följd av försummelse av sådant underhåll eller sådan lagring som beskrivs i bruksanvisningen
- transportskador
- kapsvärdet, kilremmarna eller oljor, och inte heller normala justerings-, skötsel-, underhålls- eller rengöringsåtgärder
- fel i en maskin i vilken köparen har gjort eller låtit utföra sådana konstruktiva eller funktionella ändringar att den inte längre kan anses motsvara den ursprungliga maskinen
- eventuella andra kostnader eller ekonomiska krav till följd av ovan nämnda
- åtgärder
- indirekta kostnader
- resekostnader till följd av garantireparationer
- Garantin för de delar som byts ut under garantitiden går ut samtidigt som garantitiden för maskinen går ut.
- Garantin gäller inte om äganderätten till maskinen överförs till en tredje part inom garantitiden.
- Garantin gäller inte om förseglingar på maskinen har brutits.

Om det konstateras att en skada eller ett fel som kunden meddelat inte omfattas av garantin har tillverkaren rätt att ta ut en avgift för lokaliseringen av skadan eller felet och för en eventuell reparation enligt sin gällande prislista.

Detta garantibevis uttrycker vårt ansvar och våra skyldigheter i sin helhet och utesluter alla andra ansvar.