

BRUKSANVISNING

SLAGSLÅTTER

Märke: Berti Macchine Agricole
Modeller: TA/L – TA/LI

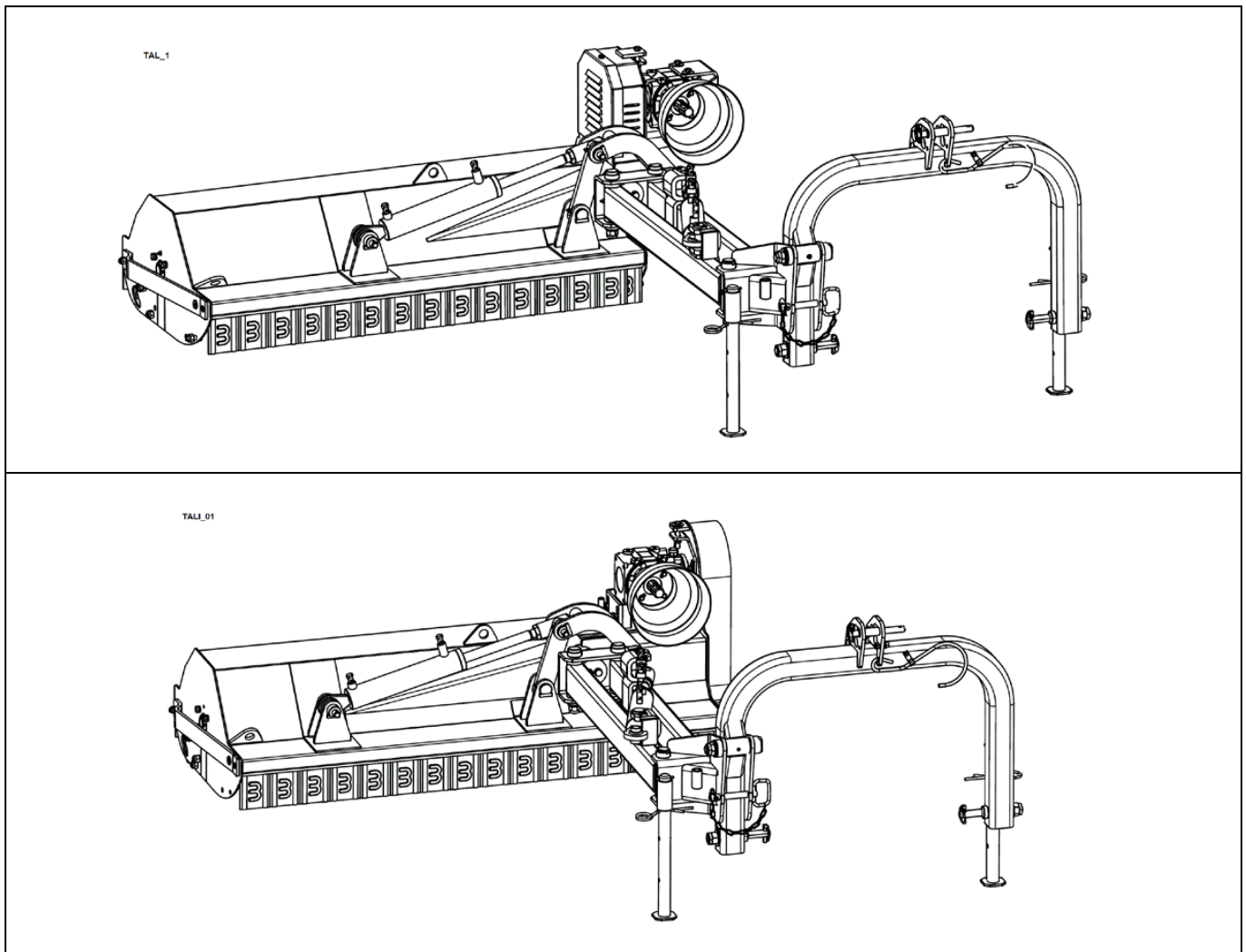

📖 Läs den här handboken noggrant innan du använder maskinen 📖

ORIGINAL VERSION

INNEHÅLLSFÖRTECKNING

1. INFORMATION OM DENNA BRUKSANVISNING	6
1.1. UPPDATERING AV MANUALEN.....	6
1.2. COPYRIGHT	6
1.3. MASKINENS MÄRKSKYLT OCH EG-MÄRKNING	6
1.4. FÖRSÄKRAN OM ÖVERENSSTÄMMELSE FÖR MASKINEN	8
1.5. INFORMATION OM MASKINEN	9
1.5.1. FÖRUTSEDD ANVÄNDNING	9
1.5.2. BESKRIVNING	9
1.5.3. TEKNISKA DATA	12
1.5.4. TILLBEHÖR	13
1.6. KRINGFLYGANDE MATERIAL	13
1.7. LJUDNIVÅ OCH VIBRATIONER	13
2.SÄKERHETS OCH OLYCKSFALLSFÖREBYGGANDE FÖRORDNINGAR	14
2.1. ALLMÄNNA SÄKERHETS FÖRESKRIFTER	14
2.2. BRANDBEKÄMPNINGSSÅTGÄRDER.....	15
2.3. SÄKERHETSSKYLTAR.....	16
2.3.1. BESKRIVNING AV SKYLTA SOM ÄR PLACERADE PÅ MASKINEN.....	16
2.3.2. PLACERING AV SKYLTA PÅ MASKINEN	18
2.4. ANTI_STÖT SÄKERHETSSYSTEM "BERTI" (TILLVAL)	20
3.ANVÄNDNING.....	21
3.1. INLEDNING	21
3.2. HANTERING OCH TRANSPORT.....	21
3.2.1. FÄRD PÅ ALLMÄN VÄG.....	23
3.2.2. PROCEDUR FÖR TRANSPORT AV MASKINEN.....	24
3.3. SIKT	26
3.4. KOPPLING AV MASKINEN TILL TRAKTORN.....	26
3.4.1. KOPPLINGSPROCEDUR	27
3.5. START AV MASKINEN	34
3.5.1. JUSTERING AV MASKINEN.....	39
3.5.1.1. FRAMFARTSHASTIGHET	39
3.5.1.2.	39
3.5.1.3. KLIPPHÖJDSINSTÄLLNING	39
3.6. MASKIN I ARBETE	41
3.6.1. SKÄRNINGSFÖRFARANDE.....	42
3.7. STOPP AV MASKINEN	43
3.8. BORTKOPPLING AV MASKINEN	43
3.9. IGENSÄTTNINGAR	43
4.UNDERHÅLL.....	44
4.1. VARMA PUNKTER PÅ MASKINEN	44
4.2. UNDERHÅLLSINGREPP	44
4.2.1. TABELLER ÅTDRAGNINGSMOMENT	44
4.2.2. SMÖRJNING.....	45
4.2.3. JUSTERING AV TRANSMISSIONSKEDJORNAS SPÄNNING	48
4.2.3.1. FÖRFARANDE FÖR SPÄNNING AV DRIVREMMARNA MODELL TA/L.....	48
4.2.3.2. FÖRFARANDE FÖR JUSTERING AV REMSPÄNNING MODELL TA/LI	49
4.2.4. UTBYTE AV TRANSMISSIONSREMMARNA.....	49
4.2.4.1. PROCEDUR FÖR UTBYTE AV DRIVREMMARNA MODELL TA/L.....	49
4.2.4.2. PROCEDUR FÖR ERSÄTTNING AV DRIVREMMARNA TA/LI.....	50
4.2.5. HYDRAULANLÄGGNING.....	50
4.2.5.1. HUR MAN BYTER EN HYDRAULSLANG.....	51

4.2.6.	KONTROLL AV FÖRSLITNING PÅ VERKTYGEN	51
4.2.6.1.	PROCEDUR FÖR ERSÄTTNING AV VERKTYGEN.....	52
4.2.7.	UTBYTE AV STÖDSLÄDAR (TILLVAL)	54
4.2.8.	BYTE AV MASKINENS FRÄMRE SKYDD	55
4.2.9.	BYTE AV MASKINENS BAKRE SKYDD.....	57
4.2.10.	RENGÖRING AV MASKINEN	58
4.3.	LAGRING-FÖRVARING	58
4.4.	SKROTNING	58
4.5.	TABELL FÖR PROGRAMMERAT UNDERHÅLL	59
4.6.	FELSÖKNING.....	60
5.	ALLMÄNNA VILLKOR.....	62
5.1.	RESERVDELAR	62
5.2.	GARANTI	62
5.3.	ANMÄRKNIGAR	63

INLEDNING

Denna bruksanvisning innehåller en beskrivning av funktionen och de nödvändiga anvisningarna för att korrekt utföra de huvudsakliga procedurerna för användning, ordinarie och periodiskt underhåll av slagklipparen, som herefter kommer att kallas maskinen.

Den här bruksanvisningen, är för enkelhetens skull, indelad i kapitel som kan identifieras.

Informationen i den här bruksanvisningen är avsedd för professionella användare, som måste ha specifika kunskaper om hur man använder maskinen, samt vara auktoriserade, instruerade och utbildade.

Vi rekommenderar användning av original reservdelar och tillbehör. Användning av ej-originaldelar, kan förutom att de upphäver garantin, vara farliga och minska maskinens varaktighet och prestanda samt orsaka skador, även allvarliga, för människor, saker och djur.

Den här bruksanvisningen, ska alltid levereras med maskinen, i händelse av överlåtelse eller försäljning. Om den skulle skadas eller förloras, måste du be om en kopia hos maskintillverkaren eller ägaren. Manualen anses vara en integrerande del av maskinen.

För ANVÄNDAREN: Innan du börjar arbeta med den inköpta maskinen är det obligatoriskt att läsa denna bruksanvisning som återger den tekniska och operativa informationen för korrekt användning av maskinen, med särskild hänsyn till alla bestämmelser avseende säkerhet. Missbruket av prestanda och bristande efterlevnad av säkerhetsbestämmelser och användningsinstruktioner gör operatören ansvarig för skador på utrustning, personer, saker och djur.

Maskintillverkaren har ingen direkt kontroll över användandet, användningssätt och underhåll, och det är därför användarens ansvar att använda sunt förnuft i områden där denne är verksam, särskilt i de mest kritiska, och försöka göra allt för att garantera sin egen säkerhet, andras, för djur och saker genom att alltid utvärdera riskerna före något arbete.

Om användaren delegerar användningen av maskinen till en annan användare, är det hans ansvar att låta läsa den här bruksanvisningen och se till att dess innehåll förstås och uppfattas.





Denna bruksanvisning ska alltid finnas till hands för en omedelbar konsultation om nödvändigt.

För DISTRIBUTÖREN, ÅTERFÖRSÄLJAREN och IMPORTÖREN Den person som ansvarar för att leverera maskinen till slutanvändaren ska utföra kopplingen till traktorn. Därför är det dennes ansvar att läsa den här bruksanvisningen och förstå dess innehåll innan maskinen definitivt överlämnas. Det är dessutom dennes uppgift att ge slutanvändaren utbildning och vara säker på att denne har mottagit och förstått innehållet i bruksanvisningen.



ORDLISTA

Maskin	Slagslätter.
Traktor	Fordon utrustat med motor som tjänar till att dra andra fordon, speciellt jordbruksmaskiner.
Användare	Som användare anses ägaren och/eller personalen, operatören/användaren ansvarar för driften av maskinen, rengöringen, att utföra underhåll och reparationer av maskinen och som är i stånd att känna igen de faror som uppstår till följd av användning av maskinen, och således undvika dem.
Specialiserad personal	Är personer som är särskilt utbildade och auktoriserade att utföra underhåll eller reparationer som kräver specifika kunskaper om maskinen, dess drift, säkerhetsanordningar, metoder för ingreppen.
Säkerhetspersonal	Personal vars uppgift är att hålla personer på avstånd från maskinens verksamhetsområde.
Tillverkare	Företag som tillverkar slagklipparen → Berti Macchine Agricole S.p.A.
Trepunktskoppling	Kopplingsanordning som gör så att du kan ansluta slagklipparen till traktorn genom att ställa in bredden parallellt med traktorns. Justerstängerna på parallellerna har skåror som erhålls längs registrens gänga som för med sig registrerade kategorier. Trepunktskopplingen kan vara av kategori Kat. 1, Kat. 2, Kat. 3 eller Kat. 4 (om man måste ansluta en slagklipparen i kat. 3 räcker det med att justera registren på traktorns paralleller i kat. 3, så att traktorn kommer att vara helt i linje med slagklipparens mått).

Maskinens aktionsradie	Aktionsradien, inställd på 50 m , avgränsar maskinens arbetsområde och är att betrakta som " farligt område ". Personer, saker och djur måste stanna utanför maskinens aktionsradie.
 PERICOLO	FARA - Denna signal indikerar en verklig och överhängande farlig situation som om den inte undviks, kommer att resultera i allvarliga skador eller dödsfall.
 ATTENZIONE	SE UPP - Denna signal indikerar en möjlig farlig situation som om den inte undviks, kan resultera i allvarliga skador eller dödsfall. Risker som identifierats av denna signal anger lägre risk för allvarlig skada eller dödsfall än de som anges av signalen FARA.
 CAUTELA	FÖRSIKTIGHET - Denna signal indikerar en möjlig farlig situation som om den inte undviks, kan resultera mindre och begränsade skador. Symbolen används för att göra dig uppmärksam på att vissa metoder kan leda till följder som kan orsaka personskador.
	OBSERVERA

1. INFORMATION OM DENNA BRUKSANVISNING

Denna manual är en integrerad del av maskinen och skall alltid medfölja denna i händelse av återförsäljning och fram till dess skrotning. I händelse av förlust eller skada av den här handboken kan du begära en kopia från tillverkaren ("BERTI macchine agricole S.p.A.", via Musi 1/A - 3, Caldiero - Verona, Tel. +39.045.6139711) eller från återförsäljaren.

	Förekomsten av denna symbol, i dess tre versioner, indikerar att ägna stor uppmärksamhet till den behandlade frågan.
---	--

Det är möjligt att vissa enheter som beskrivs i handboken inte finns på din maskin, beroende på vald utrustning och marknaden där maskinen används.

1.1. UPPDATERING AV MANUALEN

Information, beskrivningar och illustrationer som finns i denna handbok återspeglar den senaste tekniken vid tiden för marknadsföringen av maskinen.

Tillverkaren förbehåller sig rätten att när som helst tillföra ändringar på maskinerna av tekniska eller kommersiella skäl. Dessa förändringar ålägger inte tillverkaren att ingripa på maskinerna som fram till den tidpunkten släppts på marknaden och inte heller att anse denna publikation vara otillräcklig.

Eventuella tillägg som tillverkaren anser det lämpligt att tillhandahålla senare skall bevaras tillsammans med manualen och anses vara en integrerad del av denna.

1.2. COPYRIGHT

Upphovsrätten till denna handbok tillhör konstruktören. Denna handbok innehåller text, teckningar och illustrationer av teknisk typ som inte får spridas eller överföras till tredje part, helt eller delvis, utan skriftligt tillstånd från tillverkaren.

1.3. MASKINENS MÄRKSKYLTT OCH EG-MÄRKNING

Maskinen är försedd med en märkskylt, som återger: <ul style="list-style-type: none">• "EG"-märkning;• Tillverkningslandet;• Tillverkarens namn och adress;• Modell och typ;• Register med tillverkningsår;• Massa.	
--	--

Maskinen levereras som standard med:

- Användnings och underhålls handbok för maskinen;
- EG-försäkran om överensstämmelse från tillverkaren.

TAL

TAL_02

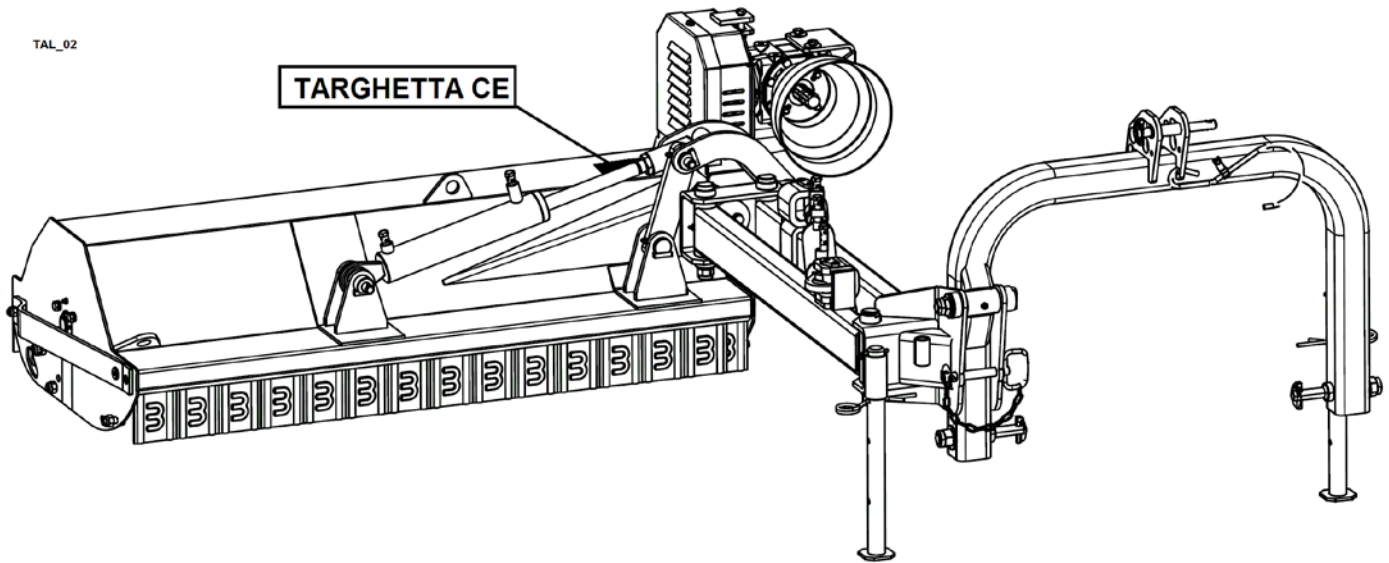

TA/LI

TA/LI_01

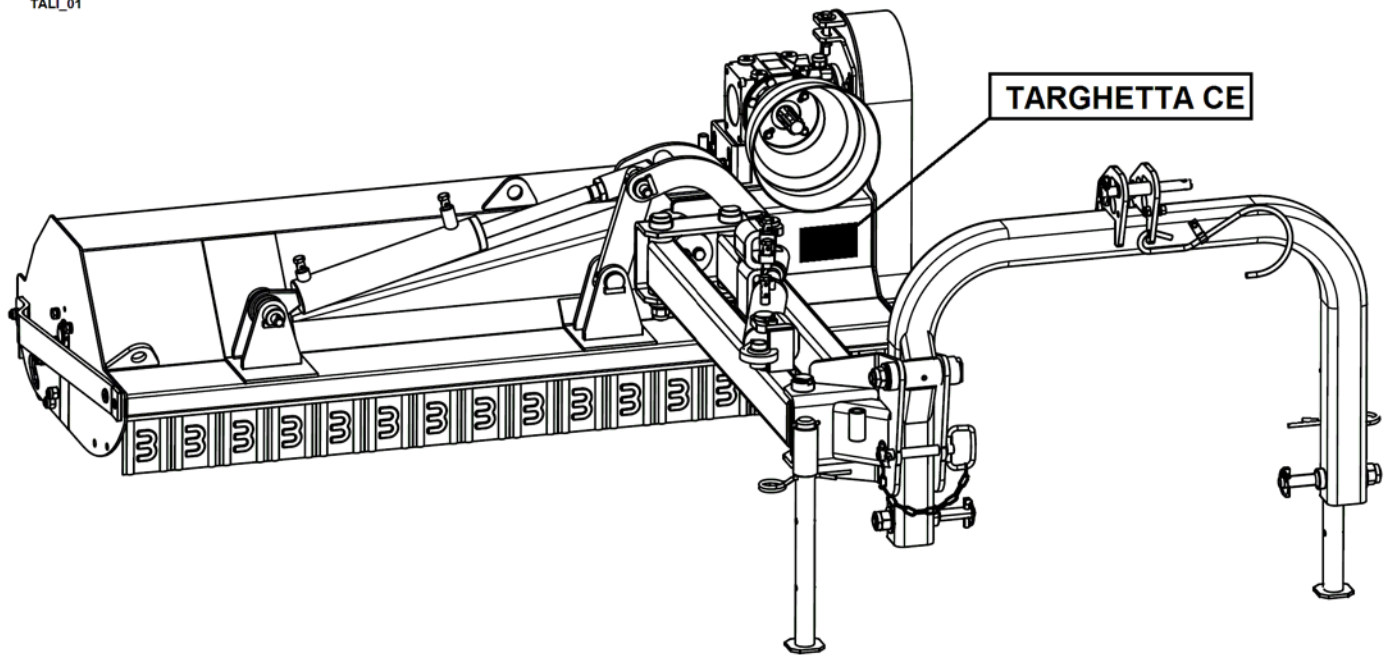

1.4. FÖRSÄKRAN OM ÖVERENSSTÄMMEELSE FÖR MASKINEN

 BERTI BERTI MACCHINE AGRICOLE S.p.A. Via Musi 1/a - 3 - 37042 CALDIERO (Verona) - ITALY Tel. +39.045.6139711 - Fax +39.045.6150251 info@bertima.it - www.bertima.it	
	Dichiarazione CE di Conformità ai sensi della direttiva 2006/42/CE EC Certificate of Conformity - conforming Directive 2006/42/CE EG Konformitätserklärung entsprechend der EU-Richtlinie 2006/42/CE Déclaration CE de conformité à la directive de la 2006/42/CE
La Ditta / We / Wir / Nous	BERTI Macchine Agricole S.p.A. 37042 CALDIERO - VERONA - ITALY
dichiara sotto la propria responsabilità nella sua qualità di costruttore, che la macchina a cui si applica questa dichiarazione, è conforme ai requisiti essenziali di sicurezza e di tutela della salute di cui alla <u>Direttiva 2006/42/CE</u> . Per la verifica delle macchine sono state consultate le seguenti norme armonizzate:	
declare in sole responsibility, in quality of Manufacturer, that the product to which this certificate applies, conforms to the basic safety and health requirements of <u>Directive 2006/42/CE</u> , and according to the European harmonized standards:	
erklären in alleiniger Verantwortung, als Hersteller, dass das Produkt auf das sich diese Erklärung bezieht, mit den grundlegenden Sicherheits- und Gesundheitsschutzanforderungen der <u>EU-Richtlinie 2006/42/CE</u> , und mit den Anforderungen der gemeinsamen EU-Richtlinien konform ist:	
déclarons sous notre seule responsabilité, comme Fabricante, que le produit faisant l'objet de la déclaration est conforme aux prescriptions fondamentales en matière de sécurité et de santé stipulées dans la <u>Directive de la 2006/42/CE</u> . Nos déclarations que les normes harmonisées suivantes ont été appliqué:	
UNI EN 13524-2:2003+A1:2009 UNI EN ISO 13857:2009 UNI EN ISO 3767-1:1998 UNI EN ISO 12100:2010	
Nonché le seguenti specifiche tecniche: And the following technical specifications: Und die folgende technische Ausstellungen: Et les spécifications techniques suivantes:	
ISO 11884:1995	
MODELLO -- TYPE	XXXX XXXXXX
MATRICOLA -- N° DE SERIE	XXXX XXXXXX
Legale rappresentante e custode del fascicolo tecnico Legal representative and custodial of the technical pamphlet Gesetzlicher Vertreter und Hüter des technisches Heft Représentant juridique et dépositaire du dossier technique	 BERTI Macchine Agricole S.p.A. BERTIMARIO Amministratore Unico
La presente certificazione è parte integrante della macchina This EC certificate is an integral part of the unit Die hier beigelegte Erklärung ist wesentlicher Bestandteil der Maschine Cette déclaration de conformité est partie intégrative de l'appareil	
Cod. Fisc. e Reg. Impr. di VR n° 00068150234 - P.IVA : 00068150234 - R.E.A. VR 84849 - Cap. Soc. € 151.704,00 IIV Società soggetta a direzione e coordinamento da parte della società HB Holding Berti S.r.l. R.I. di VR03068950241	

1.5. INFORMATION OM MASKINEN

1.5.1. FÖRUTSEDD ANVÄNDNING

Slagslåtter av modell TA/L och TA/LI är avsedda att användas uteslutande inom jordbrukssektorn, för att hacka gräs, växtrester, buskar och beskärningar upp till en diameter av ca 3-4 cm, beroende på vilken typ av verktyg som används.

Maskinen dras av traktorn genom trepunktskopplingen och agerar på marken under sin egen vikt och rotorns rotation, driven av traktorns kraftuttag via kardankoppling.

Maskinen är inte lämplig att använda inom andra sektorer än jordbruket.

ANVÄND INTE MASKINEN I OENIGHET MED DE UPPGIFTER SOM TILLHANDAHÅLLS

Det är förbjudet att använda om kopplad till en traktor med egenskaper skiljer sig från dem som anges i punkt 1.5.3, på mark med stenar, skrot metaller, järntrådar eller annat icke växtmaterial på ytan, för att skära ner träd, för att fräsa loggar, på jord som har situationer av vanskelig balans för traktorn, (e.g. starka uppför eller nerförbackar, accentuerade a-branter, mycket oregelbunden terräng etc....) och i alla de situationer, utan någon inskränkning, som kan orsaka farliga villkor och konsekvenser för användaren, saker, personer och djur.



All användning av maskinen annorlunda än de som anges i instruktionsboken ska anses vara otillåtna och farliga.

1.5.2. BESKRIVNING

Maskinen har en arbetande del, som består av en rotor med horisontell axel, på vilken hackverktygen är monterade, som roterar med hög hastighet.

Slagklipparen består huvudsakligen av:

- En ram;
- Ett trepunkts-kopplingssystem;
- En koppling till kardanaxeln;
- En växellåda;
- En transmission (remskivor, spännare, automatisk remspänning);
- En rotor;
- En rad hackande verktyg;
- En stödenhet i parkeringsläge;
- En bakre rulle;
- EG skyddsanordningar.

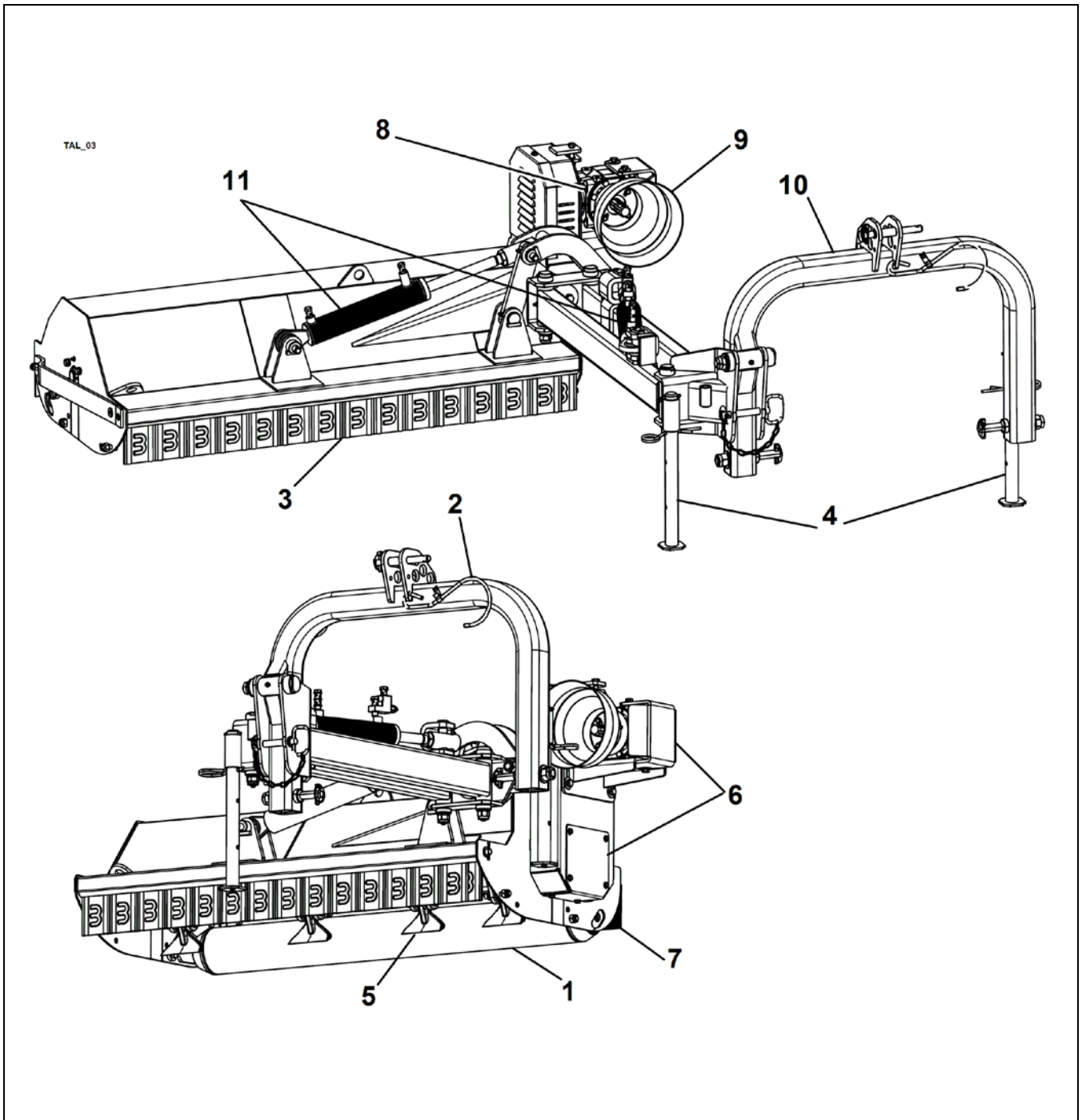

- 1 Nivelleringsrulle
2 Kardanstöd i viloläge
3 Främre skydd med plåtar eller kedjor
4 Stödfot
5 Rotor
6 Hölje

- 7 Gummiskydd bak
8 Växellåda
9 Axelkona
10 Styrbalk
11 Domkraft för förflyttning

Slagslåtter mod. **TA/L**

TALI_03

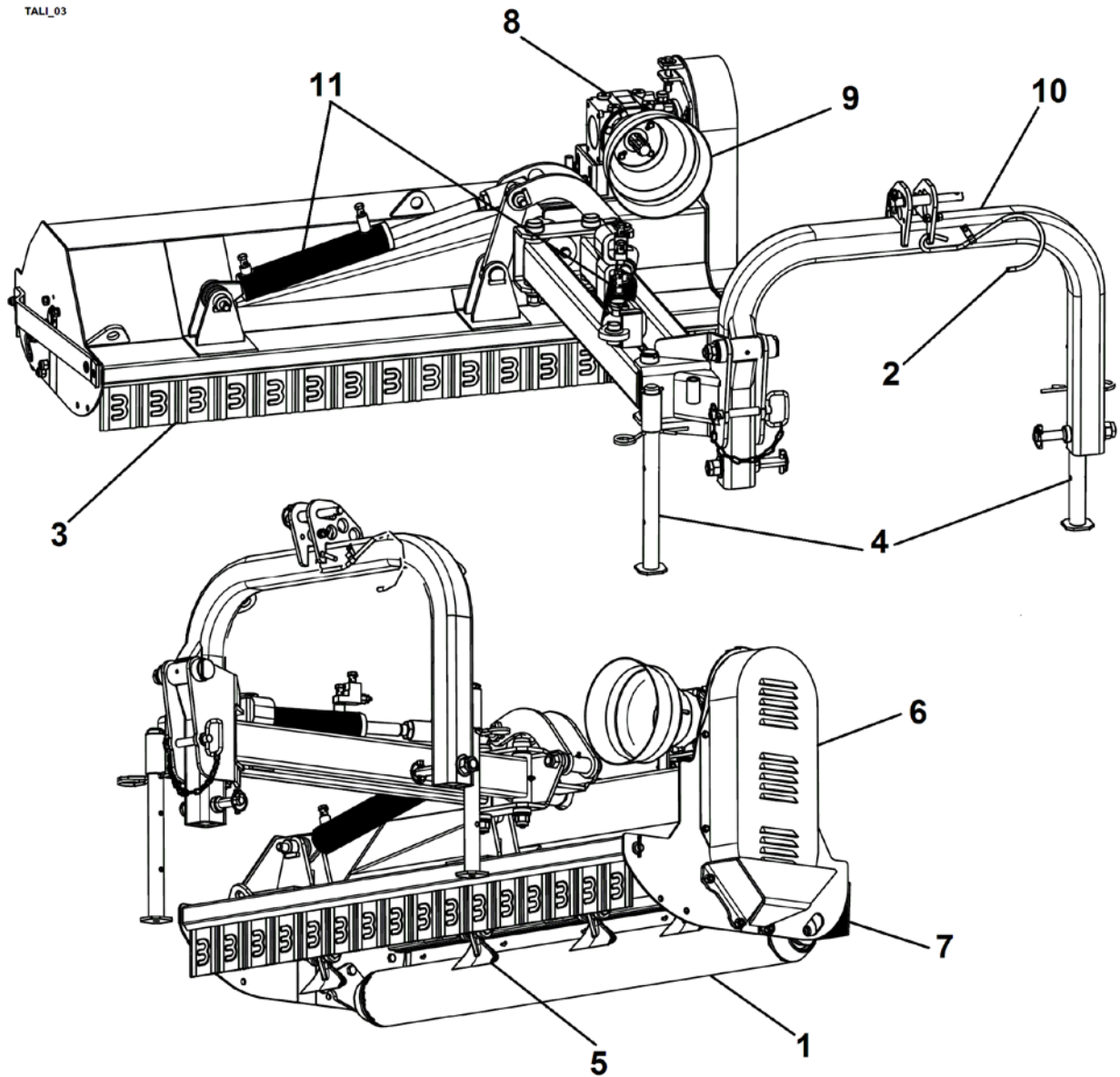

1 Nivelleringsrulle
2 Kardanstöd i viloläge
3 Främre skydd med plåtar eller kedjor
4 Stödfot
5 Rotor
6 Hölje

7 Gummiskydd bak
8 Växellåda
9 Axelkona
10 Styrbalk
11 Domkraft för förflyttning

Slagslåtter mod. **TA/LI**

1.5.3. TEKNISKA DATA

Maskinen är lämplig att användas på traktorer med effekt mellan 28 och 45 kW (35 - 60 CV).
Du kan arbeta bakom traktorn, vid sidan av, på dikeskanten i lutning uppåt eller nedåt.
Illustrationen och tabellerna nedan maskinens aktionsradie.

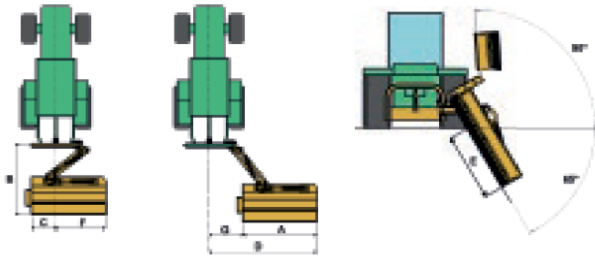

Mod.	A	B	C	D	E	F	G
	cm	cm	cm	cm	cm	cm	cm
TA/L 115	115	157	26	215	110	89	100
TA/L 135	135	157	26	235	130	109	100
TA/L 145	145	157	26	245	140	119	100

Mod.									
	cm	Min	Max	n°	n°	n°	PTO	min	max
TA/L 115	115	35	60	10	30	3	540	395	485
TA/L 135	135	35	60	12	36	3	540	425	505
TA/L 145	145	35	60	14	42	3	540	450	530

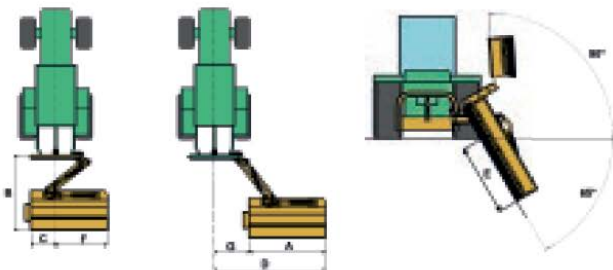

Mod.	A	B	C	D	E	F	G
	cm	cm	cm	cm	cm	cm	cm
TA/LI 135	135	157	61	195	92	74	60
TA/LI 145	145	157	61	205	102	84	60
TA/LI 160	160	157	61	220	117	99	60

Mod.									
	cm	Min	Max	n°	n°	n°	PTO	min	max
TA/LI 135	135	35	60	12	36	3	540	435	515
TA/LI 145	145	35	60	14	42	3	540	445	525
TA/LI 160	160	35	60	14	42	3	540	460	540

1.5.4. TILLBEHÖR

Maskinen kan utrustas med olika tillbehör.

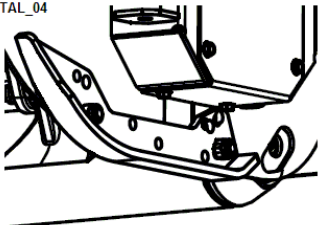

Var uppmärksam på varje tillbehör som varierar maskinens vikt, kontrollera att varje tillbehör inte påverkar traktorns stabilitet (se kap. [FÖRFARANDE FÖR TRANSPORT AV MASKINEN](#)).

Beskrivning	Teckning	
Anti-stöt säkerhetssystem "Berti"	SE KAPITEL 2.4	12 kg
Par antislitage-släddar	TAL_04 	14 kg (Ökning)

1.6. KRINGFLYGANDE MATERIAL

Vid vissa processer som utförs med maskinen kan du observera kringflygande material; i synnerhet måste vi ägna särskild uppmärksamhet åt:

- att kontrollera att skyddet av de arbetande delarna och bakluckan, finns i rätt position och är fungerande;
- Utföra regelbundet maskinunderhåll och rengöring;
- Kontrollera att inga personer, djur eller föremål som kan skadas, uppehåller sig inom maskinens aktionsområde.



Det är strängt förbjudet för att använda maskinen om traktorn, till vilken den är kopplad, saknar okrossbara/bepansrade glas och fasta skydd (t.ex. metall rutnät). Det är slutanvändarens ansvar att utrusta traktorn med lämpliga skydd för att tåla effekten av material/föremål som kastas med hög hastighet av maskinen, i överensstämmelse med toppmodern teknik och kontakta tillverkaren för att begära alla nödvändiga förklaringar.

1.7. LJUDNIVÅ OCH VIBRATIONER



Även vid tomgång överskrider maskinen 80dB (A), och du måste skydda din hörsel från buller som alstras under be-
Enligt bestämmelserna i tillämplig lag är det användarens skyldighet att genomföra, efter installationen och helst före idrifttagning av maskinen, bullermätningar på gruppen bestående av traktor-slagklippare.

Över tid kan en ökning av bullernivån från gruppen traktor-slagklippare uppstå, på grund av fenomen av slitage: det rekommenderas att regelbundet bedöma risken för bullerexponering.

Användning av P.S.U. är obligatorisk och dessa måste garantera att minska ljudnivån som registrerats i enlighet med tillämpliga lagar.





Vibrationerna från gruppen traktor-slagklippare faller inom ramen för de vibrationer som produceras av endast traktorn. Överdriven vibration kan orsakas av fel på maskinen som omedelbart måste rapporteras och avhjälpas för att inte äventyra maskinens tillförlitlighet och/eller orsaka skador för operatörens hälsa. Arbeta alltid i lämpliga miljöförhållanden (t ex. med perfekt sikt, med mark som kan bära upp vikten av traktor-slagklippare, med backar som ger vertikal och lateral stabilitet för gruppen traktor-slagklippare etc.).



2. SÄKERHETS OCH OLYCKSFALLSFÖREBYGGANDE FÖRORDNINGAR

2.1. ALLMÄNNA SÄKERHETS FÖRESKRIFTER

En korrekt användning av maskinen, en samvetsgrann respekt för de regler som anges här och strikt tillämpning av alla försiktighetsåtgärder för att undvika risksituationer, kommer att undvika risken för olyckor eller skador, kommer att förlänga och förbättra maskinens funktion och minimera haverier.

Företaget "BERTI Macchine Agricole S.p.A" fransäger sig allt ansvar om de uppföranderegler som anges i bruksanvisningen inte tillämpas och respekteras.

 <p>PERICOLO</p>	Maskinen är inte lämplig att använda inom andra sektorer än jordbruket och en annan användning än den som anges anses vara felaktig.
	Maskinen får endast användas av en person som kör traktorn.
	Det är användarens ansvar att kontrollera den rätta kombinationen traktor - slagklippare. Vikten som kan lyftas av traktorn vid de mest ogynnsamma villkoren, måste vara större än slagklipparens vikt.
	Innan du kliver ner från traktorn, och innan du utför något underhåll på slagklipparen, dra åt parkeringsbromsen, stäng av motorn, ta ur tändningsnyckeln ur instrumentpanelen, förvara den inne i hytten och vänta i 5 minuter för att tillåta rotern och de tillhörande verktygen att nå fullständigt stopp.
	Det är förbjudet att överge och/eller lämna gruppen traktor - slagklippare när traktorn är i rörelse.
	Det är strängt förbjudet att använda maskinen om traktorn, till vilken den är kopplad, saknar hytt med okrossbara/bepansrade glas och fasta skydd (t.ex. metall rutnät). Det är slutanvändarens ansvar att utrusta traktorn med lämpliga skydd för att tåla effekten av material/föremål som kastas med hög hastighet av maskinen, i överensstämmelse med toppmodern teknik och kontakta tillverkaren för att begära alla nödvändiga förklaringar.
	Under användningen måste användaren ha tillräcklig sikt över arbetsområden som anses farliga, så det är viktigt att du håller de speglar och glas som traktorn är försedd med, rena och i utmärkt skick.
	Under arbetsfaserna, måste användaren alltid förbli skyddad inne i hytten. Det är förbjudet att arbeta med fönster/dörrar öppna. Fara för utslungade föremål!
	Maskinen får endast användas av behörig personal, utbildad och lämpligt upplärd. Den behörige användaren måste, förutom att ha läst, även ha förstått och tagit till sig instruktionerna i denna manual, måste uppvisa tillräcklig förberedelse för korrekt användning av maskinen och måste inneha körkort och vara myndig. Vi påminner operatören att kontakta tillverkaren vid tvivel om användningen av maskinen och tolkningen av denna handbok.
	Använd aldrig maskinen utan att känna till dess egenskaper.
	Manualen skall alltid finnas till hands, så att du kan konsultera den vid behov. Om den skulle förloras eller skadas, måste du begära ett nytt exemplar från tillverkaren.
	Användaren måste använda all säkerhetsutrustning och personlig skyddsutrustning (PSU) vid användning, underhåll, justering, reparation och hantering av maskinen.
	
	Under användningen, när du arbetar med torra produkter (hö, halm, mm.), kan maskinen ge upphov till utsläpp av damm. Det är tillrådligt att regelbundet kontrollera filtren i hyttens ventilationssystem och använda lämpliga andnings skyddssystem, som dammskyddsmasker.
	Det rekommenderas att användaren som hanterar maskinen inte bär kläder som kan fastna.
Det är förbjudet att använda maskinen för att lyfta personer, djur eller föremål.	
Det är förbjudet att använda maskinen för att transportera personer, djur eller föremål.	
Det är förbjudet att använda slangarna som handtag; dessa komponenter är rörliga och kan inte erbjuda ett stabilt stöd.	
Arbetsområdet måste absolut kontrolleras innan maskinen används, var noga med att ta bort stenar, järnskrot, stålkablar, brunnslock, stubbar och alla de material och hinder utan inskränkningar, som kan utgöra en fara, orsaka olyckor och allvarliga skador för användaren, personer, djur och saker.	
Användaren måste se till att under drift av maskinen inga personer eller djur uppehåller sig inom dess räckvidd. Det är användarens ansvar att stanna maskinen och se till att avlägsna personer och djur från maskinens aktionsradie. Sätt aldrig igång maskinen i närheten av människor och djur som uppehåller sig eller passerar inom maskinens aktionsradie.	

 PERICOLO	Vid användning av maskinen i områden av allmän väg eller allmänna platser måste du vidta alla nödvändiga försiktighetsåtgärder för säkerheten för personer, djur och saker, med användning till exempel av säkerhetspersonal, varningsskyltar, genom att placera dem utanför maskinens aktionsradie, enligt lagen i det land där den används.
	Arbeta aldrig i områden med stark motlutning på hala underlag och i områden/zoner som minskar traktorns vidhäftning vid marken. Var alltid ytterst uppmärksam på riktningssändringar.
	Använd maskinen under dagen och vid perfekt sikt.
	Det är förbjudet att arbeta vid ogynnsamma väderförhållanden som vid åskväder, snöfall, blåsig, regniga, dimmiga dagar, osv.
	Undvik att arbeta på lerig, sandig och mjuk mark.
	Var uppmärksam på risken för oavsiktlig tändning av ljusbågen mellan maskinen och kraftledningarna.
	Använd inte maskinen om du är trött, sjuk eller påverkad av alkohol, läkemedel eller narkotika.
	Granska maskinen noga innan varje användning.
	Innan maskinen används, se till att alla skyddsanordningar är korrekt placerade på rätt ställe och i gott skick; i händelse av driftstörningar eller skador på skydden, byt ut dem omedelbart.
	Det är absolut förbjudet att ta bort eller manipulera något av skydden och/eller säkerhetsanordningarna.
	Se till att säkerhetssymbolerna är i gott skick, rena och läsbara. Om skyltarna är skadade, måste de bytas ut med original från tillverkaren och placeras i det läge som anges i bruksanvisningen (avsnitt 2.3.2). Om smutsiga rengör dem med en fuktig trasa.
	Det är förbjudet att göra någon ändring som förändrar maskinens ursprungliga tillstånd.
	Egenhändiga modifieringar utförda på denna maskinen fritar tillverkaren från ansvar för eventuella skador som kan uppkomma för operatörer, tredje man och saker.
	Håll maskinen ren från främmande föremål (skräp, verktyg, diverse föremål), som kan skada dess funktion eller orsaka skador för operatören.
 ATTENZIONE	Signalerna som är fästa på maskinen ger ett antal viktiga indikationer: efterlevnad av dessa tjänar din säkerhet.
	I de följande styckena räknas andra mycket viktiga säkerhetsföreskrifter upp. Det är obligatoriskt att läsa hela den följande bruksanvisningen noggrant innan du använder maskinen.

2.2. BRANDBEKÄMPNINGÅTGÄRDER





 ATTENZIONE	Ha en brandsläckare ombord på traktorn, med tillräcklig kapacitet och sörg för periodiskt underhåll. Användningen av en handbrandsläckare är reserverad för personal som är i stånd att använda den, det är således användarens ansvar att tillgodose den egna utbildningen genom särskilda kurser.
	Det är obligatoriskt att personalen som handhar maskinen är medveten om de viktigaste teknikerna för ingripande i händelse av brand.
	Använd inte maskinen i områden med risk för explosion och/eller brand.
	Rester efter underhåll, t.ex. trasor eller material som innehåller brännbara rester ska hållas på avstånd från antändningskällor och omhändertas i enlighet med tillämpliga lagar i användningslandet.
	Använd lämpligt släckmedel: t.ex. koldioxid, skum, kemiskt pulver.
	Svetsa inte i närheten av tankar, rör, dunkar, elledningarna eller brandfarliga material i allmänhet.
	I händelse av svetsning, skydda med lämpliga svetskärl de brännbara delarna.

2.3. SÄKERHETSSKYLTAR

Se till att säkerhetsskyltarna är i gott skick. Om skyltarna är skadade, måste de bytas ut med original som kan begäras från tillverkaren och placeras i det läge som anges i manualen för användning och underhåll. Försäkra dig att säkerhetsskyltarna är läsbara. Torka av dem med en mjuk trasa, tvål och vatten.

2.3.1. BESKRIVNING AV SKYLRTARNA SOM ÄR PLACERADE PÅ MASKINEN

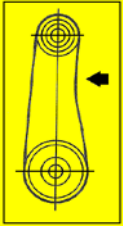
1		<p>WARNING: anger följande risker: uppehåll dig inte mellan utrustning och traktor, se upp för roterande delar, uppehåll dig inte bakom traktorn, fara för kapning, se upp för roterande verktyg för händerna, se upp för roterande verktyg för fötterna.</p>
2		<p>WARNING: anger följande faror: se upp för varma delar, se upp för maskinens fällbara delar, se upp för slungande föremål.</p>
3		<p>WARNING: Läs noga igenom bruks- och underhållsanvisningen, alla åtgärder på maskinen ska endast utföras när traktorn är avstängd, nyckeln har tagits ut och handbromsen är ilagd, se upp för tryckledningarna</p>
4		<p>WARNING-FARA minsta säkerhetsavstånd 50m.</p>
5		<p>WARNING - RISK för kontakt med de roterande delarna. Närma aldrig händer och fötter till transmissionsremmarna.</p>
6		<p>PERSONLIG SKYDDSUTRUSTNING</p>
7		<p>LYFTPUNKT</p>

8		OLJENIVÅ
9		SMÖRJNINGSPUNKTER
10		ROTERANDE KARDANAXEL MED 540 RPM
12		SPÄNDA REMMAR
13		ANMÄRKNINGAR OM GARANTIN
14		ALLMÄNNA VARNINGSFÖRESKRIFTER

2.3.2. PLACERING AV SKYLTTARNA PÅ MASKINEN

Piktogrammen förs in enligt diagrammet:

TAL

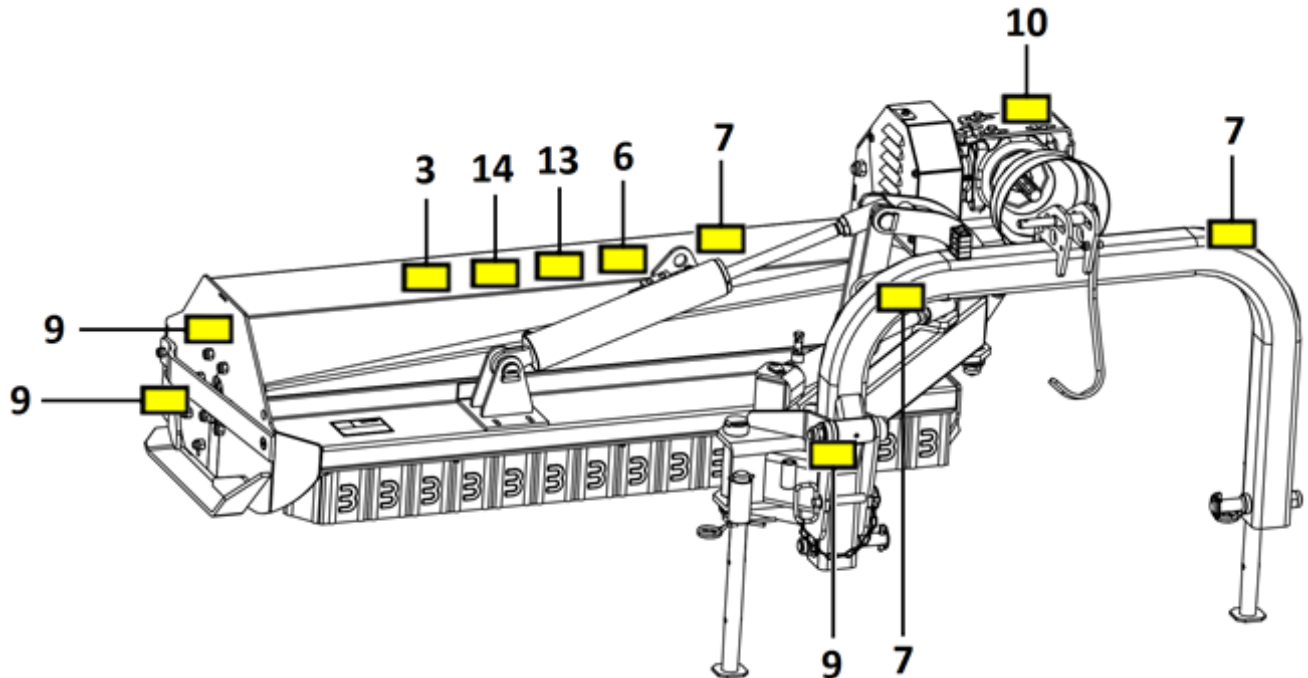

Figur 1

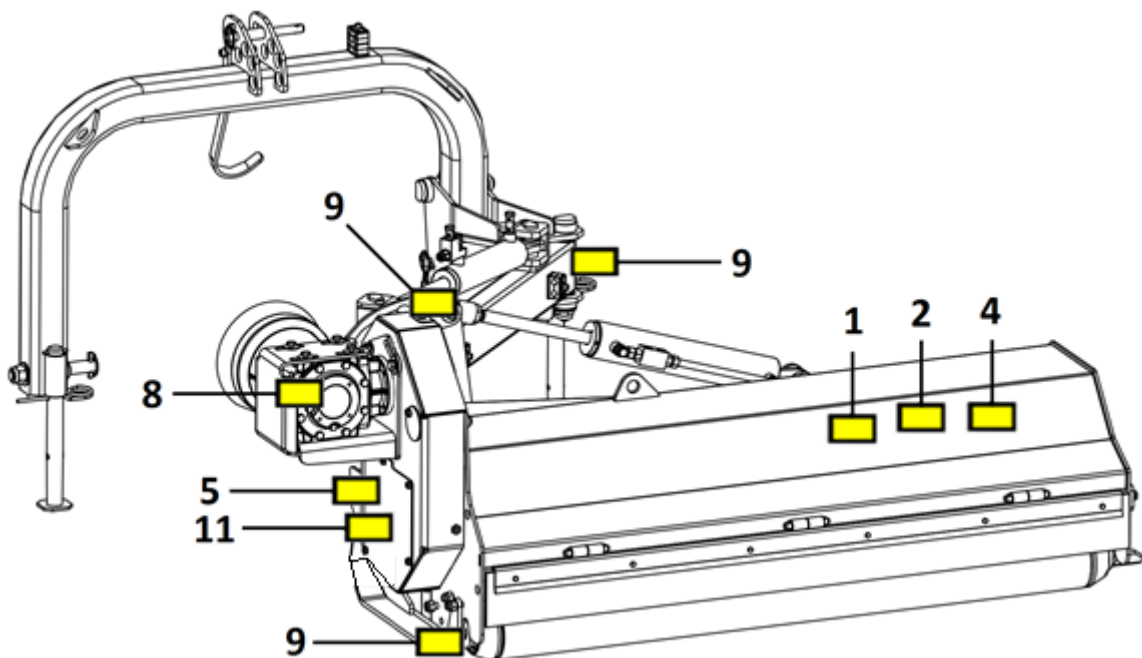

Figur 2

TA/LI

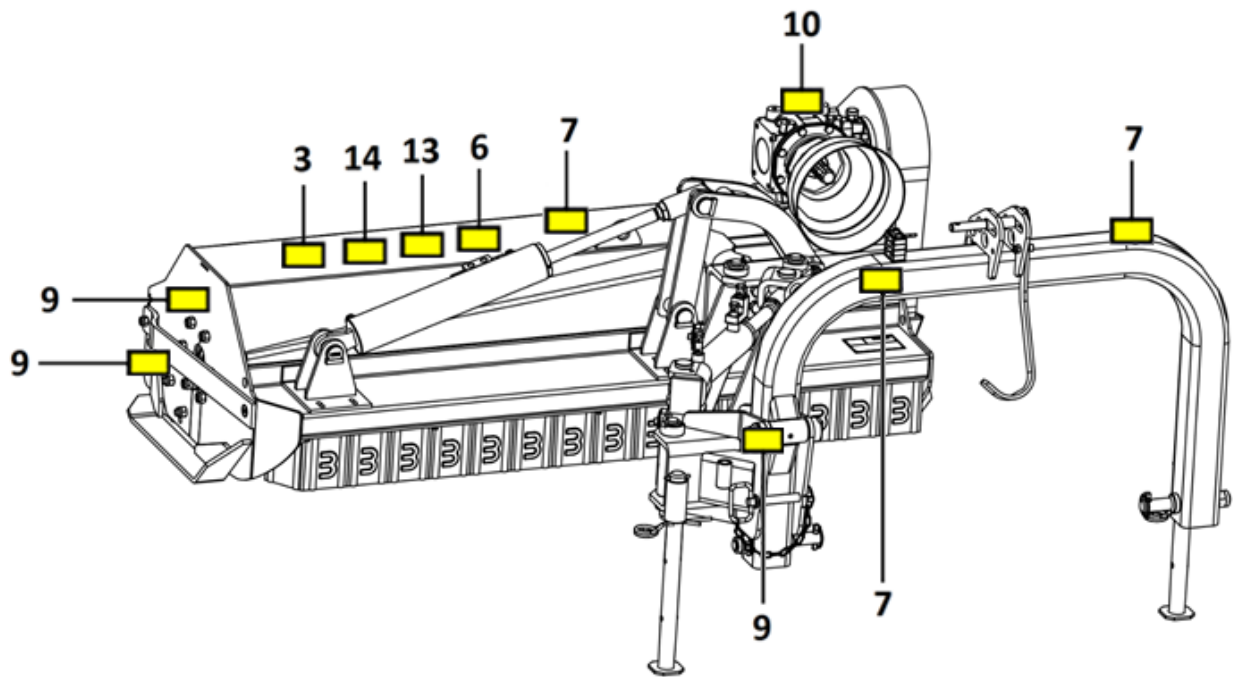

Figur 3

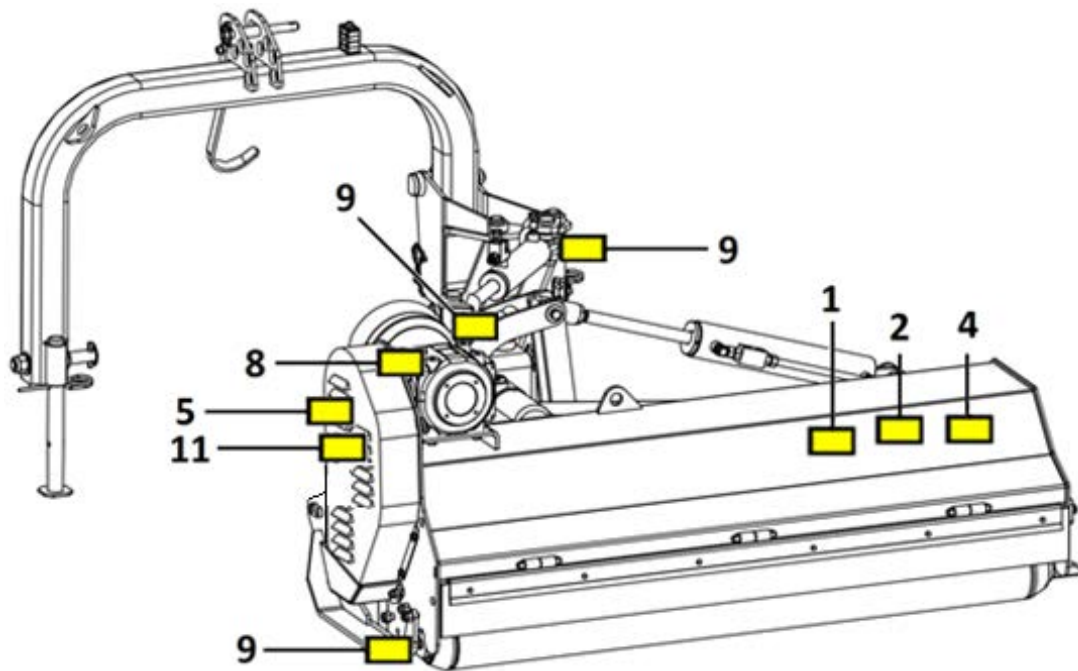

Figur 4

2.4. ANTI_STÖT SÄKERHETSSYSTEM "BERTI" (TILLVAL)

Detta innovativa system har konstruerats och byggts av företaget "BERTI Macchine Agricole S.p.A" för att öka säkerheten för maskinen och operatören själv under arbete på fältet, vid arbete med slagklipparen ur TA-serien, vilken sticker ut från traktorn (bild 13). Denna teknik gör att maskinen kan reagera omedelbart på en stöt på ett elastiskt sätt, med en förskjutning med omvänt S i motsatt riktning gentemot färdriktningen och horisontellt mot marken (Figur 10), i händelse av att maskinen stöter på ett fast hinder i marken, under arbetet (t.ex. växt, påle).

Avsikten med maskinens reaktion är att förhindra ytterligare skador på denna, skador på styrspaken och ge operatören möjlighet att ingripa i tid, stoppa arbetet och flytta maskinen från farliga hinder.

Det patenterade anti-stöt systemet består av kalibrerade fjädrar inneslutna i lådan A (figur 14), som tillåter rörelse i motsatt riktning gentemot arbetsriktningen av gruppen maskin-parallelogram, för att sedan återvända till utgångsläget tack vare fjädrarna.

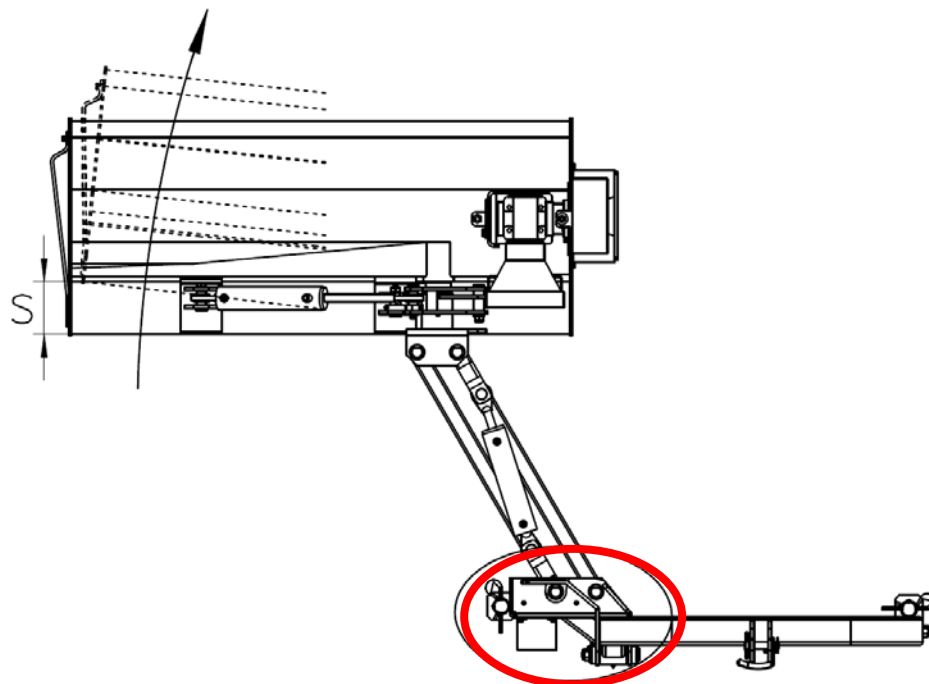

Figur 5

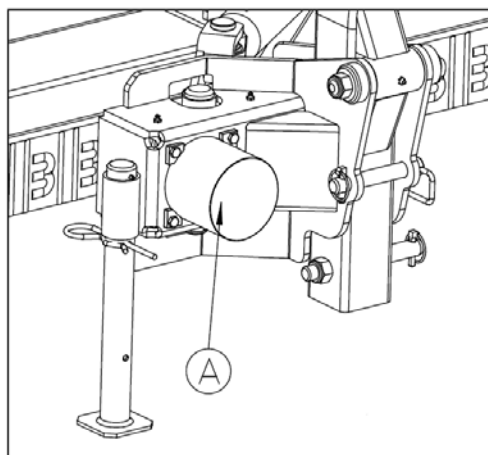

Figur 6



3. ANVÄNDNING

3.1. INLEDNING

	<p>Innan du använder maskinen, måste du noggrant ha läst och förstått följande bruksanvisning och vara förtrogen med maskinen. Man rekommenderar användning endast av utbildade och tillräckligt upplärda användare.</p>
 ATTENZIONE	<p>Se till att alla kroppsdelar befinner sig inne i traktorhytten, för att minimera risken för exponering för potentiella externa risker som till exempel utslungat material.</p>
	<p>Innan du kliver ner från traktorn, och innan du utför något underhåll på slagklipparen, dra åt parkeringsbromsen, stäng av motorn, ta ur tändningsnyckeln ur instrumentpanelen, förvara den inne i hytten och vänta i 5 minuter för att tillåta rotorn och de tillhörande verktygen att nå fullständigt stopp.</p>
	<p>Säkerheten för användaren och personerna i närheten, beror på hans omdöme och försiktighet i användningen av maskinen. Det är därför viktigt att vara bekant med dess funktionalitet och alla säkerhetsföreskrifter för dess användning.</p>
	<p>Användaren måste använda all säkerhetsutrustning och personlig skyddsutrustning (PSU) vid användning, underhåll, justering, reparation och hantering av maskinen.</p>
	
	<p>Maskinen måste alltid vara i perfekt skick och får repareras uteslutande med originalreservdelar.</p>

3.2. HANTERING OCH TRANSPORT

Var ytterst uppmärksam på säkerheten vid lastning och lossning, som måste utföras av specialiserad personal. Om maskinen ska lyftas upp är det obligatoriskt använda lämpliga lyftpunkter som anges av piktogrammen i figur 15-16. Utför alltid en visuell kontroll innan maskinen förflyttas för att undvika att instabila delar kan leda till farliga situationer.

 CAUTELA	<p>Lyft eller flytta aldrig maskinen genom att förankra den på rotorn!</p>
 ATTENZIONE	<p>Tillverkaren fransäger sig allt ansvar för skador på personer, djur eller saker som orsakas av felaktig hantering av maskinen med lyft och transportmedel med lägre kapacitet än de viktvärden som anges i tabellen i punkt 1.5.3. TEKNISKA DATA.</p>

TAL

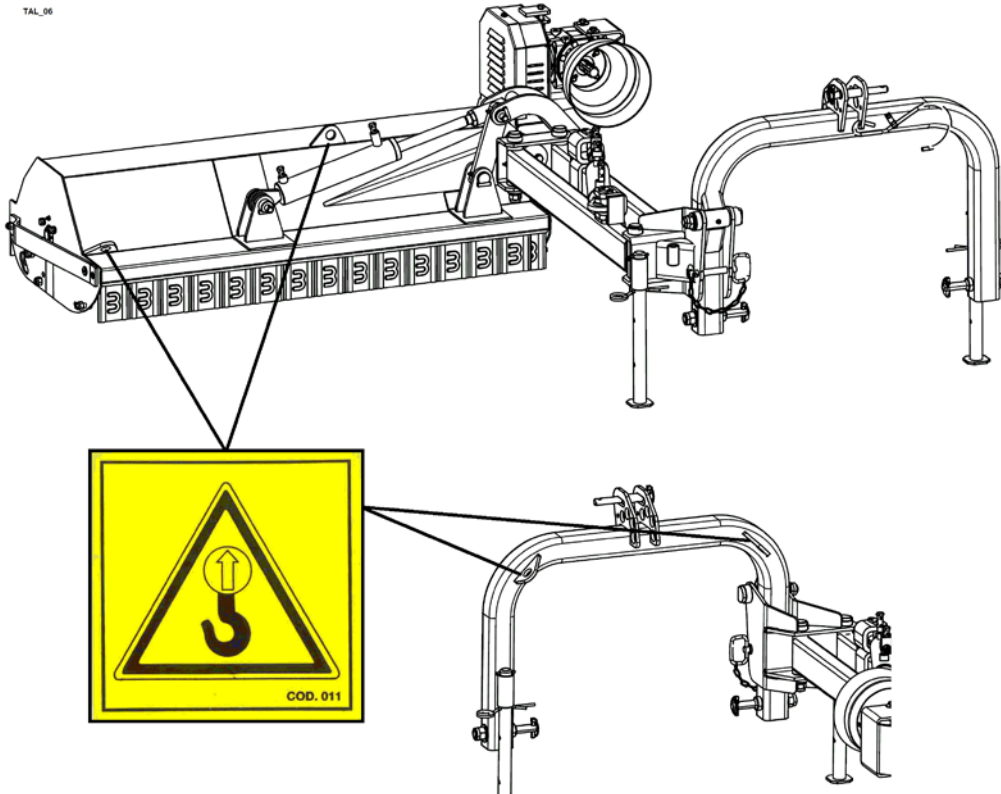



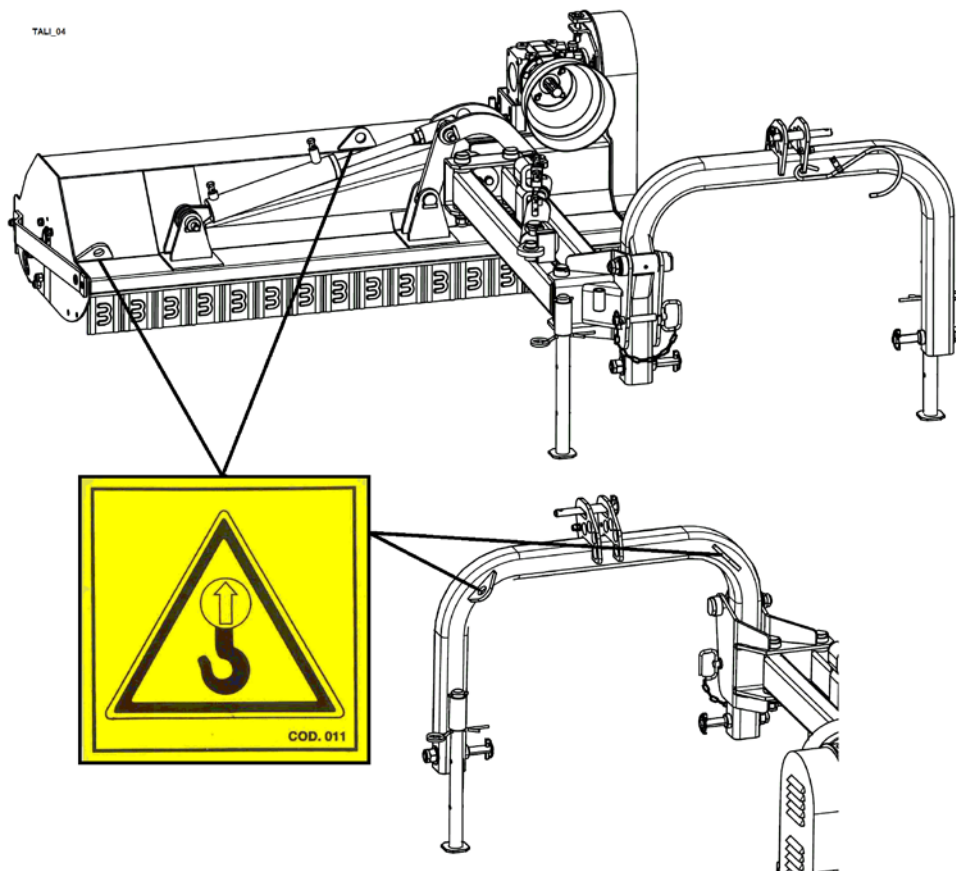

Figur 7

TA/LI

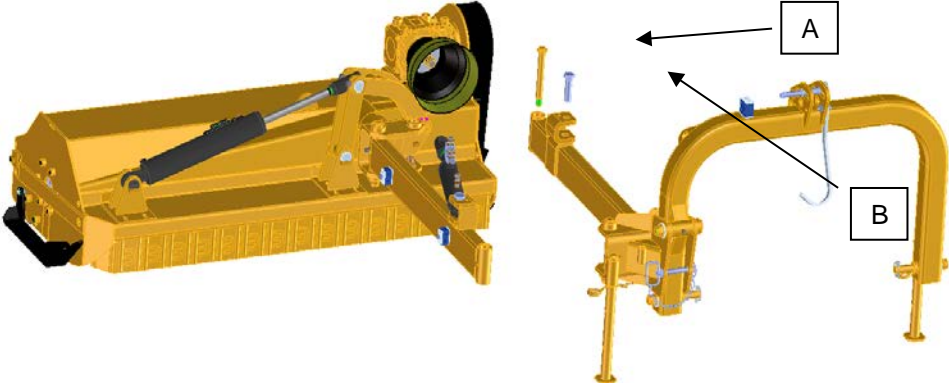

Figur 8

 ATTENZIONE	<p>Det kan hända att maskinen levereras delvist demonterad för att begränsa dimensionerna under transporterna: därför måste du montera ihop den igen för att den ska bli funktionsduglig.</p>
 ATTENZIONE	<p>Använd lämplig utrustning i verkstaden, för hantering och maskinstöd särskilt vad beträffar vikten som ska lyftas och stödjas (se tabell 1.5.3 maskindata) i enlighet med lagarna i det land där den används.</p> <ol style="list-style-type: none"> 1. Placera maskinen stabilt på en plan yta; 2. Packa upp tre-punkts styrbalken och placera den på marken; 3. Flytta med försiktighet och noggrannhet parallelogramstrukturens armar för att centrera dem på de respektive hålen, och lås dem sedan med sprinten (A, figur 17);  <p style="text-align: center;">Figur 9</p> <ol style="list-style-type: none"> 4. Flytta domkraften och säkra den med den relativa sprinten B (Figur 17); 5. Maskinen är klar för att kopplas till traktorn (Figur 18).  <p style="text-align: center;">Figur 10</p>

3.2.1. FÄRD PÅ ALLMÄN VÄG

 ATTENZIONE	<p>Om du behöver förflytta dig på en allmän väg, måste du följa trafikförordningarna strikt, med särskild hänsyn till valet av hastighet.</p> <p>Innan du tar kör ut den på gatorna måste du installera valfria ljusskenor (om de är predisponerade).</p> <p>Det är obligatoriskt att utrusta transportmedlet med blinkande gult eller orange ljus.</p> <p>Innan du kör in på en allmän väg igen, från ett icke-asfalterat eller ej rent område, måste du noggrant rengöra däcken på traktorn från eventuell kvarvarande lera.</p> <p>Vid körning på motorvägen ska slagklipparen bibehållas i transportläge och kraftuttaget på traktorn måste vara bortkopplat.</p>
--	---

3.2.2. PROCEDUR FÖR TRANSPORT AV MASKINEN

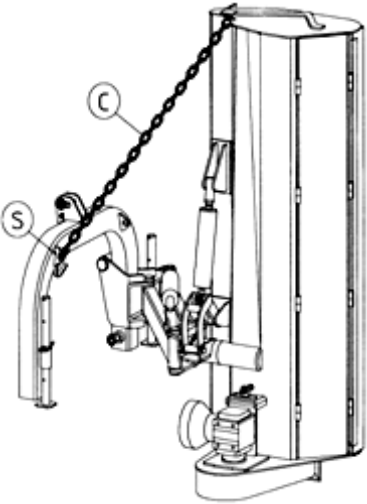
 ATTENZIONE	Innan du kör in på vägbanan är det nödvändigt att maskinens alla delar är hela och i gott skick.
	1. Koppla ur kraftuttaget och vänta tills rotorn står helt stilla;
	2. Agera på distributören som styr domkraften för förflyttning, stäng maskinen bakom traktorn;
	3. Lyft maskinen från marken tillräckligt för att kunna vrida den vertikalt;
	4. Agera på distributören som styr domkraften för vridning, vrid maskinen i vertikalt läge;
	5. Fäst säkerhetskedjan C vid den därför avsedda kroken S (bild 19);
	 Figur 11
6. Om nödvändigt lyft maskinen ytterligare så att transmissionsorganen inte rör vid marken.	
Maskinens vikt förändrar stabiliteten för gruppen traktor-slagklippare, vilket påverkar förmågan för styrning och bromsning, varför vi måste fortskrida med en måttlig hastighet.	
I synnerhet bör det noteras att framaxeln alltid måste bära en last av minst 20% av vikten av hela gruppen traktor - slagklippare.	
Kontrollera traktorns lyftkapacitet och stabilitet med hjälp av följande formel och, om nödvändigt, applicera vikter framtill.	

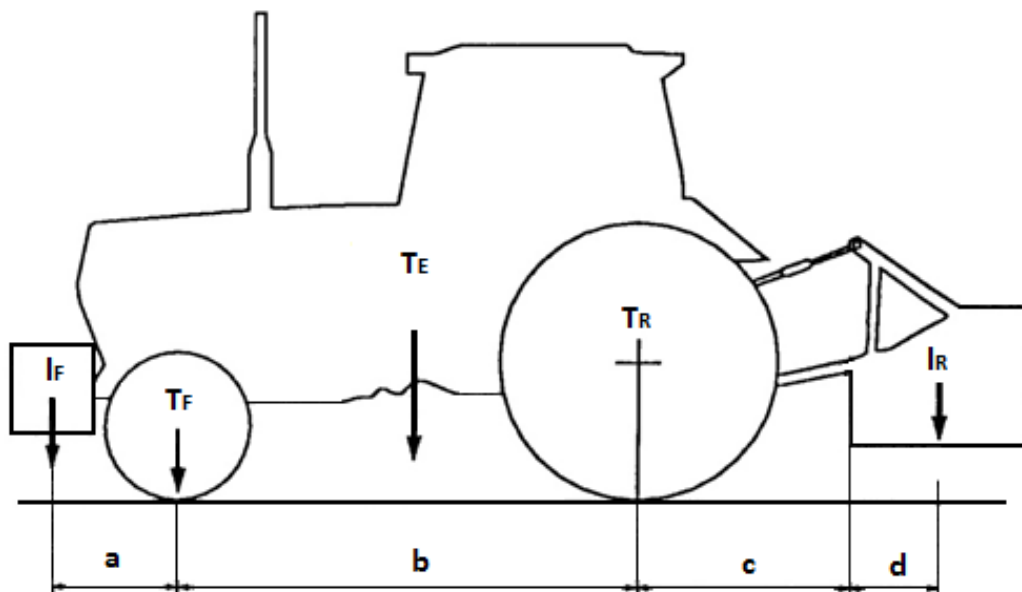

Figur 12

$$I_{F, \min} = \frac{(I_R \times (c + d)) - (T_F \times b) + (0,2 \times T_E \times b)}{a + b}$$

- T_E** = Traktorns massa (tom)
T_F = Framaxelbelastning (tom traktor)
T_R = Bakaxelbelastning (tom traktor)
I_R = Bakre massa slagklippare/bakre barlast
I_F = Främre massa slagklippare/främre barlast
a = Avstånd från slagklipparens främre tyngdpunkt/främre barlast i mitten på framaxeln
b = Traktorns hjulbas
c = Avstånd från den bakre axelns mitt till mitten av området för traktorns balkar
d = Avstånd från mitten av området för traktorns balkar i mitten av slagklipparens främre tyngdpunkt/främre barlast

OBS.: om maskinen monterades på godkända och registrerade jordbrukstraktorer innan den 6 maj 1997; måste du även kontrollera efterlevnaden av följande relation: **M < 0.3XT**.



ATTENZIONE

Transport på väg måste ske med största försiktighet för att undvika fara för personer och transiterande fordon.

Maskinen måste säkras under transporten och förbli inom traktorns bredd.





3.3. SIKT

Kontrollen av arbetsområdet är möjlig med hjälp av traktorns backspeglar och operatörens sikt.

 ATTENZIONE	Vid backning kan skuggzoner som inte syns genom backspeglarna skapas.
--	---



3.4. KOPPLING AV MASKINEN TILL TRAKTORN

Innan du installerar maskinen, kontrollera att den är i perfekt skick, vilar plant i ett stabilt läge på marken, att smörjmedel är på rätt nivå, att alla delar som utsätts för slitage och/eller försämring är i perfekt skick och att skydden är hela och fungerar.

 ATTENZIONE	Det är användarens ansvar att kontrollera den rätta kombinationen traktor - slagklippare. Lyftkapacitet och stabilitet för traktorn måste respektera de parametrar som beskrivs i avsnitt 3.2.2.
 PERICOLO	Det är förbjudet att uppehålla sig mellan traktorn och slagklipparen under faserna för kopplingen och du måste avlägsna utomstående/obehöriga personer från maskinens aktionsradie.
 ATTENZIONE	Innan maskinen används, bekanta dig med manöverdonen och dess prestanda. I alla lägen, se till att alla kroppsdelar befinner sig inne i traktorhytten, för att minimera risken för exponering för potentiella externa risker.
 PERICOLO	Innan du kliver ner från traktorn, och innan du utför något underhåll på slagklipparen, dra åt parkeringsbromsen, stäng av motorn, ta ur tändningsnyckeln ur instrumentpanelen, förvara den inne i hytten och vänta några minuter för att tillåta rotern och de tillhörande verktygen att nå fullständigt stopp.

3.4.1. KOPPLINGSPROCEDUR

Maskinen måste vara ansluten till traktorn med kraftuttag som drivs på 540 varv/min med lämplig vikt och effekt, och som stämmer överens med gällande föreskrifter i användarlandet.

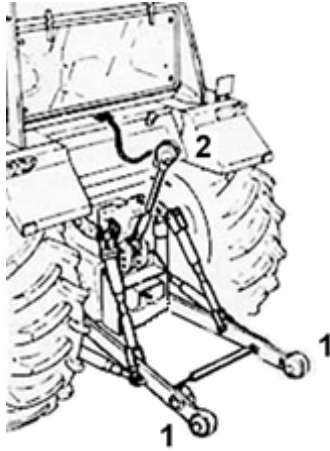
 ATTENZIONE	<p>Användaren måste använda all säkerhetsutrustning och personlig skyddsutrustning (PSU) vid användning, underhåll, justering, reparation och hantering av maskinen.</p> <div style="text-align: center;">  </div> <p>Beskrivna åtgärder som beskrivs nedan är mycket riskabla. Undvik att stå framför maskinen under verktygsmaskinens närmande. Undvik närvaron av utomstående människor. Under installationsfasen måste maskinens eluttag vara urdraget.</p>
 PERICOLO	<ol style="list-style-type: none"> 1. Dra ut låspinnarna och stiften från fästets öppning 1 på maskinen (figur 22); 2. Med traktorn i backning och aktivering av lyftanordningen passa in de nedre armarna 1 i motsvarande nedre öppningar 1 på slagklipparen (figur 21-22); <div style="text-align: center;">  <p>Figur 13</p> </div> <ol style="list-style-type: none"> 3. Dra åt traktorns parkeringsbroms, stanna motorn, dra ut tändningsnyckeln ur instrumentpanelen, förvara den och kliv ner; 4. Skjut in stiften och blockera dem med de relativa låspinnarna; 5. Anslut traktorns tredje punkt 2 på samma sätt med motsvarande öppning 2 på maskinen; 6. Justera den tredje punkten på ett sådant sätt att maskinen är horisontell till marken; 7. Lyft upp och fixera alla stödben som maskinen är försedd med;

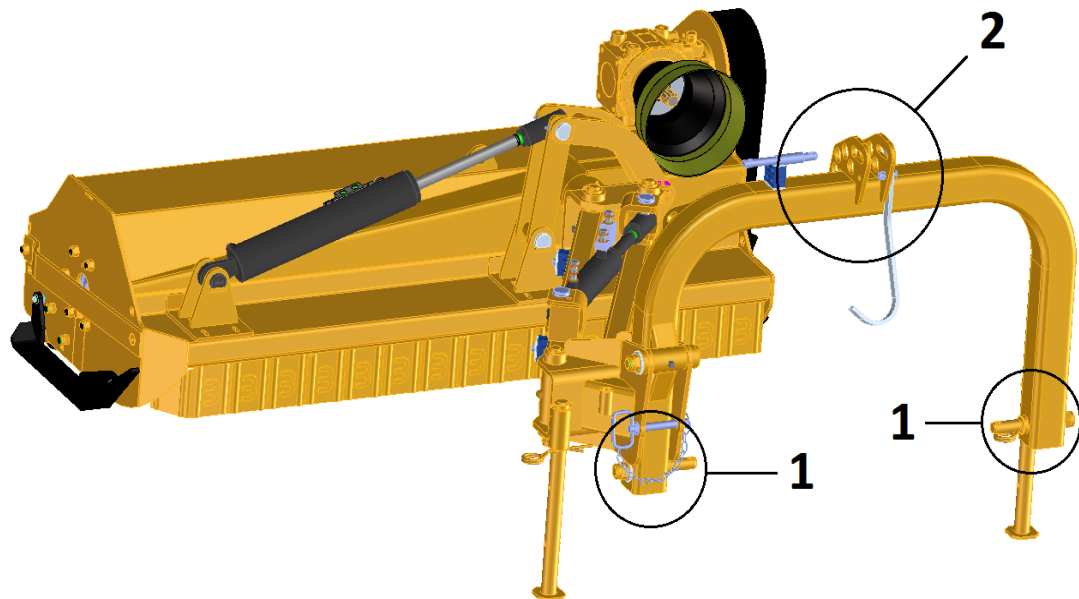

Figur 14



ATTENZIONE

VARNING: FÖRSÄKRA DIG OM ATT DU HAR SATT IN LÅSPINNARNA I STIFTEN I KONTAKTERNAS ÖPPNINGAR 1 OCH 2.

Beskrivna åtgärder som beskrivs nedan är mycket riskabla.

Undvik att stå framför slagklipparen under verktygsmaskinens närmande.

Undvik närvaron av utomstående människor.

Under installationsfasen måste slagklipparens eluttag vara urdraget.

8. Lås traktorns lyftbalkar, för att undvika att maskinen svänger i sidled, och på så sätt äventyrar gruppens tvärgående stabilitet;

9. För in kardanaxeln på maskinens räfflade axel och håll låspinnen intryckt, frisläpp låspinnen och dra tillbaka med kardanen tills pinnen klickar hörbart på plats. Upprepa proceduren om du inte hör klicket på proppen.

10. Använd inte en kardanaxel som saknar adekvat skydd i enlighet med lagenliga krav.

UNVIK ABSOLUT ATT KLIVA ÖVER KARDANAXELN, VARE SIG DEN ÄR I RÖRELSE ELLER STILLASTÄNDE.

Kardanaxeln är transmissionsorganet som gör att du kan använda slagklipparen; Den måste väljas enligt särskilda kriterier som definierar dess storlek och längd.

I tabellen nedan, är kardanaxelns storlek större än effektförbrukningen under drift.

Detta val är nödvändigt för att säkerställa hög motståndskraft för kardanaxeln, i fasen för maximal förlängning.

Tillverkaren garanterar att kardanaxeln som medföljer maskinen, är av lämplig storlek för att i säkerhetsförhållanden tåla den effekt som förbrukas under driften, om villkoren för tillämpning och användning iakttas.

I händelse av byte av kardanaxeln, kan du installera en annan, enligt EG-standarder, lämpad för att överföra kraften som anges i tabell 3 i denna paragraf.



Modell	Max förbrukningseffekt.		Överförbar effekt från kraftuttaget vid 540 varv/min	
	Kw	HP	Kw	HP
TA/L 115	25-45	35-60	48	65
TA/L 135	29-45	40-60	48	65
TA/L 145	33-45	45-60	48	65

Tabell 1

Modell	Max förbrukningseffekt.		Överförbar effekt från kraftuttaget vid 540 varv/min	
	Kw	HP	Kw	HP
TA/LI 135	25-45	35-60	48	65
TA/LI 145	29-45	40-60	48	65
TA/LI 160	33-45	45-60	48	65

Tabell 2



Innan någon åtgärd, läs noga igenom bruksanvisningen som medföljer kardanaxeln.



Under funktionen kan kardanaxeln skapa risk-och farosituationer.
Det är därför nödvändigt att:

- Läs och spara användnings- och underhållsmanualen som medföljer axeln;
- Kontrollera att kardanaxeln är lämplig för att överföra den effekt som krävs;
- Endast använda den kardanaxel som medföljer maskinen;
- Kontrollera att skydden är korrekt monterade, hela och effektiva;
- Ersätta skydd som är utslitna, trasiga eller som saknas;
- Stänga av traktorns motor innan du arbetar på axeln eller på själva maskinen;
- Inte låta barn eller personer närma sig maskinen under bearbetning och/eller underhåll;
- Placera kardanaxeln på det därför avsedda stödet, när den inte används;
- Bära lämpliga kläder (inte slitstarka, som inte kan fastna), i synnerhet åtsittande kläder (t ex: arbetsoveraller med skydd vid handleder och fotleder).

Vid den första installationen av kardanaxeln mät avståndet K mellan urholkningarna i P.T.O. knapparna med maskinen placerad på marken, och med multiplikatorn i axel med traktorns P.T.O.; Om nödvändigt, justera längden på kardanaxeln, med uppmärksamhet att de teleskopiska rören är överlappande längs längden så att slutändarna har ett spelrum på mellan 40 - 50 mm (figur 23).

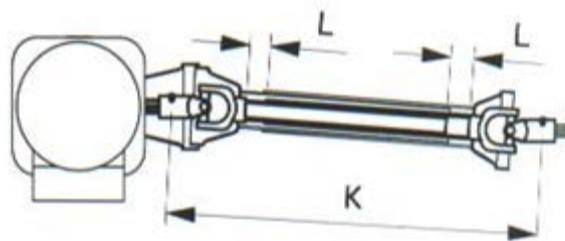

Figur 15

Detta måste göras vid den första installationen, varje gång maskinen används på en annan traktor. Efter monteringen av kardanaxeln, fäst skyddet med de särskilda kedjorna på båda sidor. När maskinen är i viloläge, placera kardanaxeln på den därför avsedda stödkonsolen, som förutses på trepunkts styrbalken för att förhindra ansamling av smuts, deformation och sprickor på skyddet. Efter installation av kardanaxeln, utför en del manövrer för öppning, stängning och ledad koppling av maskinen, så att själva axelns rör är fria att röra sig utan att hänga upp sig.

Kontrollera att det finns en överlappning på minst 50 mm mellan kardanaxelns skydd och skyddet som är monterat på kraftuttaget i enlighet med säkerhetsbestämmelserna.

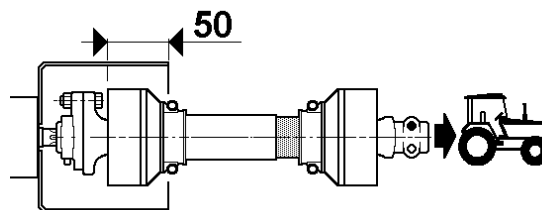



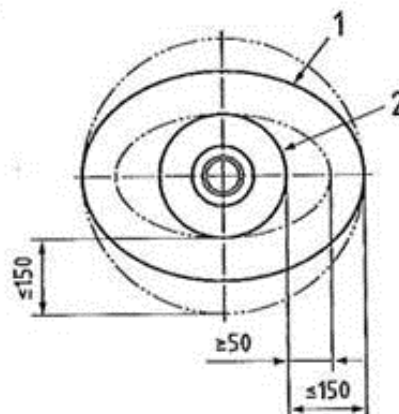

Figur 16

Kontrollera att det finns ett mellanrum på mellan 50 och 150 mm i radiell riktning mellan kardanaxelns skydd och skyddet som är monterat på kraftuttaget, för att kunna stoppa in handen.

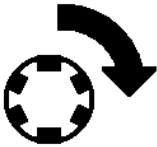

Figur 17

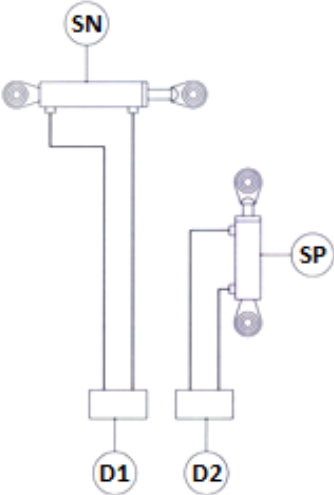
1 – maskinens skyddslock
2 – kardanaxelns skyddslock

	<p>Kontrollera rotationsriktningen på kardanknutens kraftuttag, sett bakifrån måste den rotera medurs</p>	 <p>Figur 18</p>
	<p>Smörj kardanaxeln enligt rekommendationerna i bruksanvisningen för kardanaxeln. Arbeta aldrig med kardanaxlar utan skydd. Före någon åtgärd, läs noga igenom bruksanvisningen som medföljer kardanaxeln.</p>	
 <p>ATTENZIONE</p>	<p>Anslut domkrafternas anslutningsrör (Figur 27);</p> <p>SN: domkraft för vridning SP: domkraft för förflyttning. D1: distributör med dubbel effekt D2: distributör med dubbel effekt</p> <p>Maskinen är utrustad med domkrafter som kommer att driva förflyttning och vridning; matningen erhålls från traktorns hydraulsystem, genom anslutning av slangar med snabbkopplingar. Traktorn måste vara försedd med två distributörer med dubbel effekt med ett kalibreringstryck på minst 130 bar.</p>	 <p>Figur 19</p>
	<p>Maskinen är utrustad med en domkraft som kommer att driva förflyttningen; matningen erhålls från traktorns hydraulsystem, genom anslutning av slangar med snabbkopplingar. Traktorn måste vara försedd med en distributör med dubbel effekt med ett drifttryck på 140-160 bar.</p>	
	<p>Efter anslutning av rören, kör några förflyttningsmanövrer för att släppa ut eventuella luftbubblor som kan bildas inuti domkraften.</p>	
	<p>Anslut domkrafternas drivslangar i par på distributörerna.</p>	
 <p>ATTENZIONE</p>	<p>Kontroller att låspinnarna är ordentligt insatta och effektiva. Försäkra dig om att du har satt in anordningarna för anti-utdrag i fäststiften. Kontrollera att snabbkopplingarna har förts in ordentligt.</p>	

Domkraften för förflyttning är utrustad med maximal tryckventil (figur 28) som tillåter maskinen att delvist gå tillbaka när den stöter på ett hinder under den laterala förflyttningen.

Maskinens motståndskraft mot hindret kan justeras genom att vrida skruven som justerar ventilens kalibrering:

- Genom att dra åt skruven ökar motståndet mot hindret;
- Genom att lossa skruven minskar motståndet mot hindret.

VARNING: Dra åt låsmuttern efter justering.



Figur 20

Domkraften för vridning är utrustad med en ventil med automatiskt lås (fallskärm) som gör det möjligt att förhindra okontrollerad sänkning av maskinen i händelse av ett brott på en slang (figur 29).



Figur 21



Kontroller att låspinnarna är ordentligt insatta och effektiva.

Försäkra dig om att du har satt in anordningarna för anti-utdrag i fäststiften.

Kontrollera att snabbkopplingarna har förts in ordentligt.

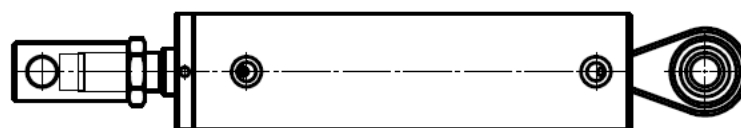

11. OBS. Kontrollera, vid den första installationen, att kardanaxeln inte rör vid styrbalkens båge, med helt öppen maskin. Om detta skulle vara fallet, verka på domkraften för förflyttning, med den därför avsedda gängningen.

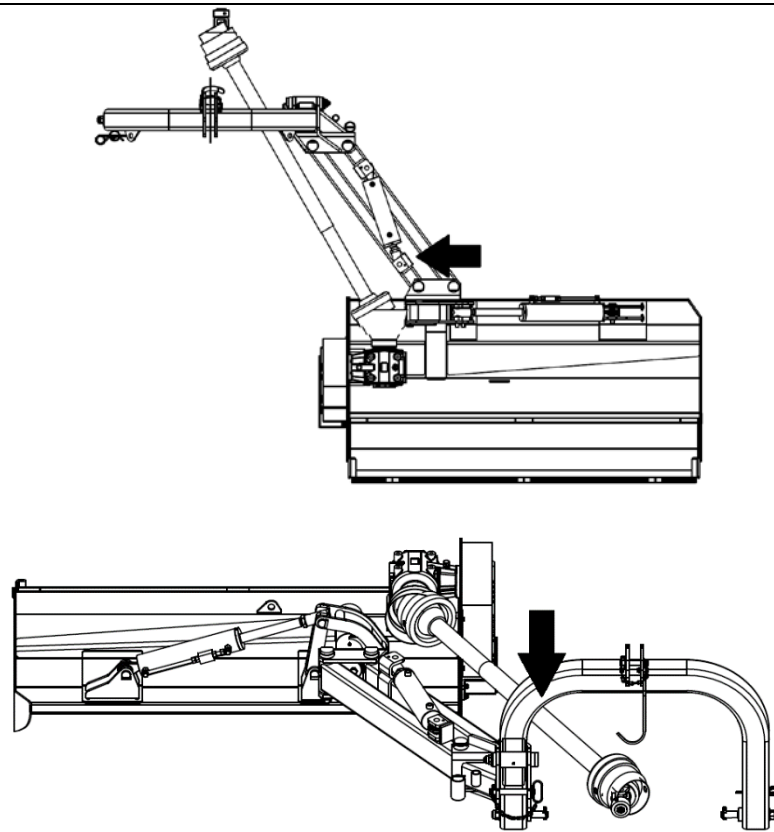





12. Maskinen är nu klar att användas.

3.5. START AV MASKINEN

 <p>ATTENZIONE</p>	<p>Innan varje start måste du följa instruktionerna nedan:</p>
	<ul style="list-style-type: none"> - Kontrollera att inga personer, djur eller föremål befinner sig inom maskinens aktionsradie, eftersom faror föreligger, t ex slungade föremål med hög hastighet, vilket kan orsaka allvarliga skador eller dödsfall. Håll ett minsta säkerhetsavstånd som motsvarar maskinens aktionsradie på 50 m.
	 <p style="text-align: center;">Figur 22</p>
	<ul style="list-style-type: none"> - Tillåt inte att personer, djur eller föremål närmar sig eller uppehåller sig inom maskinens aktionsradie.
	<ul style="list-style-type: none"> - Innan maskinen används, bekanta dig med manöverdonen och dess prestanda.
	<p>Användaren måste använda all säkerhetsutrustning och personlig skyddsutrustning (PSU) vid användning, underhåll, justering, reparation och hantering av maskinen.</p>
	
	<ul style="list-style-type: none"> - Håll alltid skydden hela, i läge och i perfekt skick.
	<ul style="list-style-type: none"> - Traktorns motor ska vara avstängd, parkeringsbromsen aktiverad, kraftuttaget bortkopplat, tändningsnyckeln utdragen från instrumentpanelen och förvarad på ett säkert ställe.
	<ul style="list-style-type: none"> - Rotorn och maskinens olika verktyg skall vara stillastående.
<ul style="list-style-type: none"> - Inspektera alltid maskinen och kontrollera åtdragning av alla bultar och muttrar, för skador som nödvändigtvis måste repareras, före start, för att återställa maskinen till dess ursprungliga skick; 	
<ul style="list-style-type: none"> - Övervaka arbetsytan och avlägsna stenar, metalldelar, kablar och stål och allt farligt material utan någon inskränkning. Vidta alla nödvändiga åtgärder för att garantera den egna och andras säkerhet. Skydda hytten eller förarsätet från fall/utslungning av material med hög hastighet med okrossbart/bepansrat glas (t.ex. metall rutnät) i stånd att motstå stötar enligt den senaste tekniken. Kontakta tillverkaren för att begära alla nödvändiga förklaringar. 	
<ul style="list-style-type: none"> - Kontrollera att läget och markförhållandena i arbetsytan inte på något sätt påverkar stabiliteten för gruppen traktor-slagklippare. 	
<ul style="list-style-type: none"> - Se till att säkerhetsskyltarna är i gott skick. Om skyltarna är skadade, måste de bytas ut med original från tillverkaren och placeras i det läge som anges i bruksanvisningen. 	
<ul style="list-style-type: none"> - Försäkra dig att säkerhetsskyltarna är läsbara. Rengör dem med en fuktig trasa. 	

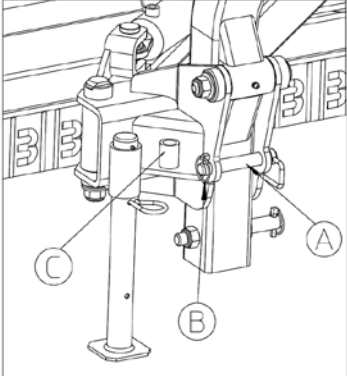
STARTPROCEDUR

 <p>PERICOLO</p>	<ol style="list-style-type: none"> 1. Genom att agera på fördelaren som styr domkraften för vridning, vrid maskinen i horisontellt läge; 2. Genom att agera på fördelaren som styr domkraften för vridning, vrid maskinen i vertikalt läge; 3. Avlägsna låstappen från styrbalken och placera den i den därför avsedda hållaren (Figur 31);  <p style="text-align: center;">Figur 23</p> <p>Låsstiftet på styrbalken består av:</p> <ul style="list-style-type: none"> A- Stift B- Låspinne; C- Stifthållare. <p>Detta stift används för att öka säkerheten på maskinen när den är fränkopplad, undanstoppad eller under dess transport, så att den glidande styrbalken inte riskerar att förflytta sig och äventyra stabiliteten på densamma (paragraf 3.2.2). Under arbetsfasen, måste tappen (A) avlägsnas och placeras i den därför avsedda stifthållaren (C), för att tillåta styrbalken att genom dess rörelse säkerställa att slagklipparen perfekt följer terrängen, särskilt i fall där marken inte är plan.</p>
 <p>ATTENZIONE</p>	<ol style="list-style-type: none"> 4. Genom att agera på lyftens manöverdon, sänk maskinen tills nivelleringsrullen vilar på marken; 5. Koppla till P.T.O och öka gradvis traktorns hastighet tills den når hastigheten på 540 RPM;
 <p>PERICOLO</p>	<ol style="list-style-type: none"> 6. Lägg i växeln och starta bearbetningen; 7. Kör en kort sträcka med maskinen aktiverad; 8. Sakta ner traktorn till minimum; 9. Stäng av traktorns motor, aktivera parkeringsbromsen, koppla bort kraftuttaget, dra ut tändningsnyckeln från instrumentpanelen och förvara den på ett säkert ställe; 10. Kliv ner från traktorn och kontrollera att inga oljeläckage föreligger vid någon av hydraulslangarnas anslutningar på slagklipparen; 11. Använd inte händerna för att lokalisera läckage av vätska under tryck; 12. Kontrollera kvaliteten på det utförda arbetet; Om det inte är tillfredsställande, justera arbetshöjden med lyften, undvik att klipporganen (hammare eller knivar) kommer i kontakt med marken, upprepa stegen från punkt 1 och om nödvändigt granska inställningarna för maskinen enligt beskrivningarna i punkt 3.5.1.

- Innan du för in kraftuttaget, försäkra dig om det förutbestämda varvtalet.
- Byt inte varvtal från 540 rpm till 1000 rpm.
- vid fasen för transport på allmän väg, med upphöjd maskin, sätt manöverspaken för traktorns hydraullyft i låst läge.
- Vid fasen för lyft från marken kurvas kardanaxelns leder med mer än 40° (stillastående kraftuttag), koppla bort axeln från traktorns kraftuttag.
- Innan du för in kraftuttaget, försäkra dig att det inte finns personer eller djur inom räckvidden och att det valda varvtalet överensstämmer med det tillåtna. Överskrid aldrig det förutsedda maximala varvtalet. För inte in kraftuttaget med avstängd motor.
- Koppla alltid bort kraftuttaget när kardanaxeln har en alltför öppen vinkel (aldrig över 10 grader) och när den inte används.

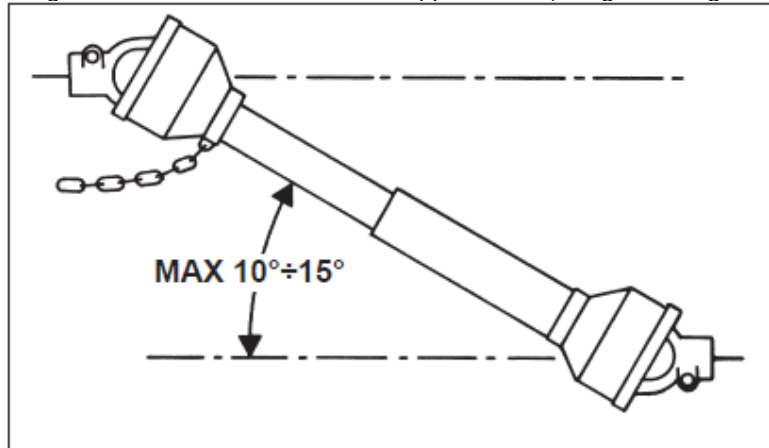

- Rengör och smörj kardanaxeln endast när kraftuttaget är bortkopplat, motorn är avstängd, parkeringsbromsen är införd och nyckeln utdragen.
- När maskinen är bortkopplad, luta kardanaxeln på det avsedda stödet.
- En långvarig användning av maskinen kan som bieffekt leda till överhettning av multiplikatorlådan och eventuella element i hydraulkretsen, undvik att röra vid dessa element under och genast efter användningen, på grund av risk för brännskador.
- Koppla till kardanaxeln och försäkra dig att den är perfekt låst vid kraftuttaget.
- Kontrollera att skyddet roterar fritt och fäst det med den därför avsedda kedjan.
- Det är nödvändigt att erhålla parallellism mellan maskinkraftuttagets axel och traktorkraftuttagets axel. Att arbeta i dessa förhållanden innebär att begränsa påfrestningen på själva kraftuttaget och förlänga kardanaxelns och själva maskinens livstid.

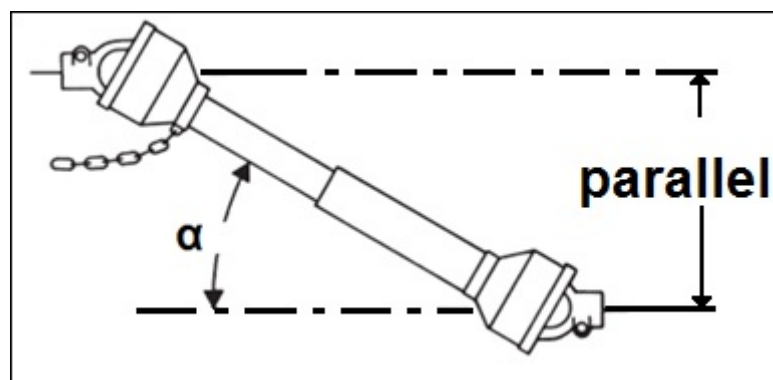

- Koppla in kraftuttaget och accelerera **gradvis** traktorn tills du når kraftuttagets hastighet. (540 rpm.).
- Starta alltid maskinen med rak kardanaxel, således stängd bakom traktorn. Att arbeta i dessa förhållanden innebär att begränsa påfrestningen på själva kraftuttaget och förlänga kardanaxelns och själva maskinens livstid.
- Starta alltid maskinen med rotorn något upphöjd från marken!

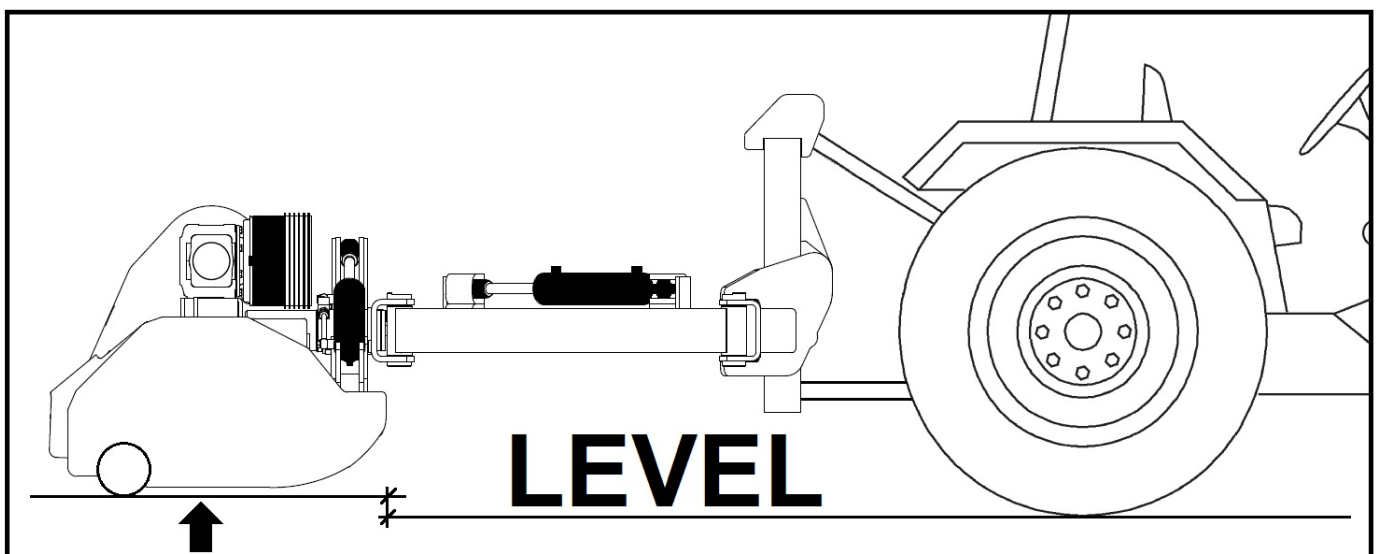
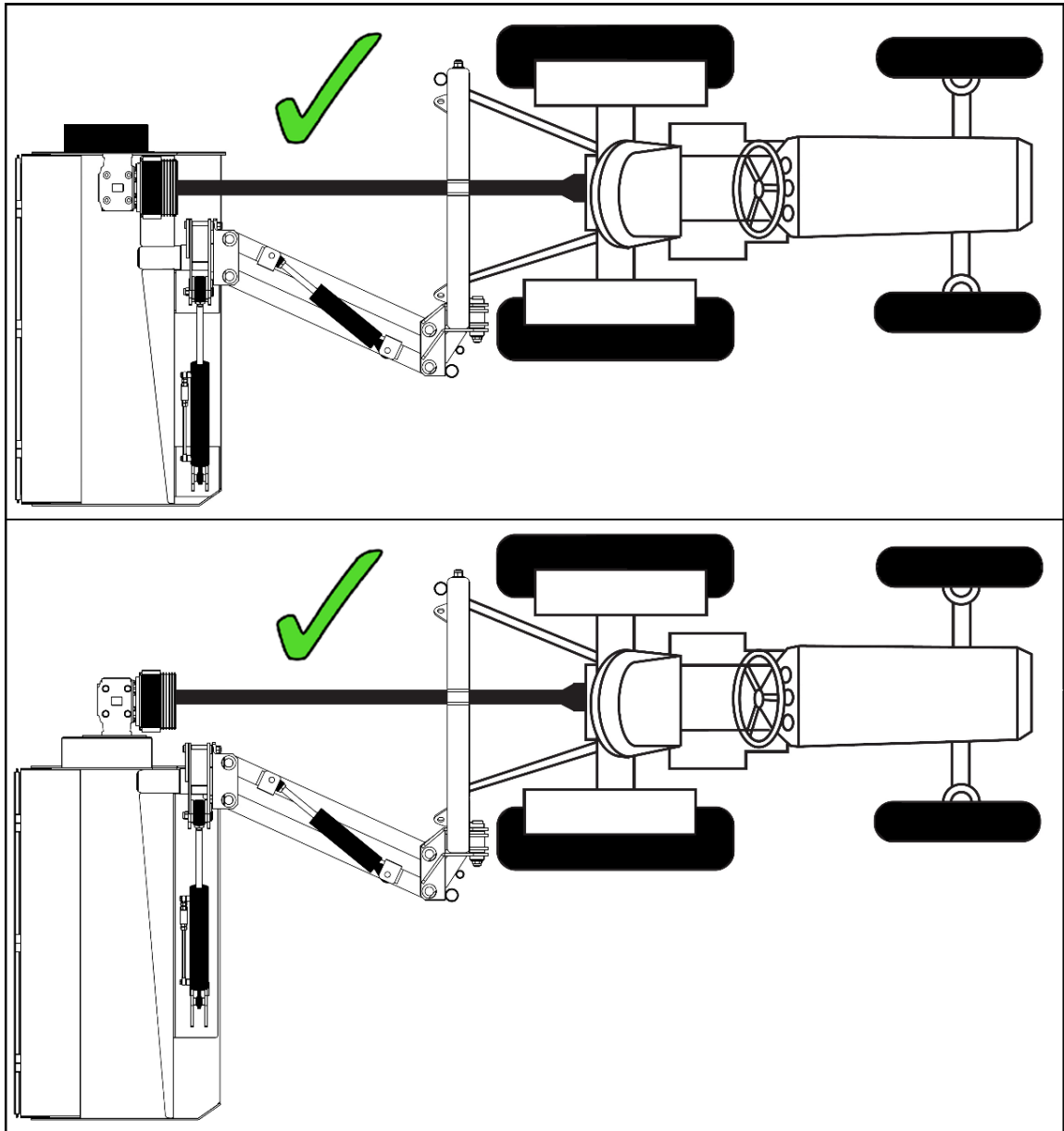

- Det rekommenderas absolut att inte överskrida ovannämnda varvtal eftersom maskinen är dimensionerad för att arbeta med dessa hastigheter och på så sätt erhålla bästa prestanda från denna.
- Lägg i växeln och starta bearbetningen.

STANDARD KARDANAXEL:

Överskrid aldrig 10-15° lutning av gafflarna under arbetsfasen!

DUBBEL HOMOKINETISK KARDANAXEL:

Överskrid aldrig 25-40° lutning av gafflarna under arbetsfasen!

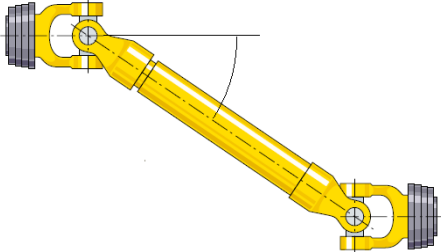
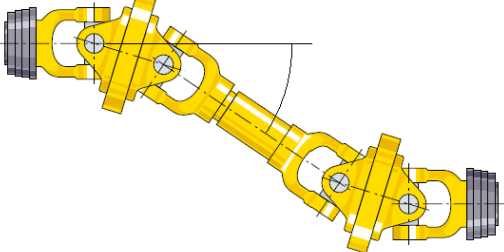
	NORMAL KARDANAXEL	VIDVINKEL KARDAN
		
MAXIMAL ARBETSVINKEL MED FULL KRAFT	10°	25°
MAXIMAL ARBETSVINKEL FÖR KORTA PERIODER OCH BEGRÄNSAD KRAFT	15°	40°
MAXIMAL ARBETSVINKEL MED STILLASTÅENDE KARDAN	90°	80°

3.5.1. JUSTERING AV MASKINEN

3.5.1.1. FRAMFARTSHASTIGHET

Justera arbetshastigheten, baserat på dimensionen (diameter) och volym av materialet som ska skäras, samt på graden av splittring som önskas erhållas. Maskinen måste arbeta uteslutande i enlighet med den avsedda användningen.



 ATTENZIONE	<p>För hög hastighet försämrar maskinens rörliga delar på ett onödigt sätt så att de slits i förtid. I detta fall kommer du att erhålla splittring av dålig kvalitet med risk för slungat grovt material, vilket skapar risksituationer för operatören.</p>
---	---

I följande tabell, rekommenderar vi hastigheterna som ska iakttas för att uppnå maximal prestanda, särskilt:

TYP AV MATERIAL	REKOMMENDERADE FRAMFARTSHASTIGHETER (km/h)															
	0,5	1	1,5	2	2,5	3	3,5	4	4,5	5	5,5	6	6,5	7	8	
Glest gräs																
Gräs i träda sedan månader																
Gräs i träda sedan år eller mycket fibröst																
Beskärning i allmänhet																
Grenar																

Tabell 3

3.5.1.2. KLIPPHÖJDSINSTÄLLNING

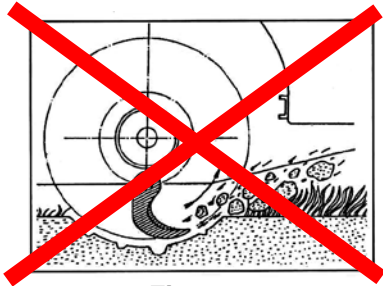
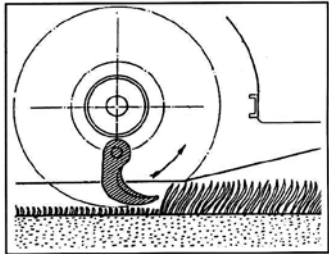
	<p>Innan du justerar maskinens klipphöjd, måste du noggrant ha läst och förstått denna bruksanvisning.</p>
 PERICOLO	<p>Alla justeringar måste göras på auktoriserade verkstäder och av kvalificerad personal. Arbetshöjden bör justeras så att de skärande verktygen (hammare eller knivar) inte kommer i kontakt med marken och på så sätt orsakar utslungning (figur 32-33).</p> <div style="display: flex; justify-content: space-around; align-items: center;"> <div style="text-align: center;">  Figur 24 NEJ </div> <div style="text-align: center;">  Figur 25 JA </div> </div>

För att justera klipphöjden, och således arbetshöjden, måste du justera positionen på maskinens bakre rulle på följande sätt:

 ATTENZIONE	<p>För att utföra nedanstående procedurer, se till att traktormotorn är avstängd, parkeringsbromsen är aktiverad, kraftuttaget är bortkopplat, tändningsnyckeln är utdragen från instrumentpanelen och förvarad.</p>
--	--



Använd lämplig utrustning i verkstaden, för hantering och maskinstöd särskilt vad beträffar vikten som ska lyftas och stödjas (se tabell 1.5.3 maskindata) i enlighet med lagarna i det land där den används.

1. Placera maskinen på en plan yta med ett mellanlägg E på ca 8 cm under sidbalkarna;
2. Se till att P.T.O är frångkopplad, bromsa och stäng av traktorn;
3. Lossa bulten (A) och ta bort bulten (B);
4. Vänd rullens platta tills du centrerar själva plattans hål med sidbalkens hål i önskad höjd;
5. Återmontera bulten B;
6. Kontrollera för eventuella skador/sprickor och reparera omedelbart dessa med användning endast av original reservdelar.
7. Dra åt bultarna A och B.

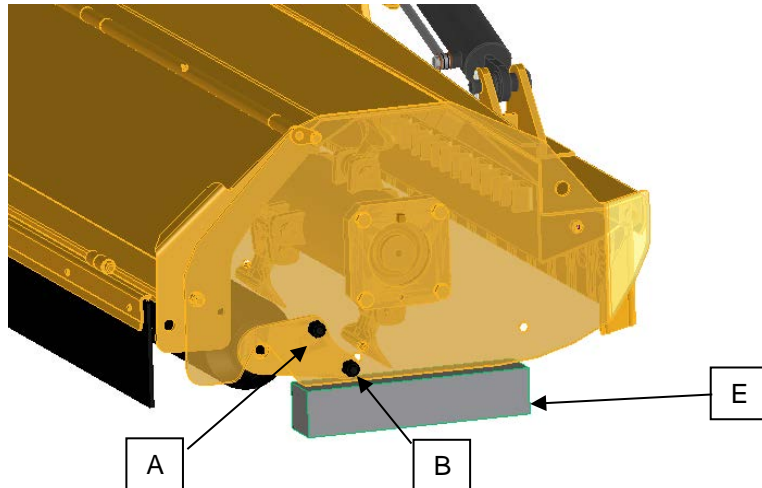

Figur 26

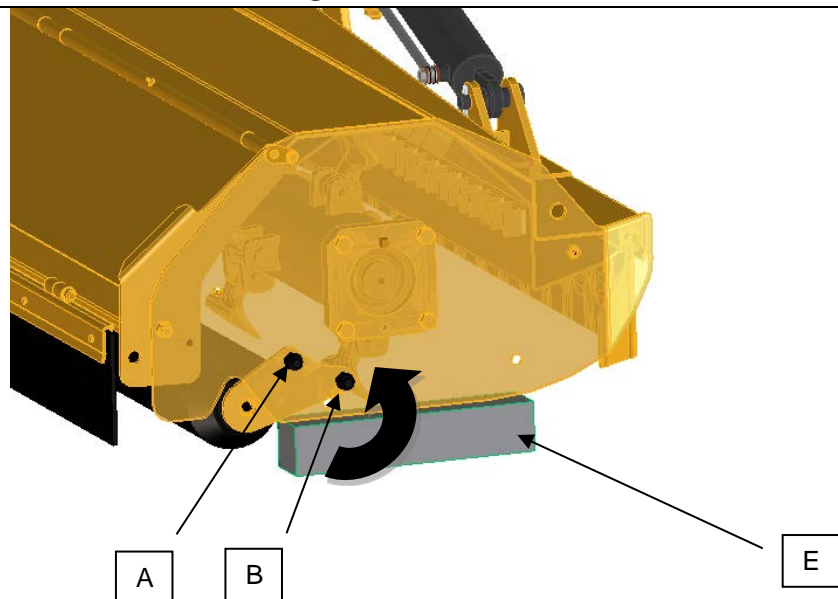

Figur 27

8. När du har slutfört alla steg, upprepa proceduren "Anslutning och Start av maskinen" som beskrivs i punkt 3.4. till 3.5.



Justeringarna måste utföras på vänster och höger sida av maskinen.



3.6. MASKIN I ARBETE

 <p>PERICOLO</p>	<p>Innan arbetet påbörjas, se till att du uppfyller i sin helhet vad som beskrivs i kapitel 2 "SÄKERHETSFÖRORDNINGAR OCH OLYCKSFALLSFÖREBYGGANDE ÅTGÄRDER" och kapitel 3 punkterna 3.1, 3.2, 3.3, 3.4 och 3.5.</p> <p>Arbetsområdet måste absolut kontrolleras innan maskinen används, var noga med att ta bort stenar, järnskrot, stålkablar, brunnslock, stubbar och alla de material och hinder utan inskränkningar, som kan utgöra en fara, orsaka olyckor och allvarliga skador för användaren, personer, djur och saker.</p> <p>Vid arbete vid vägkanter, avgränsa traktorns aktionsradie med hjälp av skyltar, säkerhetspersonal och utrustning i enlighet med lagarna i landet för användningen.</p> <p>Användaren måste se till att under drift av maskinen inga personer eller djur uppehåller sig inom dess räckvidd. Det är användarens ansvar att stanna maskinen och omedelbart avlägsna alla obehöriga personer. Sätt aldrig igång maskinen i närheten av människor som uppehåller sig eller passerar inom maskinens aktionsradie.</p> <p>Det är förbjudet att använda maskinen långt från marken, för trädfällning eller häck klippning eftersom risken för utslungning är hög.</p> <p>Det är strängt förbjudet för att använda maskinen om traktorn, till vilken den är kopplad, saknar hytt med okrossbara/bepansrade glas och fasta skydd (t.ex. metall rutnät). Det är slutanvändarens ansvar att utrusta traktorn med lämpliga skydd för att tåla effekten av material/föremål som kastas med hög hastighet av maskinen, i överensstämmelse med toppmodern teknik och kontakta tillverkaren för att begära alla nödvändiga förklaringar.</p>
 <p>ATTENZIONE</p>	<p>Eftersom det alstras en allmän sätning på alla mekaniska delar och på hydrauliska anslutningar under maskinens första livsfas måste du kontrollera maskinen med yttersta noggrannhet.</p>
 <p>PERICOLO</p>	<p>Försäkra dig om att alla mekaniska delar fungerar korrekt under arbetet. Det bör noteras att de flesta av de problem och brister som kan uppstå vid användning av maskinen orsakas av att fästankordningarna lossnar.</p> <p>Det är absolut förbjudet att ta bort och/eller modifiera skydden på maskinen.</p>
 <p>ATTENZIONE</p>	<p>Vid ändring av färdriktning, vändning och backning, höj huvudet något från marken, genom avstängning av strömmen till maskinen, för att undvika skador på strukturen.</p>
 <p>PERICOLO</p>	<p>Var uppmärksam på risken för oavsiktlig tändning av ljusbågen mellan maskinen och kraftledningarna.</p> <p>Förbud att anta arbetsställningar som hindrar operatören ombord på traktorn att se maskinen.</p> <p>Förbud att anta arbetsställningar som äventyrar stabiliteten för gruppen traktor - slagklippare. Traktorn måste alltid stödja sig på plan mark som tål vikten. Det är användarens ansvar att bedöma risken från gång till gång beroende på arbetsområdet och att ta fullt ansvar för följdskador som orsakats av en felaktig bedömning.</p>
 <p>ATTENZIONE</p>	<p>Det är förbjudet att använda maskinen som stödpunkt för traktorn. Trycket som traktorn utövar skulle kunna göra så att chassit kollapsar med åtföljande brott på densamma.</p> <p>Luta eller tryck aldrig rotorn mot till exempel stubbar eller stenar eftersom den kan böjas och vridas och för att sedan bli obalanserad. Användning av maskinen, skadad på så sätt, äventyrar på kort sikt den strukturella integriteten med plötsliga och okontrollerade brott.</p>
 <p>PERICOLO</p>	<p>Arbeta aldrig på stenar, särskilt i närvaro av gräs eller grenar som är mycket torra. Gnistor som orsakas av kontakt med verktygen och stenarna skulle kunna förorsaka brand. Vid brand, tillkalla omedelbart behöriga myndigheter, för, om möjligt gruppen traktor-slagklippare till ett säkert område, utför det förfarande som beskrivs i punkt 3.7 och i ställ dig i säkerhet.</p> <p>Maskinen måste stödja sig på marken även efter arbetet har avslutats. Innan du kliver ner från traktorn,, dra åt parkeringsbromsen, stäng av motorn, ta ur tändningsnyckeln ur instrumentpanelen, förvara den inne i hytten och vänta i 5 minuter för att tillåta rotorn och de tillhörande verktygen att nå fullständigt stopp.</p>
 <p>ATTENZIONE</p>	<p>Under arbetet, om slagklipparen blir intrasslad i den täta vegetationen eller i metallskrot, såsom tistlar, buskar, buskar i stora mängder, stålkablar och alla de material som kan hindra maskinens funktion, är det obligatoriskt att aktivera traktorns parkeringsbroms, stanna motorn, ta ur tändningsnyckeln ur instrumentpanelen, förvara den, vänta i hytten 5 minuter för att tillåta rotorn och de tillhörande verktygen att stanna fullständigt och kliva ner från traktorn.</p> <p>Vid denna punkt, ska operatören fortsätta att frisläppa maskinen manuellt genom att följa alla de relativa säkerhetsföreskrifterna.</p> <p>Kontrollera för eventuella skador/sprickor och reparera omedelbart dessa med användning endast av original reservdelar.</p> <p>I motsatt fall, kliv upp på traktorn igen och fortsätt arbetet enligt de förfaranden som beskrivs i avsnitt 3.5 "Starta maskinen" och i punkt 3.6 "Maskinen i arbete".</p>

3.6.1. SKÄRNINGSFÖRFARANDE

 ATTENZIONE	<p>Vi rekommenderar att du utför arbetet genom att upprätthålla en konstant frammatningshastighet som är lämplig för den mängd material som ska skäras. I detta fall kommer du att ha en utmärkt produktion av splittrat material och minskar risken för utslungning av grovt material.</p> <p>Traktorn måste alltid stödja sig på plan mark som tål vikten.</p>
--	--

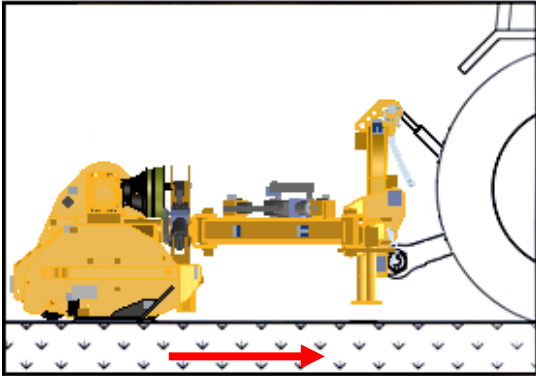
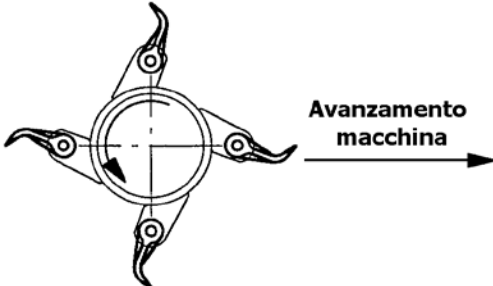
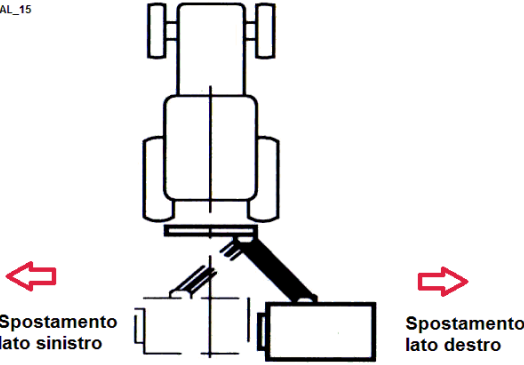
Förbered arbetsområdet och fortsätt på följande sätt:

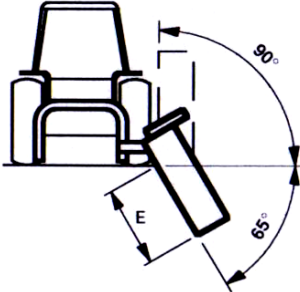
 ATTENZIONE	<ol style="list-style-type: none"> 1. Med traktormotorn på tomgång, koppla in dennas kraftuttag; 2. Öka gradvis hastigheten tills den når 540 RPM; 3. Starta bearbetningen genom att modulera rörelsehastigheten så att maskinen kan slutföra fragmentering av materialet och samtidigt tömma den hackade produkten på marken; <p>Om vegetationen är mycket tät eller hög kan det vara nödvändigt att utföra en första skärning med skäraren upphöjd från marken och en efterföljande på marken för att avsluta bearbetningen.</p>	
	 Traktorns färdriktning Figur 28	 Figur 29
	<p>Om du måste klippa gräs vid sidan av vägen kan du föra traktorn framåt i en lämplig hastighet (se paragraf 4.2.2. "Justering av framfarts hastigheten") och låta maskinen följa markens utformning.</p>	 Figur 30
 PERICOLO	<p>Om du arbetar i lutning i förhållande till marken försäkra dig att maskinen inte överstiger 90° uppåt och 65° nedåt (figur 39). Var uppmärksam på material som skjuter ut som kan skada personer, djur och saker.</p>	 Figur 31
<p>Det är förbjudet att förflytta traktorn till nästa arbetsområde innan rotorn och verktygen på maskinen står helt stilla.</p>		

3.7. STOPP AV MASKINEN

För att stoppa maskinen måste du stänga av traktorns kraftuttag så att rotorn och tillhörande verktyg stannar helt.



 PERICOLO	<p>Se till att stanna kvar inne i hytten under alla procedurer och att det inte finns några personer, djur eller föremål inom maskinens aktionsradie. Varje användning av maskinen ska utföras med parkeringsbromsen aktiverad och traktormotorn avstängd, tändningsnyckeln utdragen ur instrumentpanelen, och efter att ha väntat ett par minuter inne i hytten för att tillåta rotorn och dess verktyg att stanna fullständigt.</p>
---	---

3.8. BORTKOPPLING AV MASKINEN

När du ansluter maskinen till traktor måste du:

 ATTENZIONE	1. Se till att gruppen traktor-slagklippare befinner sig på en fast och jämn mark;
	2. Sänka maskinens stödben;
	3. Koppla bort kraftuttaget på traktorn och vänta tills rotorn och verktygen står stilla;
	4. Ställ traktormotorn på minimum, aktivera parkeringsbromsen, stäng av traktorn och ta ur nyckeln ur instrumentpanelen och förvara den;
	5. Kliv ner från förarplatsen;
	6. Koppla ur kardanaxeln, genom att trycka på utlösninganordningarna för anti-förlängning;
	7. Placera kardanaxeln på den därför avsedda hållaren;
	8. Lossa parallellstaget för den tredje punkten;
	9. Fäst den tredje punkten vid den därför avsedda hållaren på traktorn;
	10. Koppla loss armarna på traktorns bakre hydraullyft från slagklipparens parallella kopplingspunkter;
	11. Koppla bort domkrafternas matningsrör;
	12. Kliv upp på traktorn igen;
	13. Starta motorn och avlägsna dig med försiktighet.
Det är nödvändigt att marken där du parkerar maskinen är plan och inom ett skyddat område, i syfte att hindra obehöriga från att närma sig.	

3.9. IGENSÄTTNINGAR

	Innan du åtgärdar igensättningar på maskinen, måste du noggrant ha läst och förstått denna bruksanvisning.
 ATTENZIONE	Tänk på att eventuella förändringar i fältförhållanden, såsom typ och volym av det material som skall skäras, kan orsaka igensättningar på slagklipparen.
	Om maskinen skulle täppas igen måste du följa instruktionerna i avsnitt 3.8 "BORTKOPPLING AV MASKINEN" och ta maskinen till en auktoriserad verkstad .



I verkstaden:

 PERICOLO	1. Haka fast maskinen, vänd den upp och ner och placera den på lämpliga stöd; Använd lämplig utrustning (lyftanordningar och balkar) i verkstaden, för maskinens hantering särskilt vad beträffar vikten som ska lyftas och stödjas (se tabell 1.5.3 för maskindata).
	2. Avhjälj igentäppningen manuellt;
	3. Kontrollera för eventuella skador/sprickor och reparera omedelbart dessa med användning endast av original reservdelar.
	4. När du har slutfört alla steg, slå på maskinen igen och placera den på marken;
	5. Upprepa åtgärderna som beskrivs i punkterna 3.4 och 3.5, "Koppling och start av maskinen" och återuppta arbetet på det sätt som beskrivs i avsnitt 3.6.

4. UNDERHÅLL

 ATTENZIONE	I händelse av haveri, måste användaren utföra proceduren för att stoppa maskinen, föra traktormotorn till minimum, aktivera parkeringsbromsen, stänga av motorn, koppla ur kraftuttaget, ta ur tändningsnyckeln och vänta i hytten några minuter för att tillåta rotern och maskinens verktyg att stanna. Kliv ner för att kontrollera felets omfattning och kontakta de auktoriserade verkstäderna för att lösa problemet.
---	---

Innan något underhållsarbete måste följande procedurer utföras:

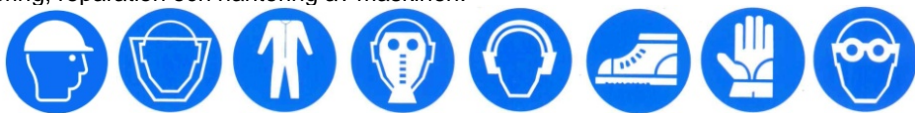
	Innan du utför något underhåll på maskinen, måste du noggrant ha läst och förstått denna bruksanvisning.
 PERICOLO	Maskinen måste befinna sig i en utrustad verkstad, behörig att utföra alla operationer för ordinarie och extra underhåll med specialiserad personal. Maskinen måste stå still och kopplas bort från traktorn. Det är förbjudet att utföra underhåll och reparation utomhus och i otillräckligt utrustade lokaler. Utför inga reparationer som du inte känner till. Följ alltid instruktionerna och i avsaknad av dessa, vänligen kontakta tillverkaren.
 ATTENZIONE	Specialiserad personal måste använda all säkerhetsutrustning och personlig skyddsutrustning (PSU) vid användning, underhåll, justering, reparation och hantering av maskinen.  Utför underhåll först efter att temperaturen för olja och maskinens varma delar, har sjunkit under 60° C. Använd inte andra lyftpunkter än de föreskrivna. Se till att lyftanordningen som valts är lämplig för att utöva verksamheten i enlighet med de säkerhetsstandarder som gäller i användarlandet; Eventuella rester efter underhåll, t.ex. trasor eller ersatt material som innehåller brännbara rester ska hållas på avstånd från antändningskällor och omhändertas i enlighet med tillämpliga lagar i användningslandet. Den insamlade oljan skall omhändertas i enlighet med tillämpliga lagar i användningslandet.

4.1. VARMA PUNKTER PÅ MASKINEN

Innan du utför något underhåll, se till att de eventuellt heta delarna har fallit under temperatur på 60°C. Var ytterst försiktig med:

- Växellådans huv;
- Växellådan;
- Remskivor, drivremmar och automatisk remspännare;
- Hydraulledningar.

4.2. UNDERHÅLLSINGREPP

Den kvalificerade personalen måste känna till och exakt följa instruktionerna och måste ha genomfört stopp och bortkoppling av maskinen i enlighet med punkterna 3.7 och 3.8.

Regelbundna inspektioner och underhåll måste utföras inom den tid och på det sätt som föreskrivs och åligger användaren.

Underlåtenhet att följa standarder och intervaller för underhåll påverkar maskinens korrekta funktion och dess varaktighet, och följaktligen gäller inte garantin.

Öka frekvensen av underhåll i tuffa driftsförhållanden (frekventa stopp och starter, längre vintersäsong, osv.).

4.2.1. TABELLER ÅTDRAGNINGSMOMENT

Tabell åtdragningsmoment för stålskruvar 8.8

Skruv med stort steg	M8	M10	M12	M14	M16	M20	M24
Åtdragningsmoment Nm	25	49	86	135	210	410	710
Skruv med litet steg	M8x1	M10x1.25	M12x1.25	M14x1.5	M16x1.5	M20x1.5	M24x2
Åtdragningsmoment Nm	27	52	95	150	225	460	780

Tabell åtdragningsmoment för stålskruvar 10.9

Skruv med stort steg	M8	M10	M12	M14	M16	M20	M24
Åtdragningsmoment Nm	35	69	120	190	295	580	1000
Skruv med litet steg	M8x1	M10x1.25	M12x1.25	M14x1.5	M16x1.5	M20x1.5	M24x2
Åtdragningsmoment Nm	38	73	135	210	315	640	1100

SE FÖLJANDE TABELL FÖR FÄSTE AV ROTORERNAS SKRUVAR:

Ø skruv	Sexkant	Klass 10.9
		Smalt steg 1,5
	mm	Nm
M16	24,00	200
M18	27,00	230
M20	30,00	300

4.2.2. SMÖRJNING

Regelbunden infettning och smörjning och systematisk smörjning av maskinen kommer att bibehålla dess prestanda och öka dess livslängd.

Med hjälp av en särskild universalpump för smörjning, som finns vid alla verkstäder, smörj de angivna punkterna.

SMÖRJNING I TRANSMISSIONSGRUPPEN:

 ATTENZIONE	Innan du arbetar på drivenheterna, rengör delarna runt locken, för att förhindra intrång av smuts i själva grupperna.
--	---

För drivenheterna måste du:

- Under de första 20 driftstimmarna, kontrollera oljenivån i växellådan: oljan ska nå nivåhålet. Fylla på olja vid behov; därefter kontrollera nivån var 50:e timme.
- Efter de första 40 drifttimmarna ersätta oljan helt i multiplikatorn. Därefter upprepa proceduren var 250:e arbetstimme.

MODELL TALI:

Oljan sprutas in i växellådan S genom hålet som tillsluts av locket R.

Nivån ges från hålet som är stängt av proppen L.

För att komma åt proppen L måste du ta bort skyddslocket C (figur 40).

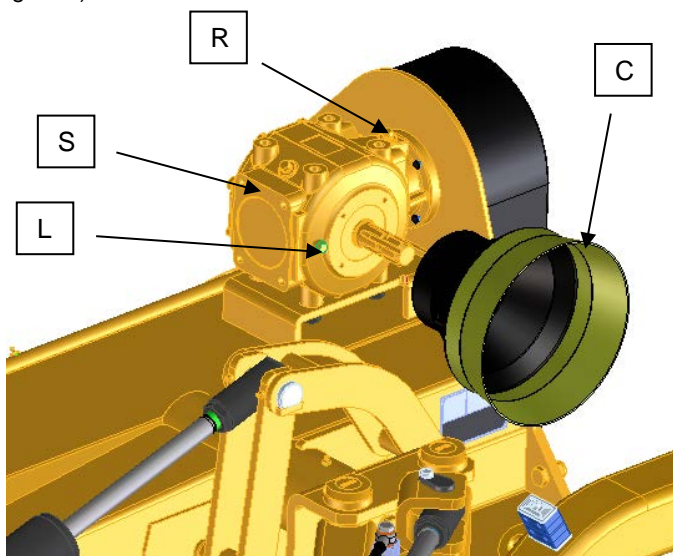

Figur 32

MODELL TAI/L:

Oljan sprutas in i växellådan S genom hålet som tillsluts av locket R.

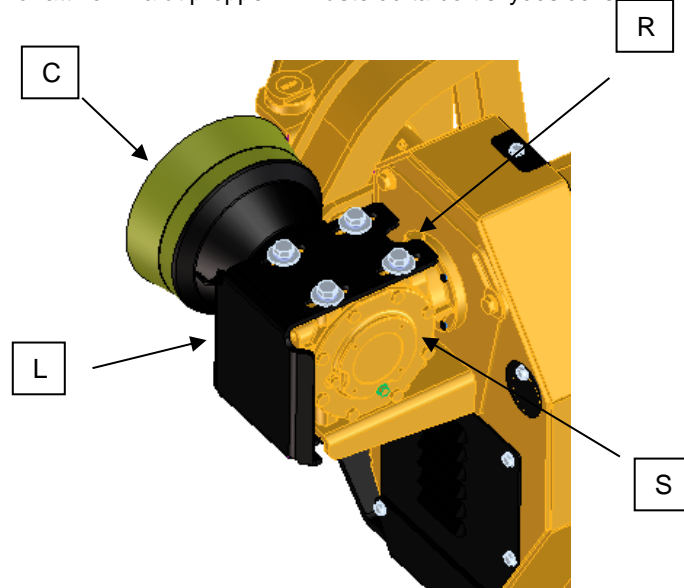

Nivån anges av hålet som tillsluts av locket L. (figure 41).

För att komma åt proppen L måste du ta bort skyddslocket C



Figur 33

ALLMÄNT OM SMÖRJNING:

 ATTENZIONE	Innan du ingriper på maskinens smörjpunkter, rengör delarna runt locken, för att förhindra intrång av smuts i själva grupperna.
	Regelbunden infettning och smörjning och systematisk smörjning av maskinen kommer att bibehålla dess prestanda och öka dess livslängd. Använd endast en manuell fettpump, för att undvika att tätningarna på lagren och slangarna där fett passerar ska brista.

Pos.	Benämning	Smörjningsintervaller	Anmärkningar
RT	Rotor	8 timmar	Smörj genom att pumpa 1-2 gånger med handpumpen, för att undvika skador på hållarnas inre tätningar.
RL	Rulle	8 timmar	Smörj in båda sidorna av rullen genom att pumpa 1-2 gånger med handpumpen för att undvika att fett flödar ut.
S	Led struktur	20 timmar	Smörj genom att pumpa 1-2 gånger med handpumpen på alla smörjniplarna på leden.
P	Parallelogram	20 timmar	Smörj genom att pumpa 1-2 gånger med handpumpen på de 4 smörjniplarna på de två parallelogramma armarna.
ST	Led på styrbalk	20 timmar	Smörj genom att pumpa 1-2 gånger med handpumpen på alla smörjniplarna på styrbalkens led.
A	Stötdämpare (tillval)	20 timmar	Smörj genom att pumpa 1-2 gånger med handpumpen på de 4 smörjniplarna (A) på säkerhetsanordningen anti-chock (figur 40).

Tabell 4

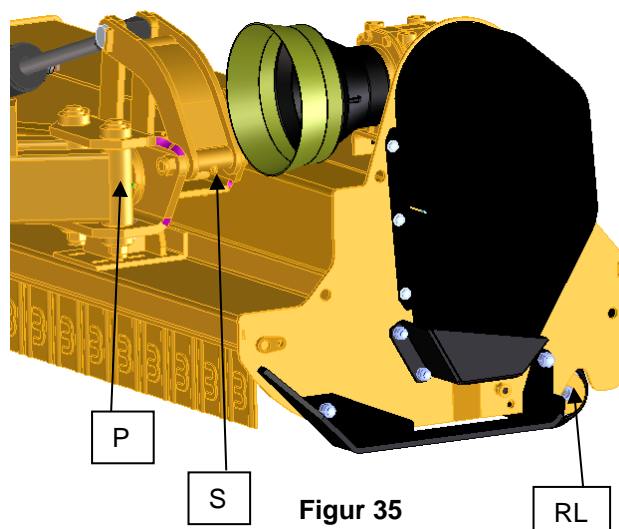
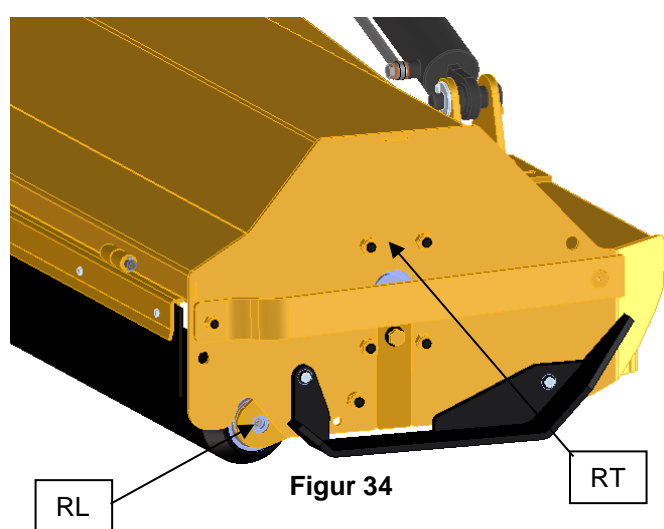

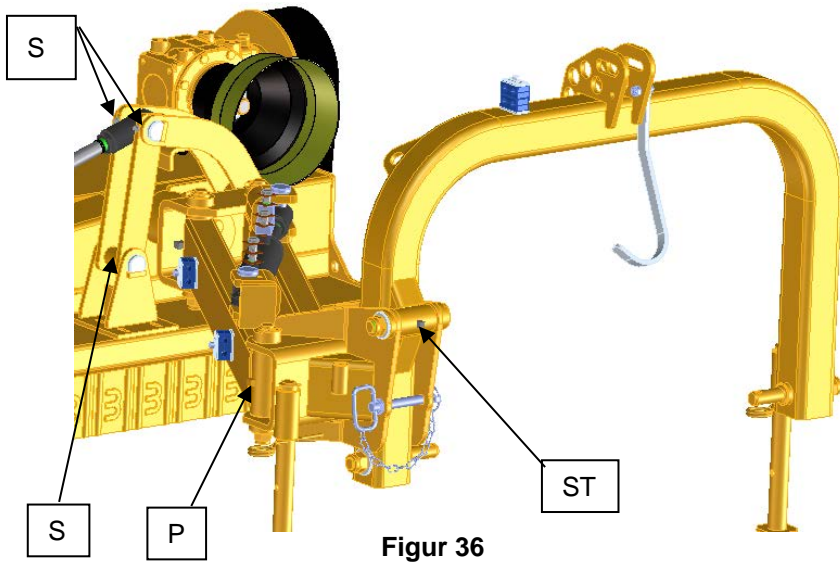

Figur 36

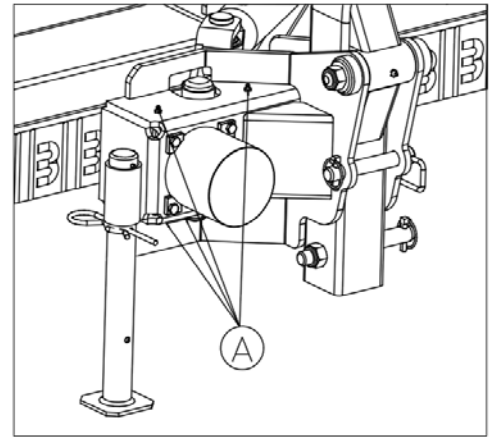

Figur 37

TA/LI

TALI_05

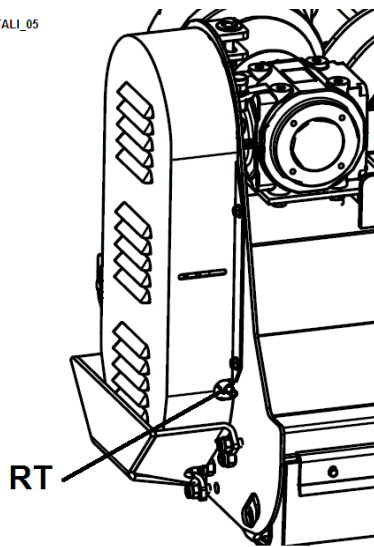

Figur 38

TA/L

TAL_07

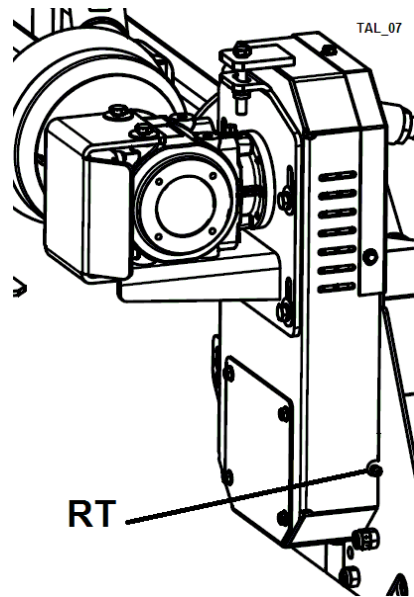



Figur 39

		LUBRIFICANTI RACCOMANDATI - recommended lubricant empfohlenen Schmiermittel - lubrifiant recommandé						
		PETRONAS	TAMOIL	ENI	IP	ESSOMOBIL	SHELL	TOTAL
		GEAR MEP 460	CARTER EP 460	BLASIA 460	MELLANA 460	MOBILGEAR 600XP 460	OMALA S2 G 460	CARTER EP 460
GREASE 		AMBRA GRS PLUS EP2	TAMLITH EXTRA BLU EP2	GREASE MU EP 2	ATHESIA EP GREASE 2	MOBILPLEX EP 2	GADUS S2 V220 2	MULTIS EP 2

Tabell 5

4.2.3. JUSTERING AV TRANSMISSIONSKEDJORNAS SPÄNNING

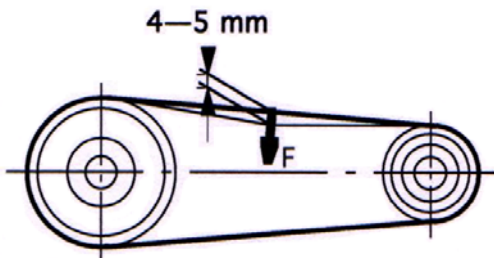
	Innan du justerar transmissionskedjornas spänning, måste du noggrant ha läst och förstått denna bruksanvisning.
 ATTENZIONE	<p>Alla justeringar måste göras på auktoriserade verkstäder och av kvalificerad personal.</p> <p>Det är nödvändigt att placera maskinen på en sträcka av plan mark, med dess huvud vilande på marken, motorn avstängd, parkeringsbromsen aktiverad, kraftuttaget bortkopplat och tändningsnyckeln utdragen från instrumentbrädan och förvarad.</p> <p>Drivremmarna är spända när, var och en applicerar en kraft F på cirka 4 - 5 kg, i mitten mellan de två remskivorna, den mätbara sättningen är cirka 4-5 mm.</p> <div data-bbox="638 571 1133 828" data-label="Image"></div> <p style="text-align: center;">Figur 40</p> <p>Som sagt, detta är mycket viktigt. Kontrollera drivremmarnas spänning: vid behov, gör en justering så att sättningen överensstämmer med den som anges ovan. Den här åtgärden ska utföras efter de 4 första arbetstimmar och sedan var 50:e timme.</p>

4.2.3.1. FÖRFARANDE FÖR SPÄNNING AV DRIVREMMARNA MODELL TAL

Observera figur 50 när du justerar på följande sätt:

- 1- Kontrollera de laterala F-slitsarna med en skruvmejsel.
- 2- För en grundligare kontroll, demontera höljet C på transmissionen där har du åtkomst till drivremmarna;
- 3- Lossa på skruvarna V1 som finns på växellådans stödplatta.
- 4- Justera drivremmarnas spänning med skruven V2 som finns på remspännarens platta;
- 5- Luta skruvarna V1 för att justera remskivorna och kontrollera spänningen;
- 6- Blockera skruvarna V1
- 7- Sätt tillbaka höljet C och fäst det med skruvarna.

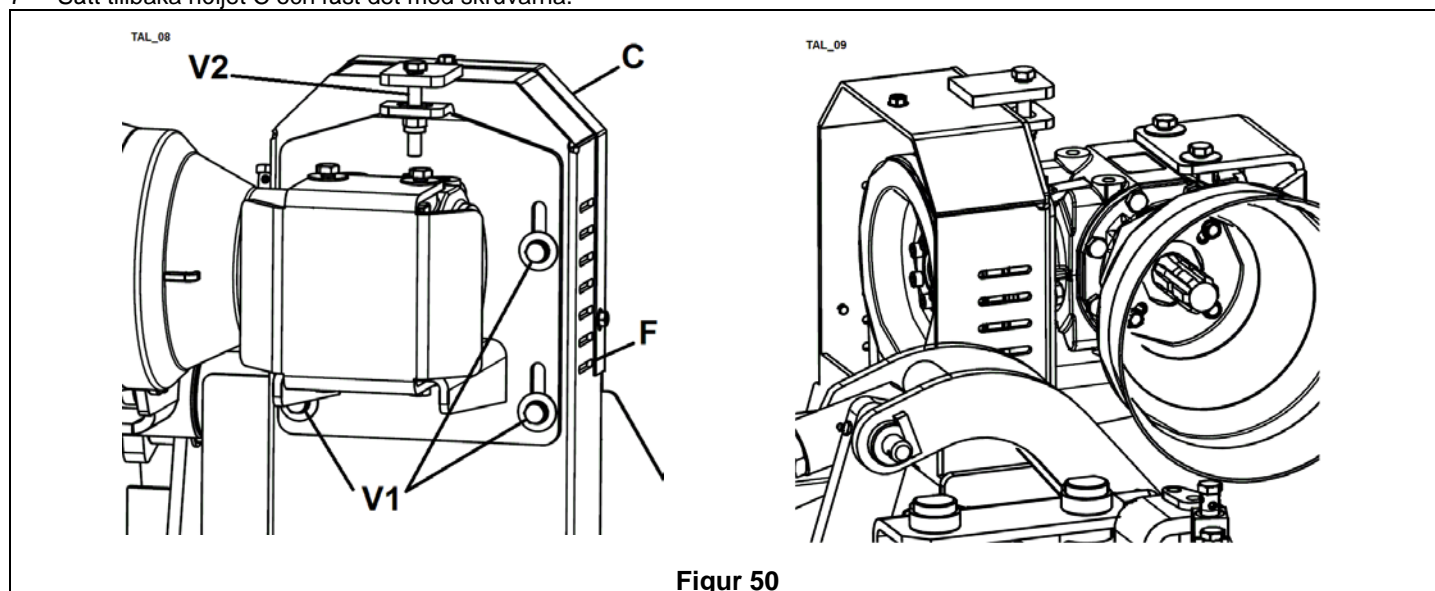

 ATTENZIONE	Arbeta aldrig utan skyddshuvar på remmarna
--	--

4.2.3.2. FÖRFARANDE FÖR JUSTERING AV REMSPÄNNING MODELL TA/LI

Observera figur 51 när du justerar på följande sätt:

- 1- Kontrollera de laterala F-slitsarna med en skruvmejsel.
- 2- För en grundligare kontroll, demontera det nedre höljet C1 och hölje C på transmissionen där har du åtkomst till drivremmarna;
- 3- Lossa på skruvarna V1 som finns på växellådans stödplatta.
- 4- Justera drivremmarnas spänning med skruvarna V2 som finns på remspännarens platta;
- 5- Luta skruvarna V1 för att justera remskivorna och kontrollera spänningen;
- 6- Blockera skruvarna V1;
- 7- Sätt tillbaka höljet C och det nedre höljet C1 och fäst dem med skruvarna.

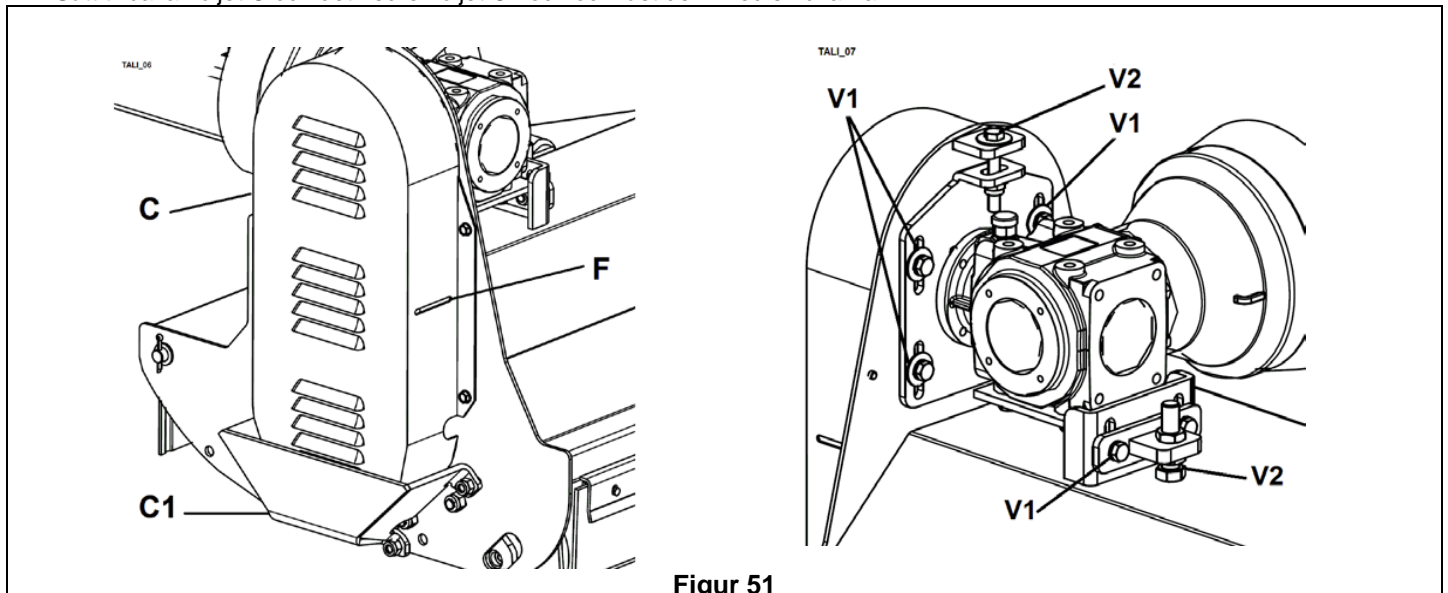

Arbeta aldrig utan skyddshuvar på remmarna

4.2.4. UTBYTE AV TRANSMISSIONSREMMARNA

Utbyte drivremmar ska utföras med slagklipparen vilande på plan mark, avstängd traktor, kraftuttaget bortkopplat och parkeringsbromsen aktiverad, samt tändningsnyckeln utdragen ur instrumentpanelen.

4.2.4.1. PROCEDUR FÖR UTBYTE AV DRIVREMMARNA MODELL TA/L

Observera figur 52 när du justerar på följande sätt:

- 1- Ta bort höljet C och C1.
 - 2- Lossa skruvarna V1 och V2 för att frigöra drivremmarna
 - 3- Ta bort drivremmarna och byt ut dem mot nya
 - 4- Luta skruvarna V1 och spänn drivremmarna med skruven V2
 - 5- Kontrollera remskivornas justering med en F-linjal
 - 6- Spänn drivremmarna enligt anvisningen i föregående kapitel
 - 7- Blockera skruvarna V1
- Sätt tillbaka höljet C och C1 och fäst dem med skruvarna.

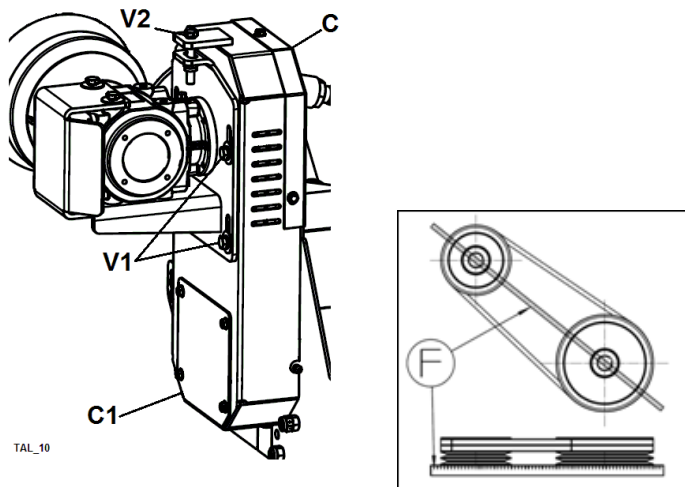

Arbeta aldrig utan skyddshuvar på remmarna

4.2.4.2. PROCEDUR FÖR ERSÄTTNING AV DRIVREMMARNA TA/LI

Observera figur 53 när du justerar på följande sätt:

- 8- Ta bort höljet C och C1.
- 9- Lossa skruvarna V1 och V2 för att frigöra drivremmarna
- 10- Ta bort drivremmarna och byt ut dem mot nya
- 11- Luta skruvarna V1 och spänn drivremmarna med skruvarna V2
- 12- Kontrollera remskivornas justering med en F-linjal
- 13- Spänn drivremmarna enligt anvisningen i föregående kapitel
- 14- Blockera skruvarna V1

Sätt tillbaka höljet C och C1 och fäst dem med skruvarna.

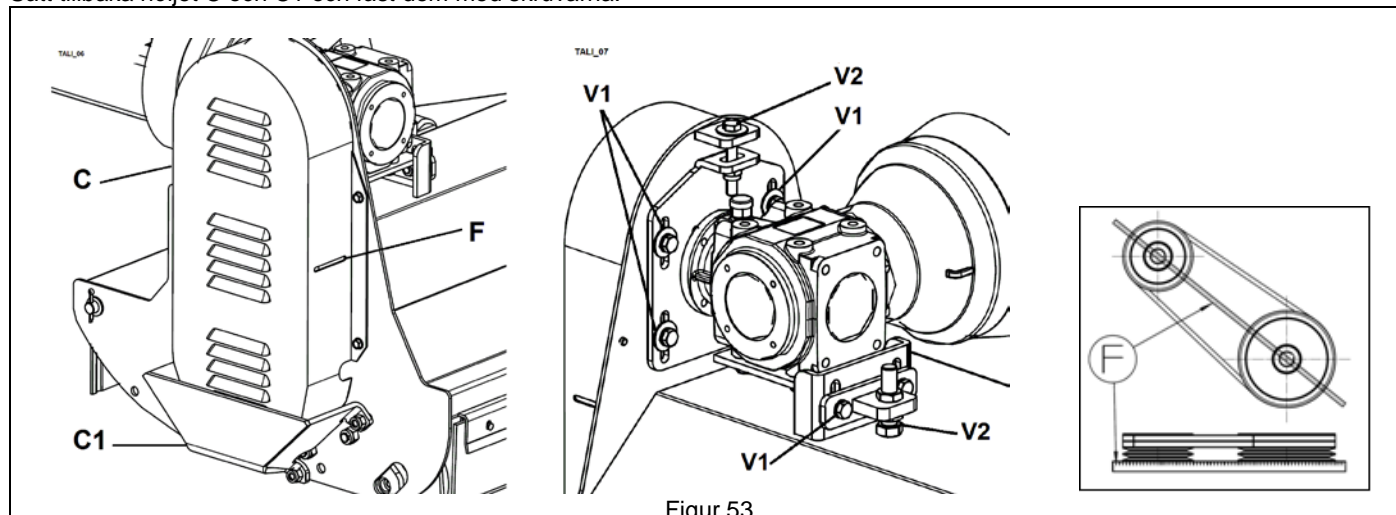

Figur 53



Arbeta aldrig utan skyddshuvar på remmarna

4.2.5. HYDRAULANLÄGGNING



Inspektera maskinen visuellt för att kontrollera att inga anslutningar har lossnat, rör med nötning, snitt eller andra tecken på slitage. Dra åt lösa anslutningar och ersätt slitna eller skadade slangar.

Schemat för maskinens hydrauliska system visas i figur 61 och består av:

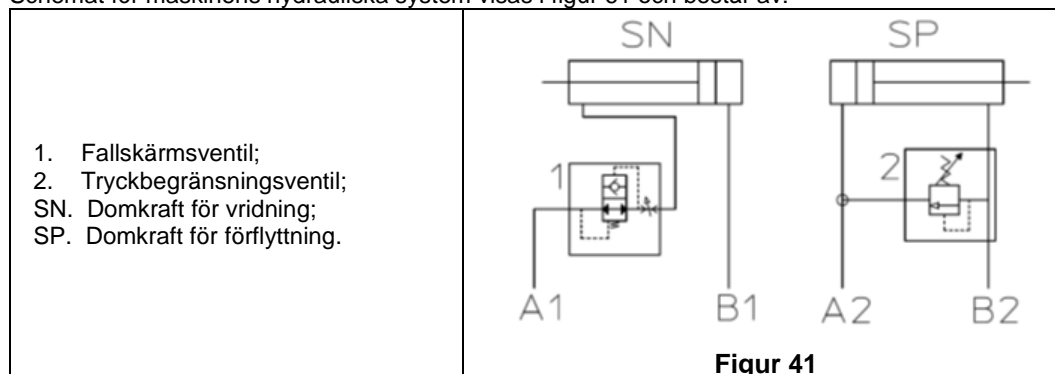

Figur 41

1. Fallskrämsventil;
2. Tryckbegränsningsventil;
- SN. Domkraft för vridning;
- SP. Domkraft för förflyttning.

Se kapitel 3, paragraf 3.4 för att ansluta maskinen till arbetsmaskinen

4.2.5.1. HUR MAN BYTER EN HYDRAULSLANG

 ATTENZIONE	1. Innan du tar bort en hydraulslang, försäkra dig att du har släppt ut eventuellt kvarvarande tryck i systemet;
	2. Identifiera med precision den skadade slangen och lossa med en särskild skiftnyckel de två relativa kopplingspunkterna, med uppmärksamhet på eventuellt läckage av hydraulvätska;
	3. Ersätt den skadade rörledningen uteslutande med original reservdelar;
	4. Försäkra dig om perfekt skick på anslutningspunkterna (gängningar, packningar, etc.), innan du installerar den nya slangen;
	5. Skruva medurs med en särskild nyckel anslutningarna för hydraulslangarna som uppvisar läckor. Dra inte åt för hårt, för att undvika att skada anslutningens gängning.
Eventuella rester efter underhåll, t.ex. trasor eller ersatt material som innehåller brännbara rester ska hållas på avstånd från antändningskällor och omhändertas i enlighet med tillämpliga lagar i användningslandet.	
Den insamlade oljan skall omhändertas i enlighet med tillämpliga lagar i användningslandet.	



4.2.6. KONTROLL AV FÖRSLITNING PÅ VERKTYGEN

Kontroll av förslitning på verktygen ska utföras visuellt. Byt ut när du märker en ej perfekt klippning av materialet eller ökad energiförbrukning vilket uppdagas av en betydande ökning av temperaturen i slagklipparens olja. Användning av maskinen med ej slipade verktyg äventyrar kvaliteten på arbetet.



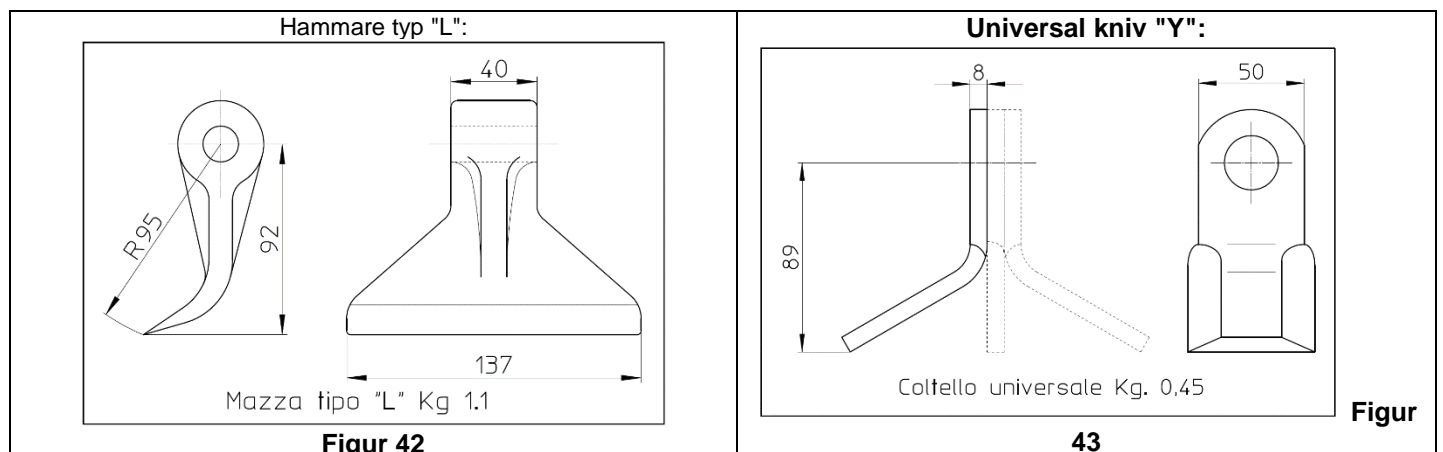

Redskapens mått och vikt är strikt kontrollerade: vid en fullständig ersättning av dessa är det möjligt att rotern inte kräver en ny dynamisk balansering (hänvisa till: "PROCEDUR FÖR ERSÄTTNING AV VERKTYGEN")

Trasiga eller alltför slitna verktyg kan överföra vibrationer till maskinen; i detta fallet avbryt omedelbart bearbetningen och återuppta endast efter byte av redskap.



 ATTENZIONE	Byt ut slitna och/eller skadade verktyg med originalverktyg som bär varumärket Berti.
	Verktygens livslängd beror på typen av användning och vilken typ av mark som bearbetas. Det är lämpligt att ersätta dem fullständigt ungefär var 200:e arbetstimme.

4.2.6.1. PROCEDUR FÖR ERSÄTTNING AV VERKTYGEN

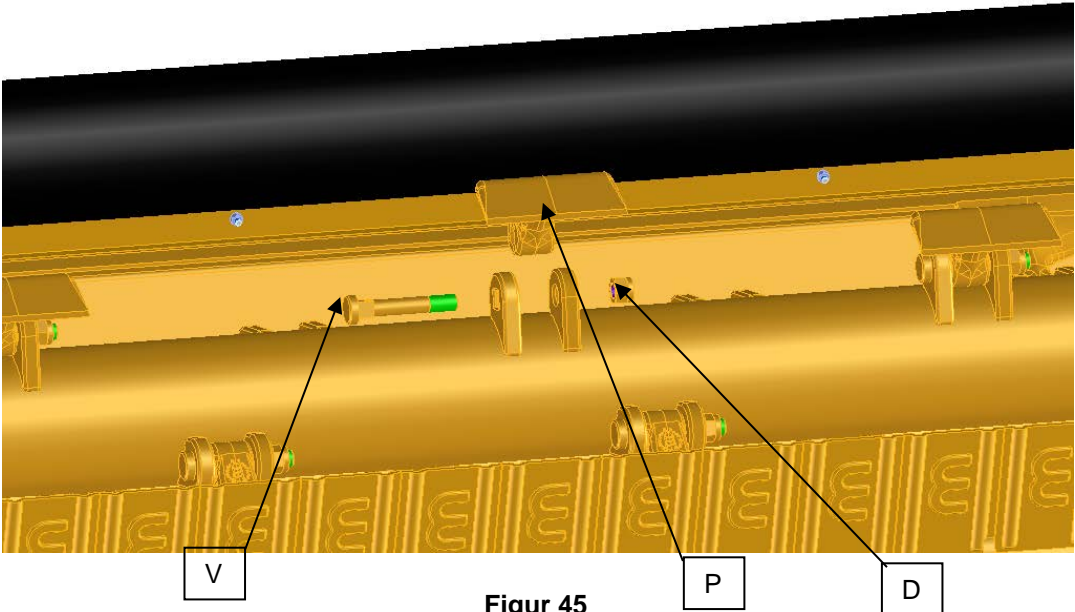
 ATTENZIONE	<p>Om du var behöver ersätta ett verktyg bör du byta ut hela serien. Underlåtenhet att montera originalverktyg kan orsaka onormala vibrationer för maskinen. Var uppmärksam på monteringsriktningen vid montering av verktygen.</p> <div style="text-align: center;">  <p>Avanzamento macchina</p> <p>Senso di montaggio delle mazze</p> </div> <p style="text-align: center;">Figur 44</p>
 PERICOLO	<p>Haka fast maskinen , vänd den upp och ner och placera den på lämpliga stöd;</p> <p>Använd lämplig utrustning (lyftanordningar och balkar) i verkstaden, för maskinens hantering särskilt vad beträffar vikten som ska lyftas och stödjas (se tabell 1.5.3 maskindata) i enlighet med lagarna i det land där den används.</p>
 ATTENZIONE	<p>OM MASKINENS ROTOR ÄR AV HAMMAR TYP ÄR DET NÖDVÄNDIGT ATT ARBETA PÅ FÖLJANDE SÄTT:</p> <p>Skruva loss muttern (D), plocka upp hammaren P dra ut skruven V (figur 65). När hammaren demonteras kontrollera tillståndet för slitage av hållarna, särskilt hålens ovalitet, skruvhuvudets utrymme och yttre slitage. Om de fenomen som beskrivs föreligger, kontakta tillverkaren för instruktioner.</p> <div style="text-align: center;">  <p style="text-align: center;">Figur 45</p> </div> <p>Installera den nya hammaren P genom att placera den mellan rotorns hållare, för in den nya skruven och var noga med att matcha huvudet med formen i hållaren.</p> <p>Montera den nya muttern och dra åt den igen.</p>

OM MASKINENS ROTOR ÄR AV KNIV TYP ÄR DET NÖDVÄNDIGT ATT ARBETA PÅ FÖLJANDE SÄTT:

Skruva loss muttern (D), plocka upp knivarna (C) och ta bort skruven V (bild 66) med uppmärksamhet att inte låta brickorna E och bussningen (B) falla till marken. När knivarna demonterats kontrollera tillståndet av slitage på hållarna, särskilt hålets ovalitet, det fyrkantiga utrymmet för skruvhuvudet och yttre slitage. Om de fenomen som beskrivs föreligger, kontakta tillverkaren för instruktioner.

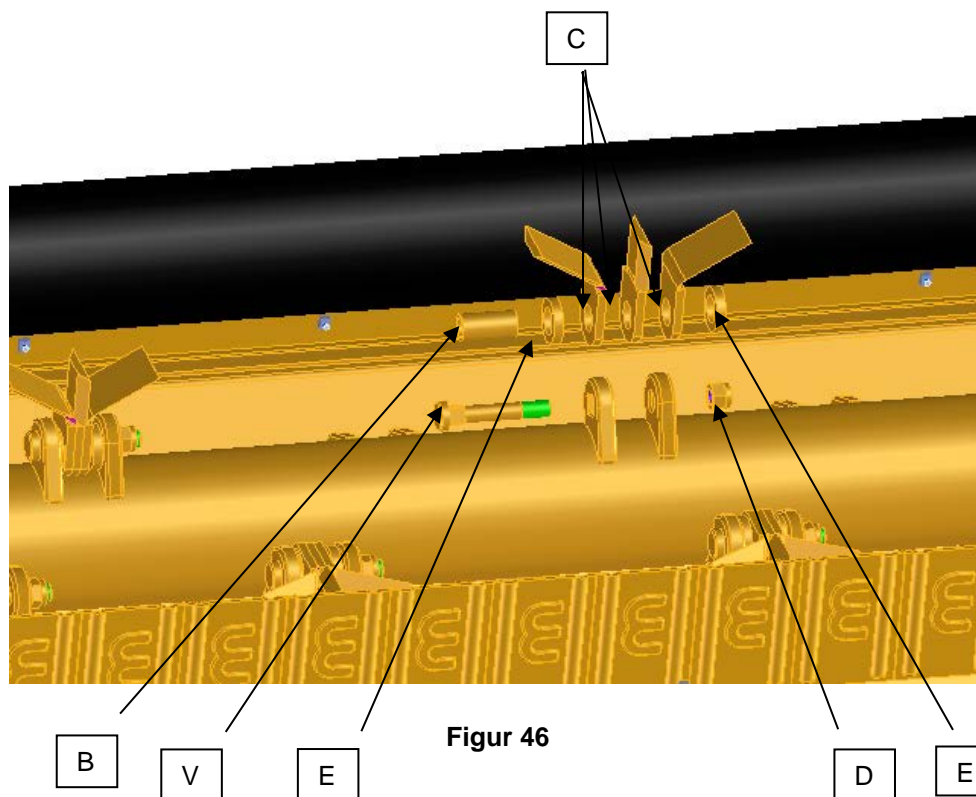

Installera de nya knivarna C och placera dem mellan rotorns hållare med de respektive brickorna E och bussningarna B, för in den nya skruven och var noga med att matcha skruvhuvudet med formen i hållaren.

Montera den nya muttern och dra åt den igen.

När du har slutfört alla steg, upprepa proceduren "Anslutning och Start av maskinen" som beskrivs i punkt 3.4. till 3.5.

Var uppmärksam på monteringsriktningen vid montering av verktygen. Om monterad tvärtom fungerar inte klippningen.



Om, efter byte av verktyg vibrationer fortfarande föreligger, är det nödvändigt att gå vidare med en ny dynamisk balansering av rotorn i en specialiserad verkstad.



Kontrollera regelbundet åtdragning av hamrarnas muttrar och skruvar; dessas lossning kan skada rotorn och ge upphov till farliga slungningar av material.



Våra originalreservdelar garanterar en korrekt och fullständig renovering av din maskin.



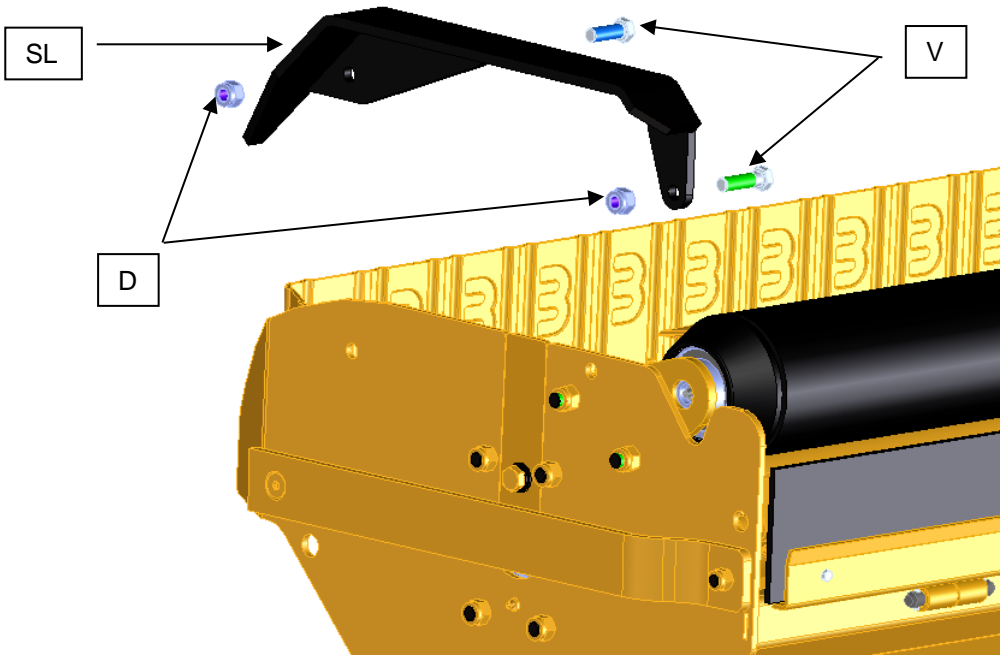

4.2.7. UTBYTE AV STÖDSLÄDAR (TILLVAL)

Om maskinen har levererats som tillbehör med anti-slitage slädar som kan bytas ut på följande sätt när de är förbrukade:

 PERICOLO	<p>1. Vänd maskinen upp och ner och placera den på lämpliga stöd; Använd lämplig utrustning i verkstaden, för hantering och för maskinstöd särskilt vad beträffar vikten som ska lyftas och stödjas (se tabell 1, paragraf 1.5.3) i enlighet med lagarna i det land där den används.</p>
	<p>2. Skruva loss muttrarna (D) och ta bort skruvarna (V) som visas i figur 67;</p>
	
	<p>Figur 47</p>
	<p>3. Ersätt anti-slitage slädarna SL både på höger sida och vänster sida på maskinen;</p>
<p>4. Montera skruvarna V de särskilda muttrarna D;</p>	
<p>5. När du har slutfört alla steg, upprepa proceduren "Anslutning och Start av maskinen" som beskrivs i punkt 3.4. till 3.5.</p>	

4.2.8. BYTE AV MASKINENS FRÄMRE SKYDD

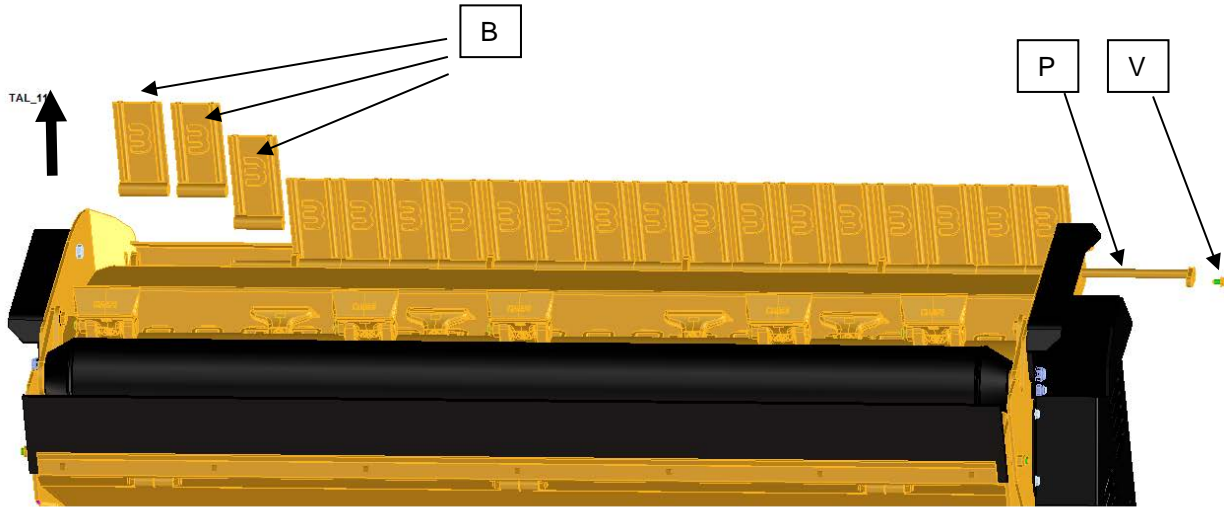
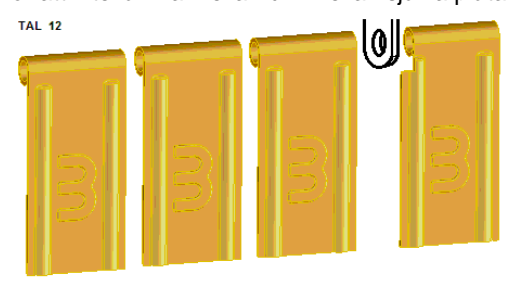
Maskinen är försedd med främre skydd, bestående av plåtar eller kedjor som är fästa vid maskinstrukturen.

FRÄMRE SKYDD MED PLÅTAR	
 PERICOLO	<p>Plåtarna ska alltid vara närvarande och i gott skick. Arbeta utan plåtar innebär arbete utan skydd, vilket anses felaktig användning. Tillverkaren avböjer allt ansvar vid skada/allvarlig personskada för användaren, personer, saker och djur som härrör från felaktig användning.</p> <p>1. Haka fast maskinen , vänd den upp och ner och placera den på lämpliga stöd;</p>
 ATTENZIONE	<p>Använd lämplig utrustning (lyftanordningar och balkar) i verkstaden, för maskinens hantering särskilt vad beträffar vikten som ska lyftas och stödjäs (se tabell 1.5.3 maskindata) i enlighet med lagarna i det land där den används.</p> <p>2. Ta bort skruven V (figur 68);</p> <div style="text-align: center;">  <p>Figur 48</p> </div> <p>3. Dra gradvis ut det främre skyddsstiftet P med uppmärksamhet att plåtarna B inte faller till marken;</p> <p>4. Kontrollera befintlighet av eventuella skador som måste repareras snabbt för att återställa det ursprungliga tillståndet;</p> <p>5. Ersätt plåtarna, infoga dem i det genomgående stiftet P; i närheten av den genomgående stiftets P hållare, infoga plåtarna med vikt kant för att inte lämna mellanrum mellan själva plåtarna.</p> <div style="text-align: center;">  <p>Figur 49</p> </div> <p>6. Dra åt skruven V.</p>
 PERICOLO	<p>Sätt ner maskinen på marken och upprepa proceduren "Anslutning och start" beskrivs i punkt 3.4. på 3.5.</p>
	<p>Våra originalreservdelar garanterar en korrekt och fullständig renovering av din maskin.</p>

FRÄMRE SKYDD MED KEDJOR



Kedjorna ska alltid vara närvarande och i gott skick. Arbeta utan kedjor innebär arbete utan skydd, vilket anses felaktig användning. Tillverkaren avböjer allt ansvar vid skada/allvarlig personskada för användaren, personer, saker och djur som härrör från felaktig användning.

1. Haka fast maskinen , vänd den upp och ner och placera den på lämpliga stöd;

Använd lämplig utrustning (lyftanordningar och balkar) i verkstaden, för maskinens hantering särskilt vad beträffar vikten som ska lyftas och stödjas (se tabell 1.5.3 maskindata) i enlighet med lagarna i det land där den används.

2. Ta bort skruven V (figur 70);

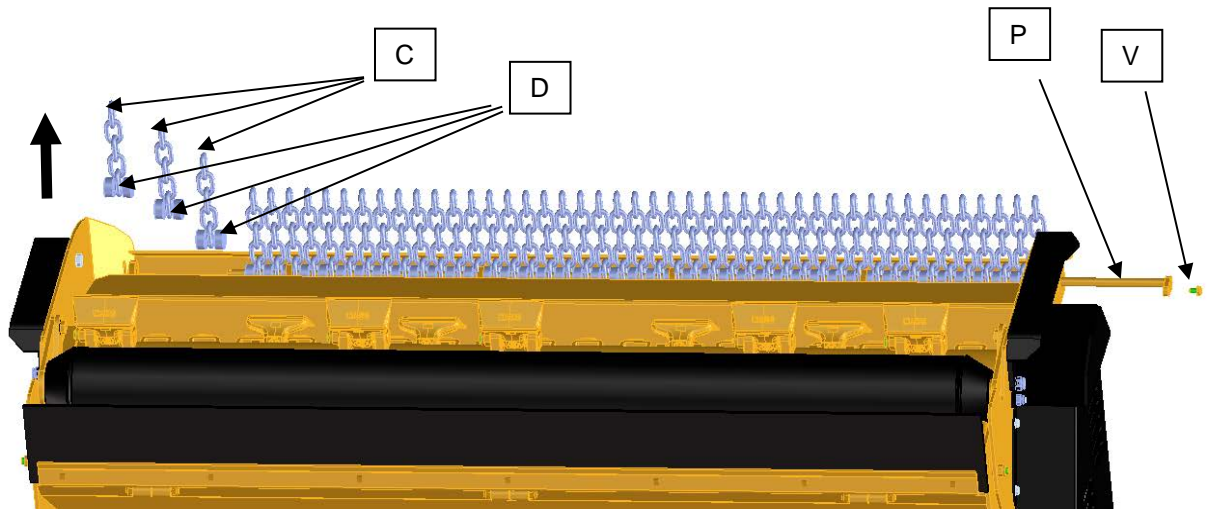

Figur 50



3. Dra gradvis ut det främre skyddsstiftet P med uppmärksamhet att kedjorna C och brickorna D inte faller till marken;

4. Kontrollera befintlighet av eventuella skador som måste repareras snabbt för att återställa det ursprungliga tillståndet;

5. Ersätt kedjorna A och brickorna D, genom att föra in dem i det genomgående stiftet P; Följ ordningen för monteringen av kedjor och brickor som i figur 71.

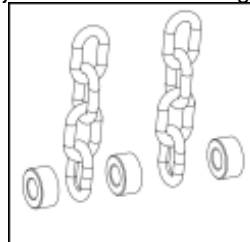

Figur 51

6. Dra åt skruven V.





Ompositionera maskinen på marken och upprepa proceduren anslutning och start som beskrivs från paragraf 3.4 till 3.5.



Våra originalreservdelar garanterar en korrekt och fullständig renovering av din maskin.

4.2.9. BYTE AV MASKINENS BAKRE SKYDD

Maskinen är försedd med ett bakre skydd bestående av en gummiduk fäst på ett lämpligt stöd med hjälp av bultar.

 PERICOLO	<p>Använd lämplig utrustning i verkstaden, för hantering och för maskinstöd särskilt vad beträffar vikten som ska lyftas och stödjas (se tabell 1, paragraf 1.5.3) i enlighet med lagarna i det land där den används.</p>
 ATTENZIONE	<ol style="list-style-type: none"> 1. Koppla bort maskinen från traktorn; 2. Roter gummidukens stöd ungefär 90°, fortsätt sedan genom att skruva loss muttrarna D och dra ut skruvarna V som i figur 68, med uppmärksamhet att den förstärkta gummiduken G och idet fastbultade stödet F inte faller till marken; <div data-bbox="667 591 1043 1048" data-label="Image"> </div> <p style="text-align: center;">Figur 68</p> <ol style="list-style-type: none"> 3. Kontrollera befintlighet av eventuella skador på stödet S, som måste repareras snabbt för att återställa det ursprungliga tillståndet; 4. Ersätt den förstärkta gummiduken G;
	<ol style="list-style-type: none"> 5. Placera den nya gummiduken (G) i hållaren (F), med uppmärksamhet att placera den ordentligt i dess utrymme. Borra hål i gummit i enlighet med hålen T (figur 74); <div data-bbox="491 1294 1273 1518" data-label="Image"> </div> <p style="text-align: center;">Figur 52</p> <ol style="list-style-type: none"> 6. Fäst den nya gummiduken G:i hållaren S och dra åt muttrarna för skruvarna V; 7. Sätt tillbaka hållaren S med gummiduken monterad i utgångsläget; 8. När du har slutfört alla steg, upprepa proceduren "Anslutning och Start av maskinen" som beskrivs i punkt 3.4. till 3.5.

4.2.10. RENGÖRING AV MASKINEN



Utför regelbundet rengöring av maskinen med vatten under tryck, med särskild hänsyn till rester av brännbara material. Se till att maskinens heta delar är fria från halm, hö eller rester av brännbara material.

4.3. LAGRING-FÖRVARING

Om maskinen är överksam under långa perioder, bör du förvara den på en plats skyddad för väderpåverkan och skyddad för att undvika skador.

Före varje lagring, bör du följa följande:

- Frigör rotorn och redskapen från eventuella rester efter klipningen;
- Rengör maskinen grundligt;
- Utför en allmän visuell inspektion av maskinen för att upptäcka eventuella strukturella skador, uppdaga eventuella djupa skrapor i lacken, se till att de ursprungliga säkerhetssymbolerna finns på plats och är tillförlitliga och läsliga,
- Smörj alla mekaniska delar, fastspänningsanordningar;
- Lagra om möjligt maskinen i en sluten lokal, på plant och jämnt underlag.

	Kontrollera att lagringstemperaturen är mellan 0 °C och 50 °C.
 ATTENZIONE	För bortskaffande av olja och alla de material som används för dess uppsamling, rengöring, etc., iaktta gällande bestämmelser i användningslandet.

4.4. SKROTNING

 ATTENZIONE	Vid skrotning måste maskinen kasseras vid lämpliga inrättningar, enligt lagstiftningen i det land där den används. Innan du skrotar är det nödvändigt att separera delar av plast eller gummi, elektrisk och elektronisk utrustning (om någon). Samla upp uttjänt olja och kassera i lämpliga uppsamlingscentraler. Delar av enbart plast, aluminium, stål, kan återvinnas, om det samlas in av särskilda uppsamlingscentraler.
---	---

4.5. TABELL FÖR PROGRAMMERAT UNDERHÅLL

Beskrivning	Kontroller
ALLMÄNNA KONTROLLER AV MASKINEN	
Smörjning av rotorn	Var 8:e arbetstimme
Smörjning av valsen	Var 8:e arbetstimme
Smörjning av leden	Var 20:e arbetstimme
Smörjning automatiska remspännaren	Var 80:e arbetstimme
Smörjning av styrbalkens led	Var 20:e arbetstimme
Smörjning av parallelogrammet	Var 20:e arbetstimme
Smörjning av anti-shock	Var 20:e arbetstimme
Kontroll av åtdragning av maskinens skruvar	Efter de första 4 timmarna, och därefter var 50: e timme
Kontroll av remspänningen	Efter de första 4 timmarna, och därefter var 50: e timme
Kontroll av slitage och verktygsfastspänning	Före varje arbete
Utbyte av verktyg, skruvar och muttrar	Var 200: e driftimme eller när skadade eller inte längre vassa
Utbyte av transmissionsremmarna	Var 400 timmar eller när alltför slitna
Utbyte av remskivor	Var 400 timmar eller när alltför slitna
Balansering av rotorn	Varje partiell och fullständig ersättning av verktygen
Utbyte stödsläde	Var 400 timmar eller när alltför slitna
Kontroll av skyddens integritet	Varje start av maskinen. Återställ skydd om de är slitna och/eller skadade.
Kontroll av symboler	Varje start av maskinen. Återställ om slitna och/eller skadade.
HYDRAULANLÄGGNING	
Kontrollera åtdragning av hydraulslangar	Vid varje start och vid eventuella läckage av vätska
Kontroll av hydraulslangar	Kontrollera vid varje start. I händelse av skada, läckage, ersätt omedelbart

4.6. FELSÖKNING

FEL	ORSAK	ÅTGÄRD
Dålig olikformig klippning	<ul style="list-style-type: none"> • Verktyg slitna eller skadade • Maskinen är inte justerad enligt instruktionerna • Maskinen är igensatt • Rotorn roterar inte med förutsedd hastighet • Stödrullen har gått sönder • Slitna slädar • Mark med alltför stora vågrörelser 	<ul style="list-style-type: none"> • Byt ut verktygen • Utför justeringarna • Minska hastigheten • Kontrollera spänningen på remmarna, oljeflöde och tryck för att driva maskinen • Byt ut rullens hållare • Byt ut slädar • Gör flera passager
Förtida slitage på verktygen	<ul style="list-style-type: none"> • Mark stenig/sandig • Höjd av skärande verktyg för Låg • Rotorn roterar med en rotationshastighet som är för hög eller för låg 	<ul style="list-style-type: none"> • Undersökning • Ställ in klipphöjden • Kontrollera inställningen av maskinen
Buller från maskinen	<ul style="list-style-type: none"> • Obalanserad Rotor • Förlust av motvikter • Verktyg skadade, slitna eller saknas • Slitna lager 	<ul style="list-style-type: none"> • Balansera på en auktoriserad verkstad • Byt ut verktygen • Byt ut lagren
Överdriven upphettning av växellådan	<ul style="list-style-type: none"> • Oljenivån för låg i slagklipparen • Olja uttjänt • Flaskhalsar på maskinens matningsledning • För mycket material som skall bearbetas; • Kylsystem för slagklipparens olja underdimensionerat 	<ul style="list-style-type: none"> • Fyll på olja i slagklipparen • Byt olja • Ta bort snabbkopplingarna • Gör flera passager och/eller minska hastigheten. • Stärk kylsystemet
Frekvent brott på oljetätningen på växellådan	<ul style="list-style-type: none"> • Trycksatt maskintank • Motor utsliten 	<ul style="list-style-type: none"> • Lufta bränsletanken regelbundet och kontakta återförsäljaren av slagklipparen • Byt ut växellådan
Frekvent brott på lagren	<ul style="list-style-type: none"> • Maskinram böjd • Underlåtenhet att smörja lagren • Rotor alltför stressad • Obalanserad/böjd Rotor 	<ul style="list-style-type: none"> • Byt ut maskinramen • Smörj lagren enligt Tabellen för programmerat underhåll • Använd maskinen i enlighet med gränserna för tillåtet arbete • Balansera på en auktoriserad verkstad eller utbyte av rotorn
Rotorn roterar inte	<ul style="list-style-type: none"> • Främmande föremål har fastnat • Brott på lagret • Brott på växellådan • Trasig växellåda • Brott på remmar • Brott på rotoraxeln • Hydraulslangar bortkopplade • Fel på slagklipparens matningsanordning 	<ul style="list-style-type: none"> • Se proceduren "Igentäppning av maskinen" • Utbyte av lager och tätningar • Utbyte av växellådan • Utbyte av transmission • Ersättnings remmar • Utbyte av rotor • Anslut hydraulslangarna på rätt sätt • Kontakta slagklipparens mekaniker

<ul style="list-style-type: none">• Tätningsringar trasiga/slitna	<ul style="list-style-type: none">• Överdriven smörjning• Rotorns rotationshastighet hög• Felaktig montering av tätningarna	<ul style="list-style-type: none">• Byt ut oljetätningar• Kontrollera inställningen av maskinen• Begär information från tillverkaren
<p>Ram trasig/lossnad</p>	<ul style="list-style-type: none">• Slitna plåtar• Ramen alltför stressad och krossad mot marken• Obalanserad Rotor	<ul style="list-style-type: none">• Byt ut ramen• Byt ut ramen• Balansera rotorn
<p>Bakre stödrulle låst</p>	<ul style="list-style-type: none">• Trasiga stöd• Bristande smörjning• Stödrulle böjd• Våt mark• Material intorkat i stöden	<ul style="list-style-type: none">• Utbyte av stöden• Smörj• Byt stödrullen• Undvik att arbeta under svåra miljöförhållanden• Rengör och smörj stöden
<p>Rotorn vibrerar</p>	<ul style="list-style-type: none">• Obalanserad rotor• Slitna/trasiga verktyg• Böjd rotor	<ul style="list-style-type: none">• Balansera på en auktoriserad verkstad• Byt ut slitna verktyg och/eller trasiga och/eller saknade verktyg.• Utbyte av rotorn

5. ALLMÄNNA VILLKOR

5.1. RESERVDELAR

Reparationer och utbyten skall utföras med användning av originalreservdelar, som måste begäras från återförsäljaren. Det bör noteras att beställningen av reservdelar måste vara korrekt åtföljas av följande information:

- typ av fordon;
- serienummer;
- reservdelskod, som kan utvinnas från reservdelskatalogen.

Eftersom detta är en del av en huvudgrupp (rotor, grupp multiplikator, skydd), är det nödvändigt att även ange modell och serienummer för gruppen.

5.2. GARANTI

Kontrollera vid leverans att maskinen inte har skadats under transporten och att tillbehören är fullständiga.

GARANTIVILLKOR:

- Tillverkaren garanterar sina produkter under en period av 12 månader från dagen för leverans till användaren, och fastställer att det bifogade formuläret ska skickas till tillverkaren och fullständigt ifyllt, inom 15 dagar från leveransdatum (vilket framgår av kvittot för leverans).
- I enlighet med villkoren som nämns ovan, anser sig tillverkaren gå med på att tillhandahålla i garanti, alla delar som behöver ersättas enligt hans bedömning, eller efter yttrandet från dennes behöriga ombud, med avseende på defekta delar i både material och konstruktion. I alla händelser kommer kostnaderna för transport-och arbetskostnader att belasta kunden.
- Garantin omfattar inte ersättning för skador på grund av felaktig användning av maskinen från operatörens sida eller för delar som utsätts för slitage, t.ex.: hammare, knivar, remmar, osv.
- Tillverkaren anser sig inte vara ansvarig för olyckor för operatören eller tredje part till följd av felaktig användning av maskinen.
- Garantin gäller inte om:
 - a) Service och reparationer har utförts av enskilda personer eller företag som inte är auktoriserade;
 - b) Maskinen har tidigare reparerats eller ändrats med ej-original reservdelar;
 - c) Om ett manövreringsfel skulle förekomma;
 - d) På grund av bristande underhåll och/eller smörjning;
 - e) För överskridande av högsta tillåtna effekt;
 - f) Om instruktionerna som beskrivs i denna manual inte skulle ha iakttagits;
 - g) Om obehöriga ändringar har utförts.
- Brott och maskinfel under eller efter garantitiden, medför inte någon rätt att ställa in betalningar för varor som redan levererats. Inget brott eller fel kan användas som en ursäkt för att fördröja betalningen.
- Tillverkaren förbehåller sig rätten att när som helst göra ändringar i syfte att förbättra sin produkt, och är inte skyldig att lägga till dessa förändringar till tidigare tillverkade maskiner som redan levererats eller är under konstruktion.
- Dessa allmänna villkor ersätter och annullerar alla tidigare garantivillkor, uttryckliga eller underförstådda.



BERTI[®] MACCHINE AGRICOLE S.p.A.
Via Musi, 1/ A - 3
37042 Caldiero (Verona) - Italy
Tel. +39.045.6139711 - Fax +39.045.6150251
www.bertima.it - info@bertima.it

