

Ⓢ Pöttinger - förtroende skapar närhet - sedan 1871

Kvalitet är ett värde som lönar sig. Därför har vi hög kvalitetsstandard på våra produkter som kontinuerligt övervakas av vårt husinterna kvalitetsmanagement och vår företagsledning. Säkerhet, felfri funktion, hög kvalitet och våra maskiners absoluta pålitlighet under driften är vår kärnkompetens som vi står för.

Eftersom vi ständigt arbetar med att vidareutveckla våra produkter, kan det förekomma vissa avvikelser mellan denna anvisning och produkten. Inga anspråk kan alltså göras gällande med anledning av uppgifterna, bilderna och beskrivningarna. Bindande information om din maskins egenskaper erhåller du hos din service-fackhandel.

Vi ber om förståelse för att ändringar av leveransomfånget beträffande form, utrustning och teknik kan förekomma.

Eftertryck, översättning och kopiering i vilken form det vara må, även vad gäller utdrag, är inte tillåtet utan skriftligt samtycke från Alois Pöttinger Maschinenfabrik Ges.m.b.H.

Alla rättigheter enligt lagen om upphovsrätt är uttryckligen förbehållna Alois Pöttinger Maschinenfabrik Ges.m.b.H.

© Alois Pöttinger Maschinenfabrik Ges.m.b.H – 31. oktober 2012

Produktansvar, informationsskyldighet

Enligt produktansvarslagen är tillverkaren och återförsäljaren förpliktade att överlämna bruksanvisningen vid försäljningen av maskinen och att instruera kunden genom att hänvisa till betjänings-, säkerhets- och underhållsföreskrifterna.

En skriftlig bekräftelse krävs på att maskinen och bruksanvisningen har överlämnats korrekt.

För detta ska

- **dokument A** signeras och returneras till firma Pöttinger.
- **dokument B** behåller fackhandeln som överlämnar maskinen.
- **dokument C** erhåller kunden.

Enligt produktansvarslagen är alla jordbrukare egna företagare.

En materiell skada är enligt produktansvarslagen en skada som uppstår pga maskinen, och inte en skada på själva maskinen; ett självbehåll (euro 500.-) debiteras.

Företagsskador är enligt produktansvarslagen uteslutna från ansvaret.

Observera! Även när kunden vid en senare tidpunkt säljer maskinen måste bruksanvisningen överlämnas och maskinens nya ägare instrueras genom att hänvisa till de nämnda föreskrifterna.

Pöttinger-Newsletter

www.poettinger.at/landtechnik/index_news.htm

Aktuella, sakrelaterade nyheter, intressanta länkar och underhållning.

S ANVISNINGAR FÖR LEVERANSÖVERLÄMNANDE

Dokument **D**



ALOIS PÖTTINGER Maschinenfabrik GmbH
A-4710 Grieskirchen
Tel. (07248) 600 -0
Telefax (07248) 600-2511
GEBR. PÖTTINGER GMBH
D-86899 Landsberg/Lech, Spöttinger-Straße 24
Telefon (0 81 91) 92 99-111 / 112
Telefax (0 81 91) 92 99-188

GEBR. PÖTTINGER GMBH
Servicezentrum
D-86899 Landsberg/Lech, Spöttinger-Straße 24
Telefon (0 81 91) 92 99-130 / 231
Telefax (0 81 91) 59 656

Nedan angivna punkter skall utföras i enlighet med gällande produktansvar.

Kryssa för utförda punkter

- Kontrollera att maskinen är utrustad i enlighet med följesedel. Ta bort alla bipackade maskinkomponenter. Montera samtliga säkerhetstekniska anordningar, kraftöverföringsaxel samt manöverorgan.
- Gå igenom och förklara för kunden med hjälp av instruktionsboken , idrifttagande, användande samt underhåll av maskinen respektive tillbehör.
- Kontrollera lufttrycket i däcken.
- Kontrollera åtdragningen av hjulmuttrarna.
- Ge anvisningar angående rätt kraftuttagsvarvtal.
- Anpassa traktorn till maskinen. Trepunktsinställning.
- Kontrollera att kraftöverföringsaxeln har rätt längd.
- Provkör maskinen och kontrollera att alla funktioner fungerar.
- Förklara maskinens funktioner för kunden vid provkörningen.
- Förklara omställning mellan arbets- och transportläge.
- Ge information om tillsats- och extrautrustningar.
- Förklara för kunden vikten av att läsa igenom instruktionsboken före användningen av maskinen.

För att kunna bevisa att maskinen och instruktionsboken överlämnats på föreskrivet sätt är en bekräftelse nödvändig.

För detta ändamål skall

- **Dokument A** undertecknas och skickas till firma Pöttinger eller skickas via internet (www.poettinger.at).
- **Dokument B** stannar kvar i företaget som överlämnar maskinen.
- **Dokument C** får kunden.

Innehållsförteckning

VARNINGSSYMBOLER

CE-tecken	6
Tolkning av varningssymbolerna	6

ALLMÄNNA SÄKERHETSANVISNINGAR

Att köra med påhängt arbetsredskap	7
På- och avkoppling av arbetsredskapet	7
Ändamålsenlig användning	7
Vid körning på gator och vägar	7
Innan drifttagandet	7
Kontroller före idrifttagningen	7

PÅHÄNGNING

Funktionell påhängning av maskinen	8
Typer	8

PÅHÄNGNING PÅ TRAKTORN

Maskinen hängs på	9
Hydraulikanslutning	10
Hydraulisk anslutning (variant "ARTIS Plus")	11
Anslutning av bromsanläggningen	12
Belysning	12
Manöverenhet	12
Avställning av maskinen	13

TRANSPORT- OCH ARBETSSTÄLLNING

Omställning till arbetsställning	14
Omställning till transportposition	15
Omställning till arbetsposition (variant "ARTIS Plus")	16
Omställning till transportposition (variant "ARTIS Plus")	17
Allmänna anvisningar vid transport på gator och vägar	18
Försiktighet vid vändningsmanöver i lutande plan	18

INSTÄLLNINGAR FÖR ARBETE

Arbetsdjupet ställs in	19
Tvärbrädan	20
Klaffluckornas påliggningstryck	21
Gummipackning	21
Skiv-system	22
Kantbleck	23
Såskena	24
Spårritsa	25
Omställningsenhet och körlinje	26
Flocksrapa	28
Körlinjemarkör ¹⁾	28
Behållarlock	29
Lastplattform	29
Kort handledning	30

MONTERA INSATSERNA FÖR

FÖRDELARHUVUDET

Användning med insats för fördelarhuvudet	31
Användning utan insats för fördelarhuvudet	32
8504.28.101.0	33
8504.28.102.0	35
8504.28.103.0	37
8504.28.104.0	39
8505.28.101.0	41
8505.28.103.0	43
8507.28.101.0	45
8507.28.102.0	47
8507.28.103.0	49
8507.28.104.0	51

ATT STÄLLA IN UTSÄDESMÄNGDEN

(MINSKNING*)

Att ställa in utsädesmängd per hektar	53
Delar till doseringen	53
Inställning av bottenluckan	53
Att byta doseringshjul	54
Översiktstabel doserhjul	55

STYRNINGENS IDRIFTTAGNING

Anslutning av styrningskomponenter	56
--	----

ARTIS - STYRNING

Kontrollpanel (variant Artis)	57
Manöverpult (variant „ARTIS Plus“)	58
Knappfunktioner	59
Menyer	60
Funktioner i DATA-Menü	75
Funktioner i TEST-Menü	77
Ändra värdena:	78
Konfigurationsmeny	79
Alarm och varningsmeddelanden	80

ISOBUS - TERMINAL

Kontrollpanel	84
Menypunkter i startmenyn	84
Funktioner i WORK-Menü	85
Inställningar i SET-Menü	89
Funktioner i DATA-Menü	99
Funktioner i TEST-Menü	101
Konfigurationsmeny	102
Alarm och varningsmeddelanden	103
Hydraulikplan Terrasem R3 / R4	106
Hydraulikplan Terrasem R3 / R4 Artis plus	107
Hydraulikplan Terrasem C4	108
Hydraulikplan Terrasem C4 Artis plus	109
Hydraulikplan Terrasem C6	110
Hydraulikplan Terrasem C6 Artis plus	111
Hydraulikplan Terrasem C8 / C9	112
Hydraulikplan Terrasem C8 / C9 Artis plus	113
Elektrisk växelpän R3/R4/C4/C6 (>2010)	114
Elkopplingsschema C8 / C9 (fr.o.m. 2010)	115
Däck	116
Vad gör man när:	117

UNDERHÅLL

Säkerhetsanvisningar	118
Allmänna underhållshänvisningar	118
Rengöring av maskindelar	118
Parkering utomhus	118
Övervintring	118
Kraftöverföringsaxel	118
Hydraulanläggning	118
Skötselansvisningar	119
Smörjställen	120
Allmänna	122
Lufttryck	122
Åtdragningsmoment	122
Radarsensor	123
Avsäkring av elsystem	124
Elektronikkomponenternas skötsel	124

TRYCKLUFTSBROMSANLÄGGNING

Att koppla på bromsslängarna	125
Innan påbörjad färd	125
Bromsanläggningens delar	125



Säkerhetsanvisningar

vid påhängning måste beaktas!

Ledningsfilterrengöring	125
Bromsinställning och skötselråd	126
Avställning av maskinen	126
Byte av bromsvätska:	127
Avlufta bromsledningarna:.....	127
HYDRAULISK UTBLÅSNING	
Grundinställning.....	128
Kontroll före inställning!	128
Standardhydraulik utblås ¹⁾	129
Hydrauliskt utblås med laddningssensorstyrning ¹⁾	130
ELEKTRO-HYDRAULIKEN	
Störningar samt hjälp ifall elhydrauliken slås ut för Artis +	131
TEKNISKA DATA	
Tekniska data	132
Ändamålsenlig användning av såmaskinen.....	133
Typskylten	133
BILAGA	
Säkerhetshanvisningar	136
Smörjschema	138
Smörjmedel	139
Såtabell Terrasem R3 fr.o.m. tillverkningsdatum januari 2011	141
Såtabell Terrasem C6 fr.o.m. tillverkningsdatum januari 2011	142
Såtabell Terrasem R4, C4, C8, C9 fr.o.m. tillverkningsdatum januari 2011	143

CE-tecken

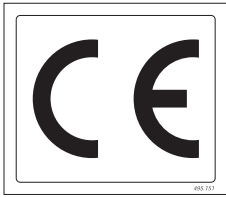

Tillverkarens tilläggstecken CE dokumenteras likformigt utanpå maskinen enligt ändamålsenliga riktlinjer i enlighet med EG:s riktlinjer.

EG-Likformighetsförklaring (se bilaga)

Genom att skriva under EG:s likformighetsförklaring förklarar tillverkaren att de i trafik tagna maskiner likformigt motsvaras av grundläggande säkerhets- och hälsokrav.



Anvisningar för arbets säkerhet

I denna bruksanvisning, är alla ställen, som befattar sig med säkerheten försedda med dessa* symboler.

Tolkning av varningssymbolerna

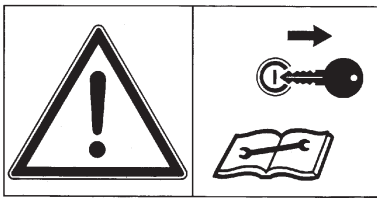

Innan skötsel och reparationsarbeten - motorn stängs av och nyckeln dras ur.

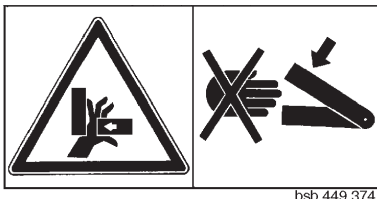

Ta aldrig tag i det klämfarliga området, så länge delarna kan röra sig.



Uppehåll Er inte inom arbetsredskapets svängradie.

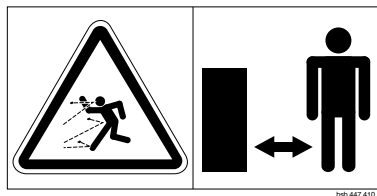

Fara för omringfarande delar med motorn igång - håll säkerhetsavstånd.

Att köra med påhängt arbetsredskap

Köregenskaperna hos dragfordonet påverkas genom påkopplat arbetsredskap.

- Vid arbete i lutning kvarstående tipprisk.
- Körsättet måste anpassas efter respektive terräng- och markförhållanden.
- Dragfordonet måste ha tillräcklig ballastvikt för att styr- och bromsförmågan ska kunna garanteras (minst 20 % av fordonets vikt utan last på framaxeln.
- Medtagande av personer på arbetsredskapet är inte tillåtet.

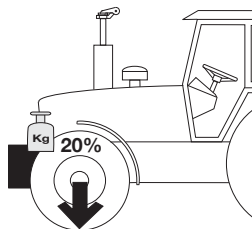

På- och avkoppling av arbetsredskapet

- Vid påkoppling av redskapet till en traktor kvarstående olycksrisk!
- Vid påkoppling får man inte stå mellan arbetsredskap och traktor så länge som traktorn rör sig bakåt.
- Mellan traktor och arbetsredskap får ingen uppehålla sig, utan att fordonet hindras från att rulla iväg genom underliggande kilar som säkrar fordonet!
- På- och avhängning av ledare får endast genomföras med avstängd motor.

Ändamålsenlig användning

Ändamålsenlig användning: se kapitlet "Teknisk information".

- Prestationsgränserna (tillåten axellast, stödjelast, totalvikt) på hängsredskapet får inte överskridas. Motsvarande uppgifter finns angivna på vänster sida av chassit.
- Beakta noggrant prestationsgränserna för använd dragmaskin.

Vid körning på gator och vägar

- Beakta lagföreskrifterna i Ert land.

Innan drifttagandet

- Innan arbete påbörjas har användaren gjort sig förtrogen med alla funktioner, såväl som med alla driftsanordningar. Under arbetets gång är det för sent!
- Innan varje drifttagande har arbetsredskapet kontrollerats vad det gäller trafiksäkerheten och tillförlitligheten.
- Innan användning av hydraulikraften och innan inkoppling av driften, ska alla personer visas bort utanför riskområdet.
- Innan igångsättande av fordonet har föraren tillsett att ingen skadas och att inga hinder finns. Kan fordonsföraren inte se och överblicka körbanan omedelbart bakom arbetsredskapet, måste han förvissa sig om att vägen är fri vid backning av fordonet.
- Beakta säkerhetsanvisningarna som sitter uppsatta på arbetsredskapet. På sidan 5 i denna bruksanvisning finner Ni en förklaring till tolkningen av de enskilda varningssymbolerna.
- Beakta också anvisningarna i respektive kapitel och i bilagan till denna bruksanvisning, vilka ska kontrolleras före drifttagandet.

Kontroller före idrifttagningen

Om Ni följer givna anvisningar kan detta underlätta drifttagandet av arbetsredskapet. Mer noggrann information om enskilda punkter finner Ni i respektive kapitel i denna bruksanvisning.

- Kontrollera om samtliga säkerhetsanordningar (avtäckningar, skyddskåpor, osv.) är i ordning och i skyddställning när arbetsredskapet anbringats.
- Arbetsredskapet ska smörjas enligt smörjningsplanen. Växellådans oljenivå och täthet ska kontrolleras.
- Kontrollera att däcken har rätt lufttryck.
- Kontrollera att hjulmuttrarna sitter fast.
- Kontrollera att rätt tappvågsvidtal föreligger.
- Kontrollera den elektriska förbindelsen med traktorn och att anslutningen är riktig. Anvisningarna i bruksanvisningen ska beaktas!
- Anpassningen till traktorn genomförs:
 - Tistelstångshöjd
 - Länkkopplingsondulering
- Fäst endast arbetsredskapet med avsedda fästeanordningar.
- Kontrollera länkkopplingsondulering och överlastsäkring av funktionen (se bilaga)
- Kontrollera funktionen hos de elektriska ledningarna.
- Hydraulledningarna kopplas till traktorn.
 - Kontrollera hydraulslangkopplingarna så att de inte har skador eller ålderssymptom.
 - Beakta riktiga anslutningar.
- Alla svängbara byggdelar måste säkras mot lägesförändringar.
- Kontrollera parkerings- och driftbromsfunktioner.



Viktigt!

Allmänna säkerhetsanvisningar för användning av arbetsredskap!

Funktionell påhängning av maskinen

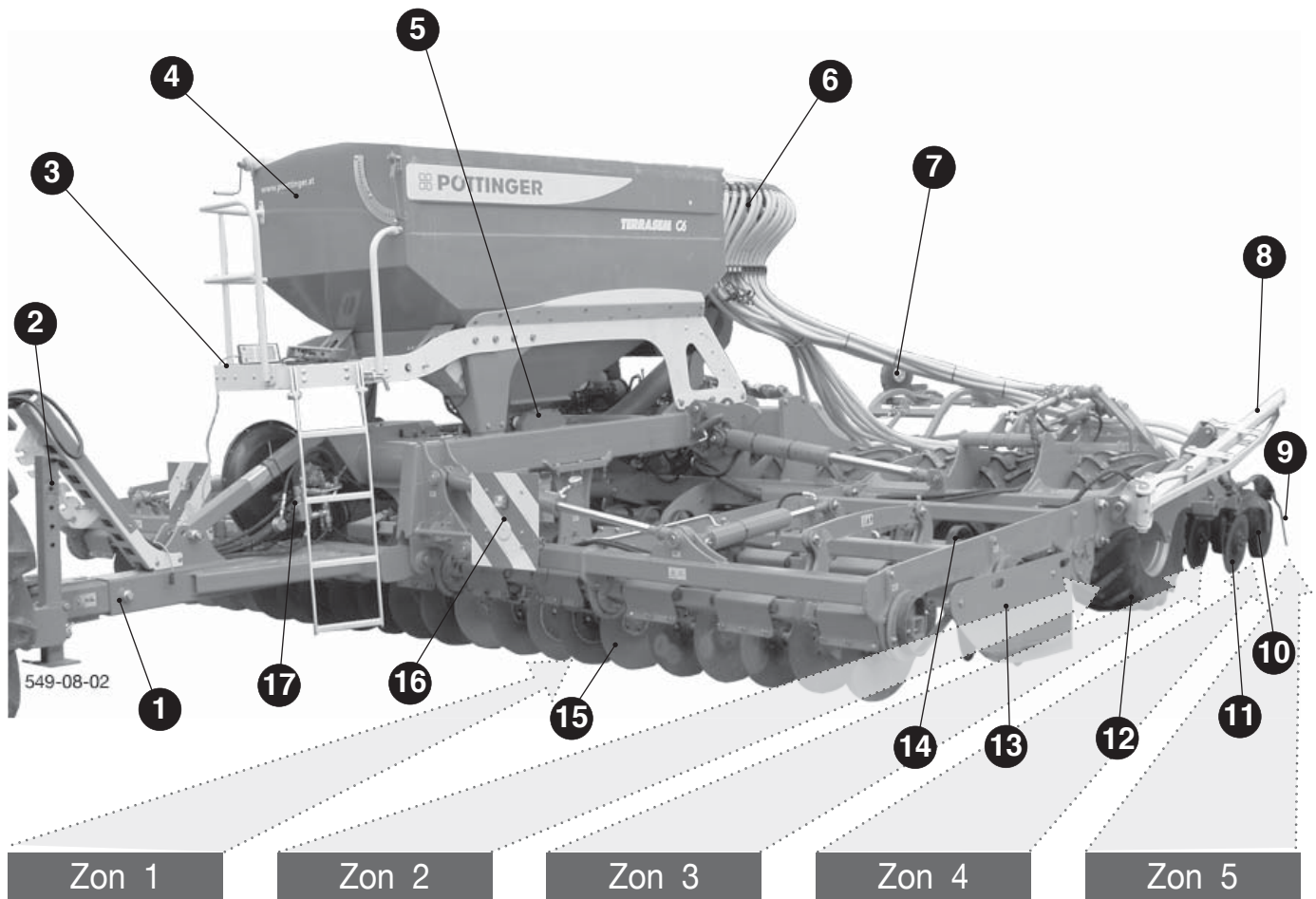
**Markbearbetning**

Uppluckring, söndersmulning och utjämnning av marken.

- Skiv-system
- Spadrullsharv

Förfästning

För en lugn gång av plogens billsystem.

- Hjulastare

Sådd

via skivbillsystemet med djupkörningshjul.

Efterfästning

Utsädet pressas in i såfårorna med djupkörningshjulen.

Åtdragning

- Skrapa

Typer

- | | |
|----------------------|--------------------------------|
| 1) dragstänger | 11) skiv-såflockar |
| 2) stödben | 12) gummipackning-körverk |
| 3) lastplattform | 13) kantbleck |
| 4) sädesbehållare | 14) utjämningskrapa |
| 5) dosering | 15) skiv-system |
| 6) fördelningshuvud | 16) belysning |
| 7) spårlinjemarkör | 17) lufttrycksdrift hydraulisk |
| 8) spårritsa | |
| 9) skrapa | |
| 10) djupkörningshjul | |

Maskinen hängs på

- Traktorns kraftuttag fixeras centralt.
- Hydraulikkopplingen (U) fixeras så att redskapet:
 - inte kan svänga ut åt sidan.
 - motverka oroligt, instabilt lopp av maskinen
- Pendelvippan (P) kopplas till kopplingen
- Kopplingsbultarna (1) säkras i normal ordning
- De båda avställningstöttorna (2) i transportposition höjs upp och säkras

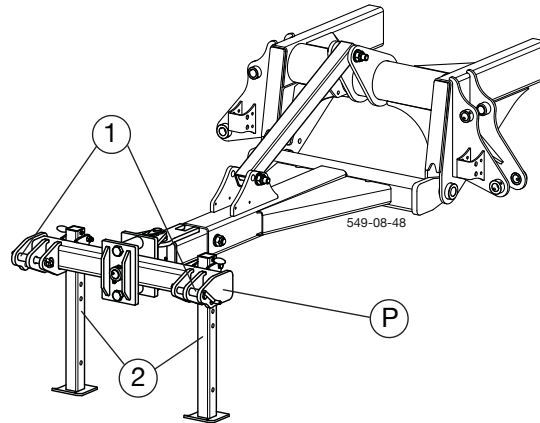
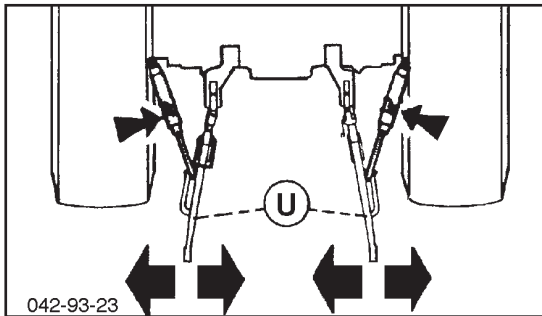

Att ställa in tistelstängan

- Kopplingen (U) höjs vågrätt eller lätt bakåt mot traktorn.
- Strävan (S) sticks in så att chassiramen är i vågrätt position.

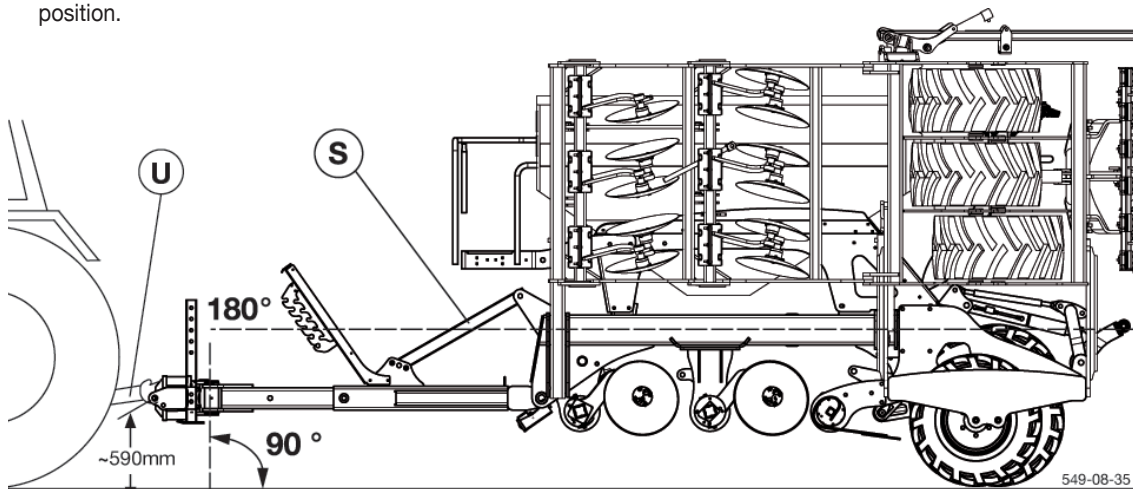

Hydraulikanslutning

Hydraulikledningen ansluts till traktorn

- Spaken (ST) på styrredskapet i osäkrad ställning (0).
- Se upp med rena stickkopplingar!!

På traktorn måste åtminstone följande hydraulikanslutningar vara tillgängliga:

- 3 dubbelverkande (DW) och
- 1 enkelverkande (EW) med trycklöst förlopp

EW = enkelverkande anslutning (dammkåpa röd)
Hydraulisk lufttrycksdrift

DW1 = dubbelverkande anslutning
(dammkåpa blå)

Maskinen sänks ner i arbetsposition eller höjs upp i fälttransportposition

DW2 = dubbelverkande anslutning
(dammkåpa grön)

Arbetsdjupet för skivsystemet ställs in

DW3 = dubbelverkande anslutning
(dammkåpa gul)

Tilläggsfunktioner sköts via hydraulikomställningspanelen

Spak	Funktion
H1	maskinen fälls upp/ner
H2	flocktrycket ställs in
H3	spårritsan höjs/sänks

 **Anvisning!** Endast en hydraulikfunktion får väljas på omställningspanelen!

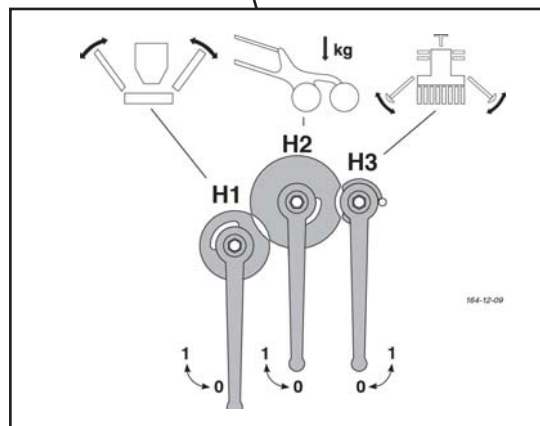
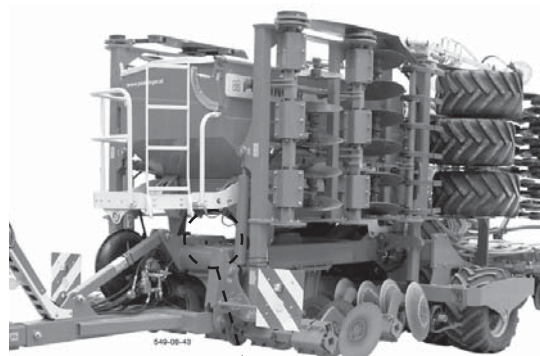
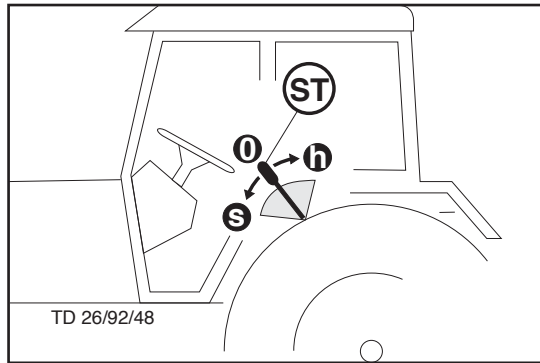

Säkerhetsanvisningar:

Se bilaga-A1 punkterna 7.), 8a. - 8h.)



Varning!

För säkrare transporter måste alla avspärrningshakar (h1-h4) vara stängda (=position 0)

Båda förreglingshakarna måste vara fullständigt ihakade.

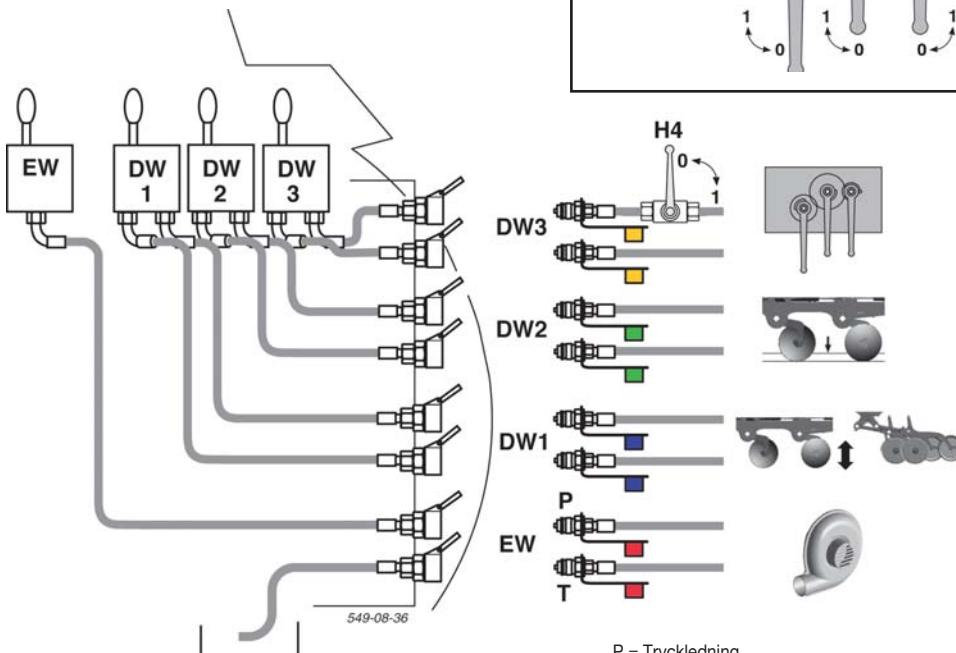

P = Tryckledning
T = Återföringsledning (med starkare tvärsnitt)

Hydraulisk anslutning (variant "ARTIS Plus")

Anslut de hydrauliska ledningarna till traktorn

- Flytta spaken (ST) på styraggregatet i flytställning (0).
- Se till att insticksanslutningarna är rena!!

Minst följande hydrauliska anslutningar måste finnas på traktorn:

- 1 dubbelverkande (DV) och
- 1 enkelverkande (EV) hydraulanslutning med tryckfri retur

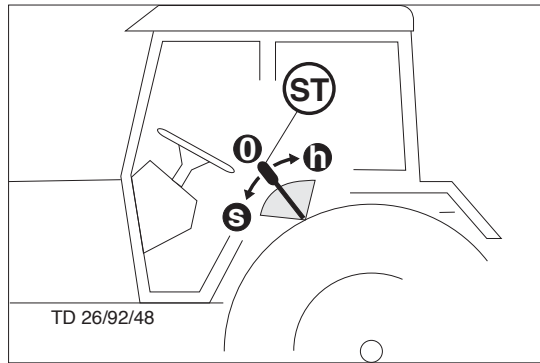

Säkerhets-
anvisningar:

Se bilaga A1, punkt
7.), 8a. - 8h.)

EV = enkelverkande anslutning
(dammhätta röd)
hydraulisk fläktdrivning

DV = dubbelverkande anslutning
(dammhätta blå)
övriga hydrauliska funktioner

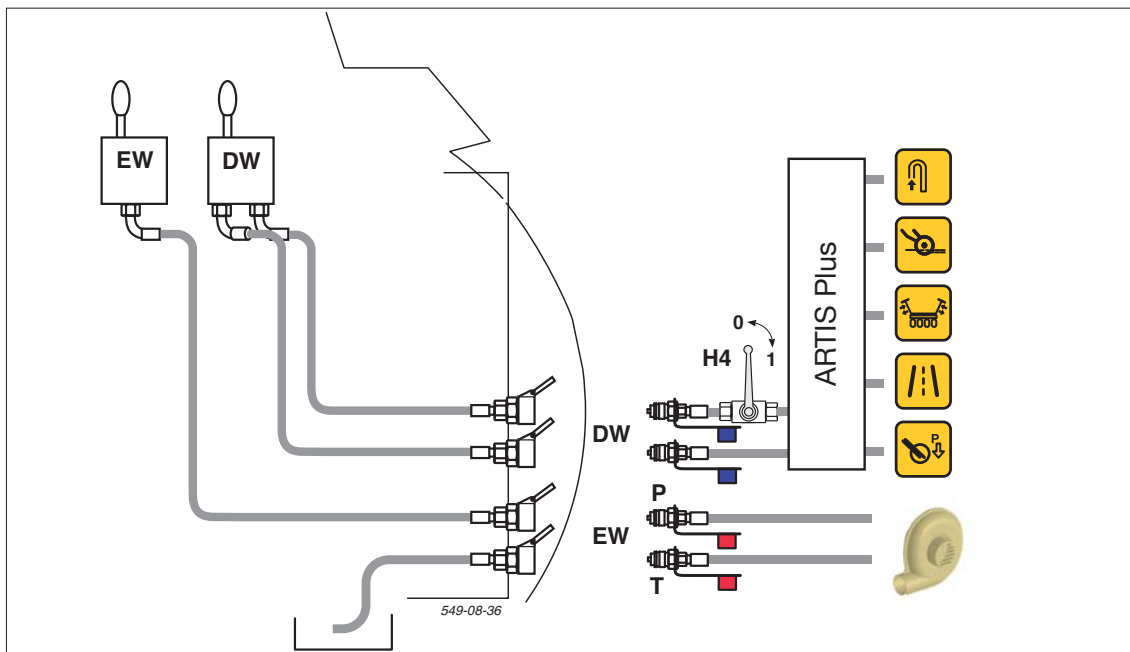

Observera!

För säkra transportfärder måste avstängningskranen (H4) vara stängd (= position 0)

Båda låshakarna måste vara ordentligt ihakade.

P = tryckledning
T = returledning (med större diameter)

Anslutning av bromsanläggningen

- Bromsledningen (gul) kopplas på.
- Bromsledningen (röd) kopplas på.
- Tryckluftsbehållaren laddas
 - bromsarna löses därmed

Se också kapitel "TRYCKLUFTSBROMSANLÄGGNING"

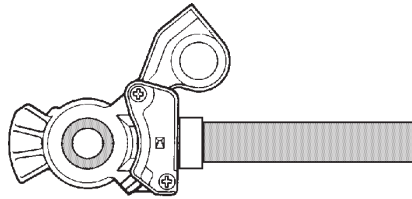

TD709/1/1

Belysning

- 7-poliga kontakten ansluts (E3)
- Kontrollera belysningsfunktionen
- Kontrollpanelen fästes i traktorhytten

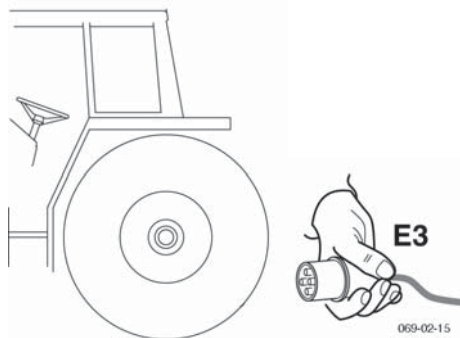

069-02-15

Manöverenhet

- Strömförsörjningen för påbyggnadsmaskinen.
- Kontrollpanelen fästes i traktorhytten.

Närmare information, se kapitel "Idrifttagning av styrningen".

Avställning av maskinen

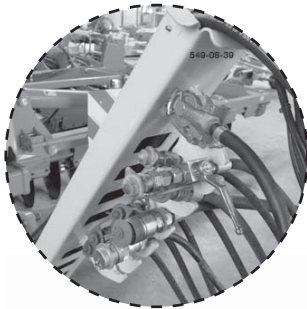
**Att använda slanghållaren**

Samtliga kablar och ledningar kan fästas på slanghållaren (K).

- Elektrokabel
- Hydraulikledningar
- Bromsledningar

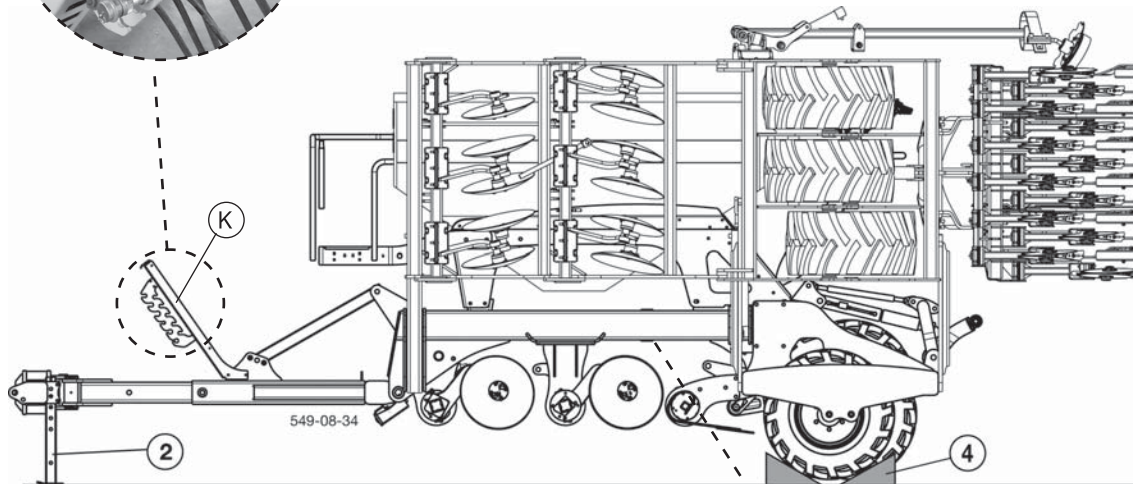

- Maskinen får endast ställas av på jämn, fast mark.
- De båda avställningsstöden (2) sänks ner, bultarna tas bort och maskinen säkras
- Maskinen bromsas med sin egen broms och underlagskilar(4) läggs ut för att förhindra att den rullar iväg.
- Maskinen bromsas med parkeringsbromsen (F)
Parkeringsbromsen befinner sig på högersidan av maskinen.



Omställning till arbetsställning

1. Kör maskinen till ett jämnt underlag.
2. Öppna avspärrningshaken (H4) på hydraulikslangen (position 1).
3. Spaken (H1) på omställningspanelen öppnas (position 1).
 - Hopfällningsfunktionen väljs därigenom
4. Såskenor och skiv-system med styrredskap (DW1) sänks lätt ner.
5. Med styrredskap (DW) tryck kort på "Lyft" ("Heben")
 - Säkerhetshaken belastas därigenom
6. Maskiner med styrredskap (DW) fälls ihop fullständigt.
 - Hopfällning endast vid fullständig processgenomgång. Vid avbrytande av hopfällningsförloppet, kommer maskinen att fällas ihop upprepade gånger.
7. Kör långsamt framåt med traktorn och tryck över styrredskapet.
 - För en liksidig tryckfördelning över hydraulikfördelaren
8. Spaken (H1) på omställningspanelen stängs (position 0).
 - Hopfällningsfunktionen avaktiveras därigenom
9. Önskad funktion på styrredskapet (DW) fastställs, spårrietsan (H2) eller flocktryck (H).
 - för spårrietsan rekommenderas.
 - Motsvarande spak förs till position 1
 - Endast en funktion får väljas!
10. Att lossa fixeringen av spårrietsan (S).
 - Bultarna (14) tas bort ur transportposition (T) och fixeras i avställningsposition (A)
11. Kantblecken dras ut i önskad position.
12. Arbetsenheterna för styrredskapet (DW1) sänks ner fullständigt tills spårrietsan (S) svängts ut helt.
13. Tryckluft väljs för styrredskapet (EW).

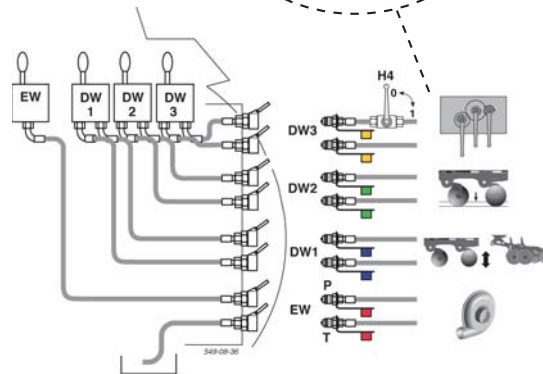
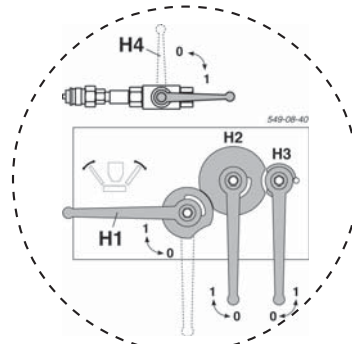
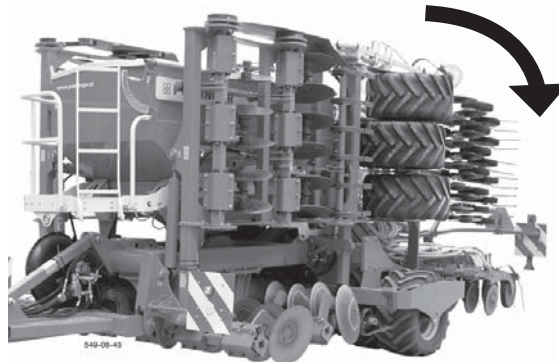

Säkerhetsanvisningar!

Omställning från arbetsposition till transportposition och omvänt får endast genomföras på jämn, fast mark.

Förvissa Er om att svänggraden är fri och att ingen befinner sig inom det farliga området.

Arbetsredskapet får endast transporteras i transportposition!

Inställningar för arbetsinsats, se kapitlet "INSTÄLLNINGAR FÖR INSATS"

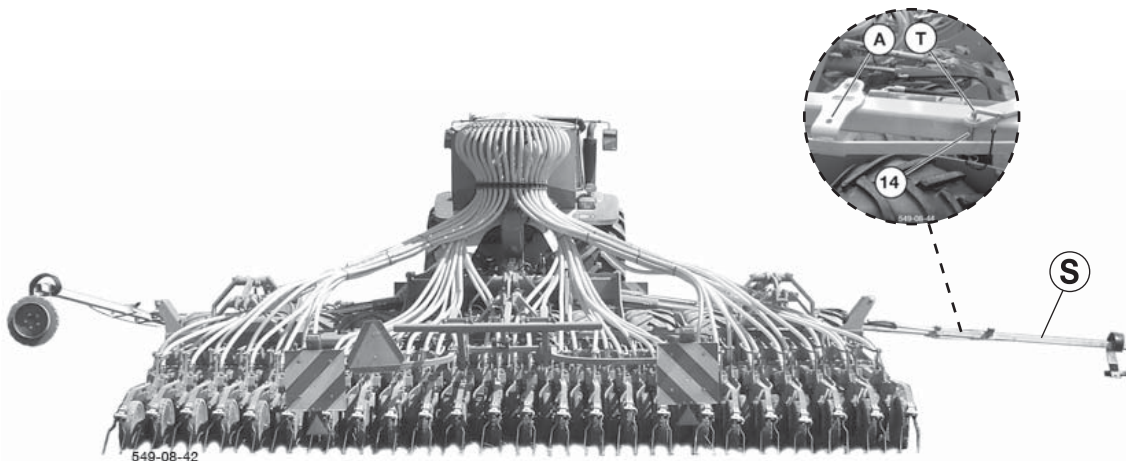

Omställning till transportposition

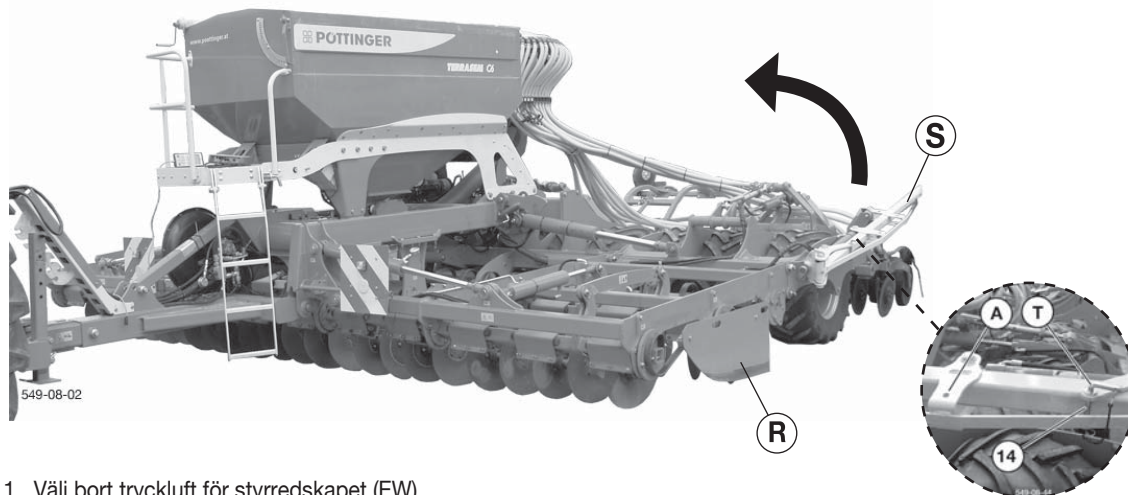

Säkerhetsanvisningar!

Omställning av arbetsposition till transportposition eller omvänt får endast genomföras på jämnt, fast mark.

Förvissa Er om att fri svängradie föreligger och att ingen befinner sig inom farligt område.

Arbetsredskapet får endast transporteras i transportposition!

1. Välj bort tryckluft för styrredskapet (EW).
2. Spårribsan (S) måste fällas in vid transport!
 - Bultarna (14) tas ur i avställningsposition och spårribsan säkras i transportposition (T)
3. Kantblecken (R) sticks åter i.
4. Vald funktion på omställningspanelen avaktiveras.
 - Spak (H2) och (H) i position 0
5. Spaken (H1) på omställningspanelen öppnas (position 1).
 - Hopfällningsfunktionen väljs därigenom
6. Arbetsenheterna (såskenorna och skivsystemet) med styrredskapet (DW1) höjs lätt.
7. Maskiner med styrredskap (DW) fälls ihop fullständigt.
 - Säkerhetshakarna måste hakas fast!
8. Arbetsenheter med styrredskap (DW1) höjs upp fullständigt.
9. Spaken (H1) på omställningspanelen stängs (position 0).
10. Avspärrningshaken (H4) på hydraulikslangen stängs (position 0).

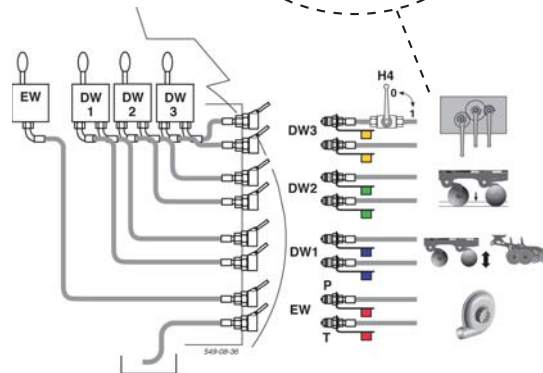
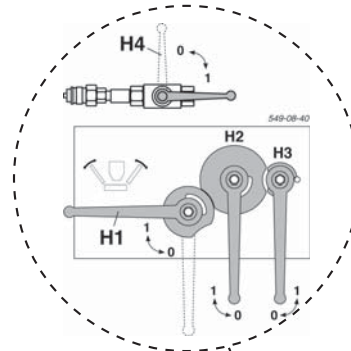

Varning!

Vid transporter måste alla avspärrningshakarna vara stängda - spaken i position 0!

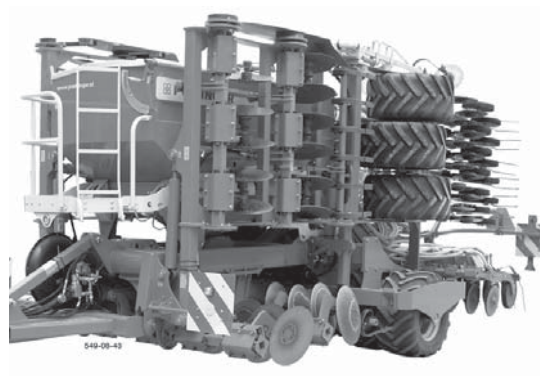
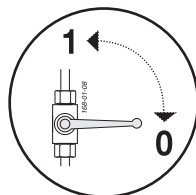

Omställning till arbetsposition (variant "ARTIS Plus")

1. Placera maskinen på ett plant underlag.
2. Öppna avstängningskranen (H4) på den hydrauliska slangen (position 1).
3. Välj förvalsfunktionen "Lyftning och sänkning av såskenan och disk".
4. Sänk ner såskenan och disksystemet något med styraggregatet (DV).
5. Välj förvalsfunktionen "Sidoluckor & hjulpackare".
6. Tryck på styraggregatet (DV) helt kort på "Lyfta".
 - Därigenom avlastas låshakarna.
7. Fäll ut maskinen fullständigt med styraggregatet (DV).
 - Utfällningen måste alltid ske i ett enda moment utan avbrott. Om utfällningen avbryts, fäll in maskinen igen och genomför proceduren på nytt.
8. Kör traktorn långsamt framåt och fortsatt att ge tryck via styraggregatet.
 - För en jämn tryckfördelning över hydraulackumulatorerna.
9. Välj bort förvalsfunktionen "Sidoluckor & hjulpackare".
10. Välj önskad förvalsfunktion: Spårrits rekommenderas.
11. Lossa spårritsarnas (S) fixering.
 - Ta bort bultarna (14) ur transportpositionen (T) och fixera dem i avläggningspositionen (A).
12. Dra ut randplåtarna till önskad position.
13. Sänk ner arbetsenheterna fullständigt med styraggregatet (DV1) tills spårritsarna (S) är helt utsvängda.
14. Tillkoppla fläkten med styraggregatet (EV).

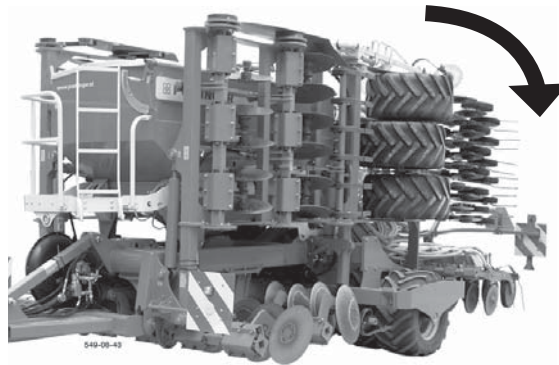

Säkerhetsanvisningar!

Omställning av arbetsposition till transportposition eller omvänt får endast genomföras på jämn, fast mark.

Förvissa Er om att fri svängradie föreligger och att ingen befinner sig inom farligt område.

Arbetsredskapet får endast transporteras i transportposition!

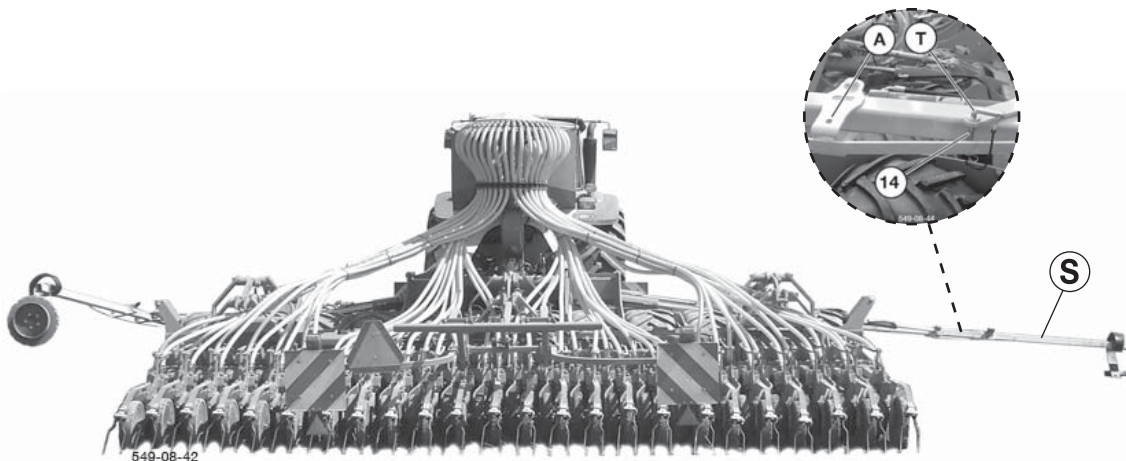
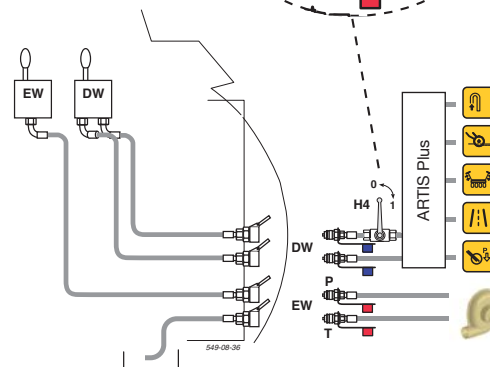
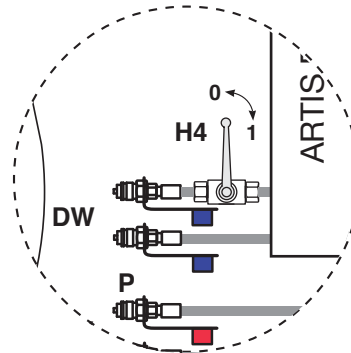

Inställningar för arbetsinsatsen, se kapitel "INSTÄLLNINGAR FÖR ARBETSINSATSEN".

Omställning till transportposition (variant "ARTIS Plus")

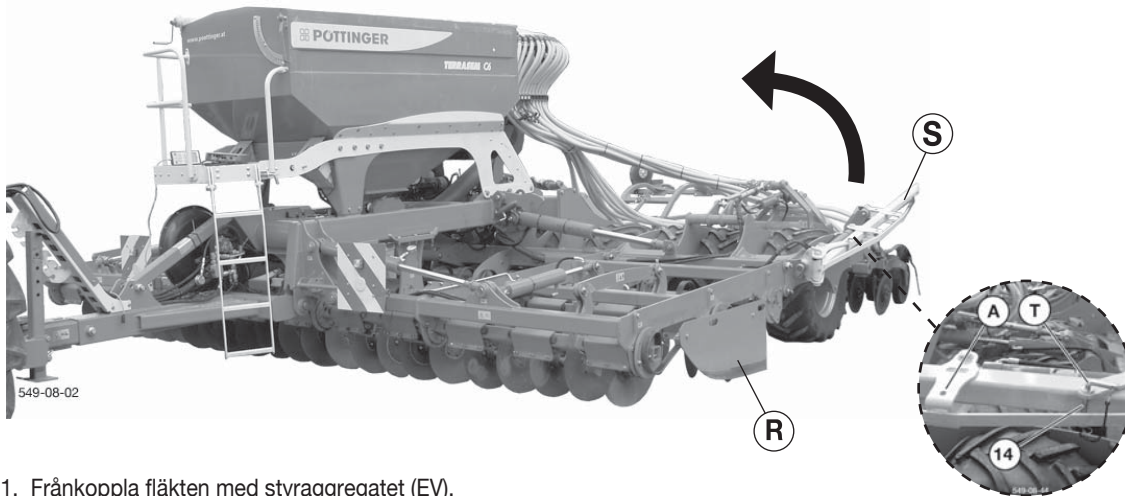

Säkerhetsanvisningar!

Omställning av arbetsposition till transportposition eller omvänt får endast genomföras på jämnt, fast mark.

Förvissa Er om att fri svängradie föreligger och att ingen befinner sig inom farligt område.

Arbetsredskapet får endast transporteras i transportposition!

1. Frånkoppla fläkten med styraggregatet (EV).
2. Sväng in spårritsarna (S).
 - Ta bort bultarna (14) ur avläggningspositionen och säkra spårritsarna i transportposition (T).
3. Skjut in randplåtarna (R) fullständigt igen och säkra dem med sprint.
4. Välj förvalsfunktionen "Lyftning och sänkning av såskenan och disk".
5. Lyft upp arbetsenheterna (såskena och disksystem) något med styraggregatet (DV).
6. Välj förvalsfunktionen "Sidoluckor & hjulpackare".
7. Fäll in maskinen fullständigt med styraggregatet (DV).
 - Låshakarna måste haka!
8. Välj förvalsfunktionen "Lyftning och sänkning av såskenan och disk".
9. Lyft upp arbetsenheterna helt med styraggregatet (DV).
10. Frånkoppla styrningen.
11. Stäng av stängningskranen (H4) på den hydrauliska slangen (position 0).

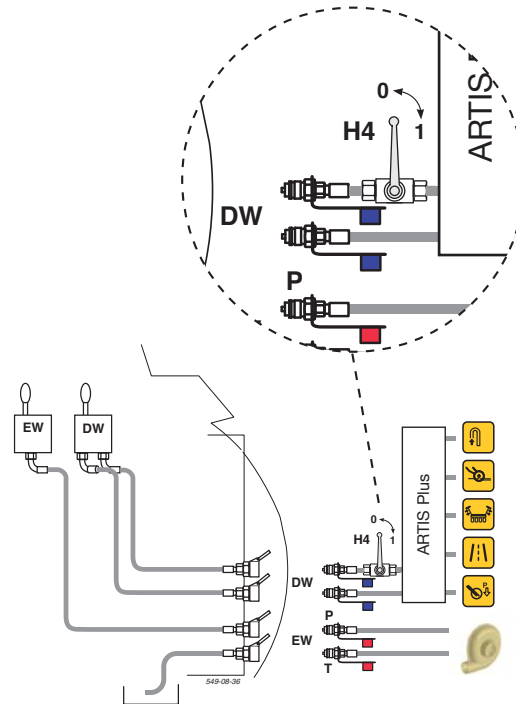

Varning!

Vid transporter måste alla avspärningshakar vara stängda - spaken i position 0!

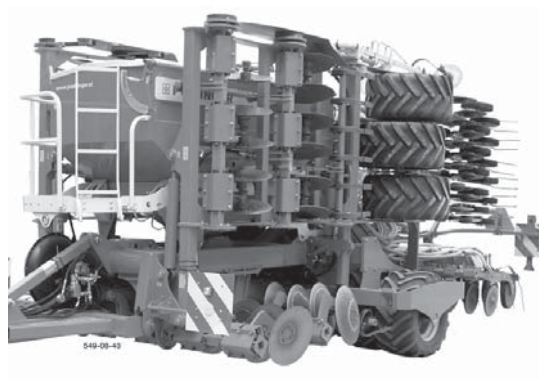
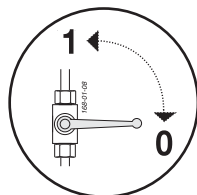

Allmänna anvisningar vid transport på gator och vägar

- **Arbetsenheten höjs upp helt**
- **Alla avspärringshakar stängs**
 Detta förhindrar oavsiktlig nedsänkning av redskapet vid skada på hydraulledningen.
 Särskilt vid färd över ojämn mark kan övertryck uppstå i ledningar och dessa kan därigenom brista.
- **Hydraulikstyrventilen på traktorn måste förreglas för att förhindra oavsiktlig aktivitet!**
 Arbetsenheterna i transportställning med hydrauliken förreglad.
 Hydraulikförreglingen kommer genom beröring av hydraulikstyrventilen åter att lossas.
- **Kontrollera transportförreglingen**
 Förreglinghakarna måste på båda sidor vara fullständigt ihakade i bultarna.

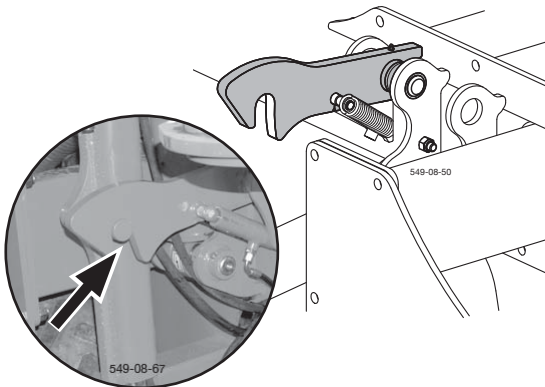

- **Att sätta på skyddsanordningarna**
- **Belysning och markeringar kontrolleras**
 - vad det gäller funktionen
 - vad det gäller skador
- **Nödvändig utrustning**
 - röd/vitrandiga varningsskyltar
 - röda strålkastare som backljus
 - vit strålkastare framåt
 - begränsningslysen (om så behövs)

Bakljus eller färdriktningsvisare (blinkers) på traktorn får inte på grund av påhängt arbetsredskap täckas över, i så fall måste extraanordningar användas.

- **Driftstillstånd / typisering / undantagstillstånd**

...

Tyskland: För påhängt arbetsredskap med högre totavikt än tillåtet är driftstillstånd nödvändigt.

Detta driftstillstånd reglerar också tillåten högsta hastighet (25 km/h eller 40 km/h)

Grundläggande fakta: Lagföreskrifterna måste beaktas.

Om så är nödvändigt, ska man ansöka om undantagstillstånd.



Varning!

För säkrare transporter måste alla avspärringshakar och transportförreglingar vara stängda.



Varning!

Transporter får endast företas med tom utsädestank.

Försiktighet vid vändningsmanöver i lutande plan

Genom vikten på påhängd maskin kan köregenskaperna på traktorn påverkas.

Detta kan särskilt i lutningar leda till farliga situationer.

Tipprisk kvarstår

- När arbetsredskapet höjes eller sänkes hydrauliskt
- vid kurvtagning med höjt arbetsredskap



Säkerhetsanvisningar!

- **Lugna ner tempot vid kurvtagningen.**
- **Det är bättre att backa vid lutningar i stället för att genomföra en riskabel vändningsmanöver.**

Arbetsdjupet ställs in

- Maskinens kopplingar lägges utsträckta mot traktorn parallellt mot marken.
- Arbetsverktyg (Skiv-system och såskena) med styrredskapet (DW1) nedsänkt
- Arbetsdjupet på markbearbetningsverktygen ställs in med styrredskapet (DW2).
 - Arbetsdjupet fram (A1) ska vara något djupare än utsåningsdjupet (A2).
- Såskenan ställs in med det övre utloppet (F) på önskat såddjup.



Hänvisning!

För funktion och anslutning av hydrauliskt styrredskap, se kapitlet "PÅHÄNGNING PÅ TRAKTOR"

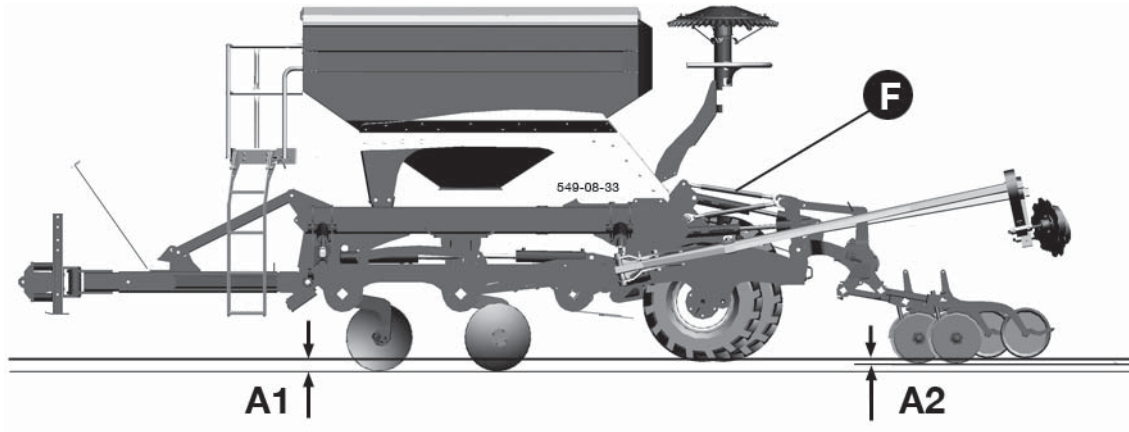

Inställning av önskat såddjup:

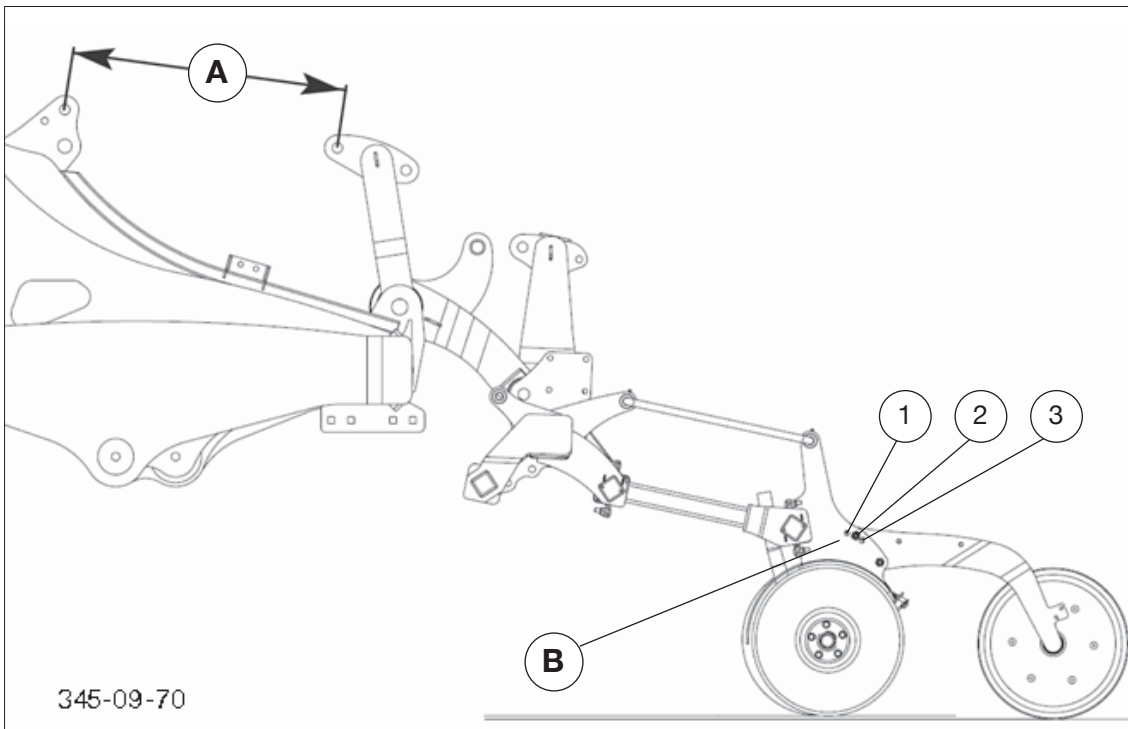

Observera!

De angivna tabellvärdena är i stor grad beroende av markens beskaffenhet och det inställda biltrycket!



Anmärkning:

För att kunna ställa in det optimala djupet, kan även tryckrullearmarna fixeras i tre olika positioner (se tabell)!

Ytsådd:

	Såddområde	
	0 mm	40 mm
Mått övre styrarmens spärrhake (A)	690 mm	910 mm
Hålposition – tryckrullearm (B)	pos. 3	pos. 3

Normalsådd:

	Såddområde	
	10 mm	50 mm
Spindelinställning (A)	690 mm	910 mm
Hålposition – tryckrullearm (B)	pos. 2	pos. 2

Djupsådd:

	Såddområde	
	20 mm	60 mm
Spindelinställning (A)	690 mm	910 mm
Hålposition – tryckrullearm (B)	pos. 1	pos. 1

Tvärbrådan

Fångar upp den uppkastade jorden vid markbearbetningsverktyget och lägger sedan tillbaka den igen.

- Tvärbrådan är förbunden med skivenheterna via en skjutstång (41) och höjs upp och sänks ner samtidigt som denna.
- Över detta lock som bildas av skjutstången kan arbetsdjupet ställas in i relation till skiv-systemet.

Inställning:

- Skyddet och bultarna dras ut
 - Skjutstången förskjuts till nästa insticksställe
 - Bultarna sätts tillbaka och säkras med skyddet
- Optimal arbetshöjd 10 - 20 mm över marken

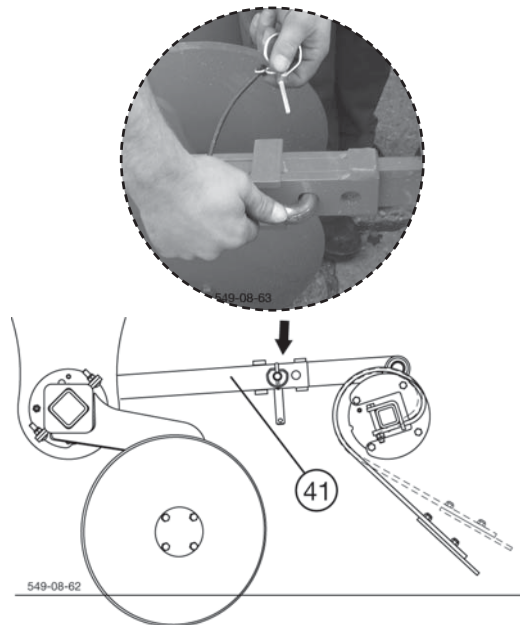

Klaffluckornas påliggningstryck

De yttre klaffluckornas påliggningstryck (P) kan ställas in och bör motsvara påliggningstrycket för den mellersta luckan. Inställningen av önskat påliggningstryck sker via påliggningstryckets reglerventil (AV). Denna skall anpassas till traktorns max. tillgängliga oljemängd.



Anmärkning!

Klaffluckornas påliggningstryck måste kontrolleras före idrifttagningen och vid varje traktorbyte. Ställ in trycket vid behov!

Påliggningstryck för lågt: (t.ex. maskinen fälls inte ut)

- Placera maskinen på ett plant underlag.
- Variant: ARTIS
Öppna avstängningskranen (H4) och avstängningskranen (H1) för utfällningen.
Variant: ARTIS PLUS
Öppna avstängningskranen (H4) och välj på kontrollpanelen funktionen "Fällning".
- Manövrera styrventilen för utfällningen -> transportsäkringens krok öppnas.
- Skruva ut reglerventilen för påliggningstrycket (AV) med en insexnyckel så länge tills maskinen börjar med utfällningen.
- Vänta tills maskinen fullständigt har fällts ut.
- Om påliggningstrycket fortfarande är för lågt, skruva ut ventilen så länge tills det korrekta påliggningstrycket har uppnåtts.

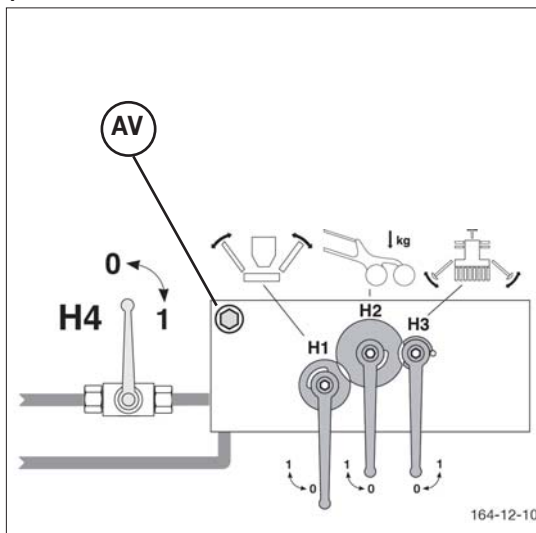

Påliggningstryck för högt:

- Placera maskinen på ett plant underlag och fäll in den.
- Variant: ARTIS
Öppna avstängningskranen (H4) och avstängningskranen (H1) för utfällningen.
Variant: ARTIS PLUS
Öppna avstängningskranen (H4) och välj på kontrollpanelen funktionen "Fällning".
- Skruva fullständigt in reglerventilen för påliggningstrycket (AV) med en insexnyckel.
- Manövrera styrventilen för utfällningen -> transportsäkringens krok öppnas.
- Skruva ut reglerventilen för påliggningstrycket (AV) så länge tills maskinen börjar med utfällningen.
- Vänta tills maskinen fullständigt har fällts ut.
- Om påliggningstrycket fortfarande är för lågt, skruva ut ventilen så länge tills det korrekta påliggningstrycket har uppnåtts.

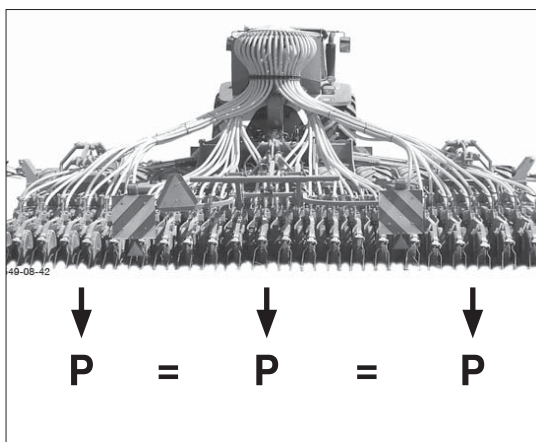

Gummipackning

Gummipackningen tjänar till att förbereda marken för kommande sådd.

Vid hopfällning av maskinen höjs automatiskt de mittersta gummihjulen hydrauliskt.

Maskinen går under transport endast på de yttre hjulen.

Skiv-system

- Arbetsdjupet ställs in hydrauliskt med hjälp av styrredskapet.
- De båda skivraderna är från början lika högt ställda.
 - fixeringsposition (1)
- Den främre skivraden kan dock ställas djupare för att jämna ut det högre slitaget på de främre skivorna.

Fyra insticksställen finns:

- fixeringsposition (1) – grundinställning
- fixeringsposition (2) – minimal förslitning
- fixeringsposition (3) – genomsnittlig förslitning
- fixeringsposition (4) – maximal förslitning

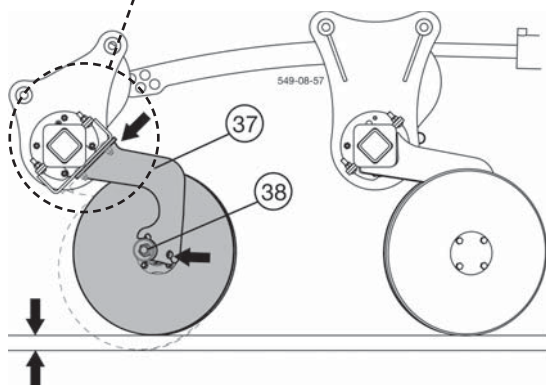
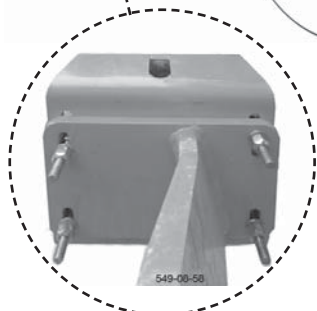
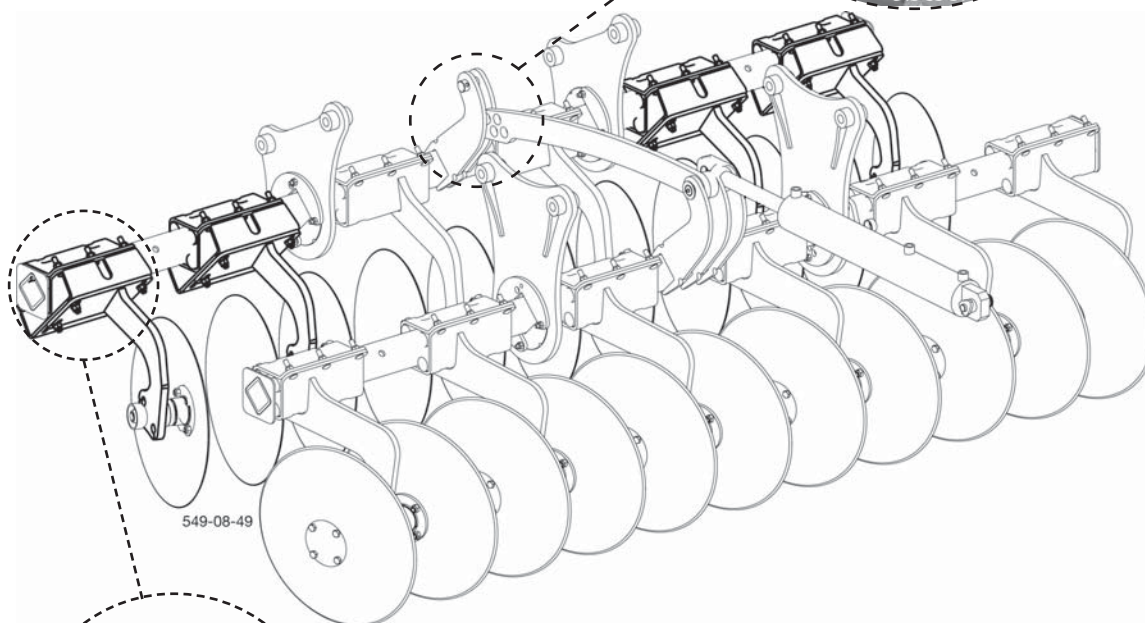
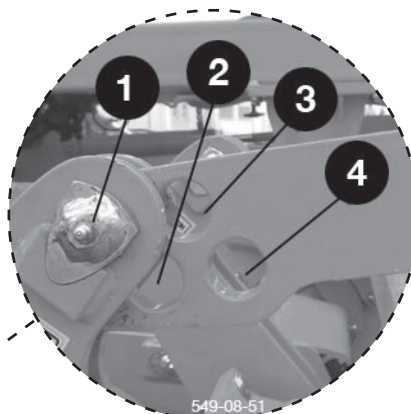

Enstaka ställbara skivor ¹⁾

- De i traktorspåren löpande skivorna kan ställas in separat i djupled.
- Därigen kan skivorna som går i traktorspåren ställas in djupare än de övriga för att uppnå en likartad uppluckringseffekt.

Djupinställningen fullföljs även vid växtlighet och större hål i marken.

Inställningsförlopp:

- lossa de fyra skruvarna
- skjut skivarmen (7) neråt
- dra återigen fast skruvarna

Därefter kan skivaxeln (8) skjutas bakåt

¹⁾ Önskeutrustning

Kantbleck

Kantblecken förhindrar att jordmassor kastas över arbetsområdet.

Att ställa in arbetsdjupet för kantblecken

När tallriksharvens arbetsdjup har ställts in, bör kantblecket ha ett avstånd (A) på 2 – 3 cm från markytan.

Referens: Kantblecket ska ha samma markavstånd både bak och fram.

Inställningsförlopp:

- lossa skruvarna (S)
- kantblecket (R) ställs uppåt eller nedåt i motsvarande hål
- Skruvarna (S) dras åter åt

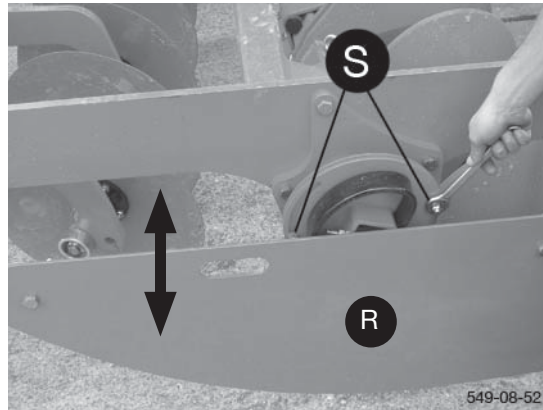

Hänvisning!

Inställningen ska alltid anpassas till de aktuella markförhållandena.

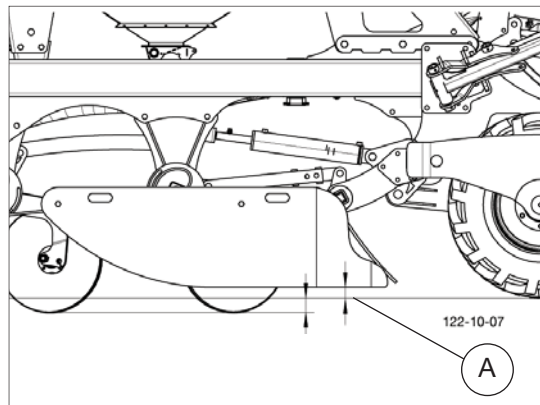

Att ställa in arbetsintensitet för kantblecken

Genom att dra ut det på sidan sittande kantblecket kan arbetsintensiteten påverkas.

- ju längre man drar ut det, desto lägre arbetsintensitet
- referens: Vid stora skördeavfallsmängder ska blecket återigen dras ut för att förebygga förstoppning.

Inställningsförlopp:

- Insticksbultarna (B) tas bort
- Kantblecket på sidan dras ut tills nästa instickshål
- Insticksbultarna monteras åter i för att säkra skyddet referens!

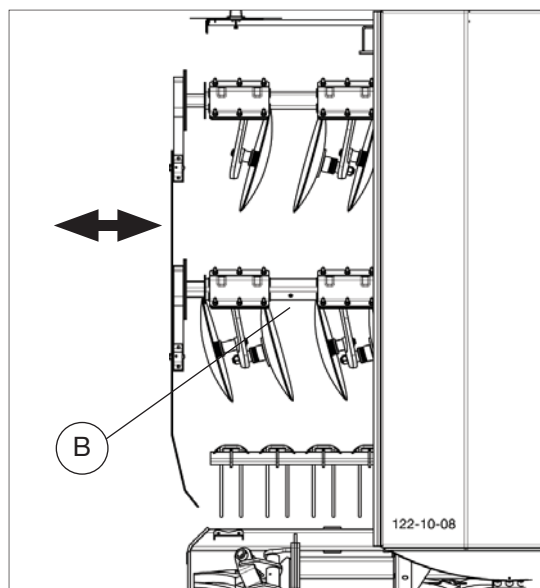

Såskena

Att ställa in sådjupet

En skala (44) på utsädeskopplingen (4) visar teoretiskt sådjup i "cm"

Det faktiska sådjupet kan dock allt efter marktyp, markavstånd och markbeskaffenhet variera något lite.

- En kontroll av utsåningsdjupet är därför absolut nödvändigt.
- Vid arbetsinsats på fältet kontrolleras utsåningsdjupet och om nödvändigt korrigeras detta.

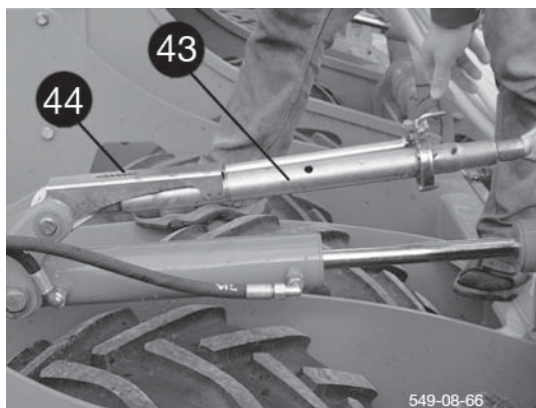

Observera!

Efter sådjupets inställning måste den övre styrarens spärrhake säkras! I annat fall kan sådjupet ändras under driften.

Att ställa in tryckrullarna

Tryckrullehållaren är fäst på flockbäraren med två skruvar.

I de övre skruvpositionerna befinner sig tre borrhål över vilka tryckrullehållaren kan ställas in motsvarande.

- övre borrhålet för djupsådd (P1)
- mellersta borrhålet för normalsådd (P2)
- undre borrhålet för ytsådd (P)

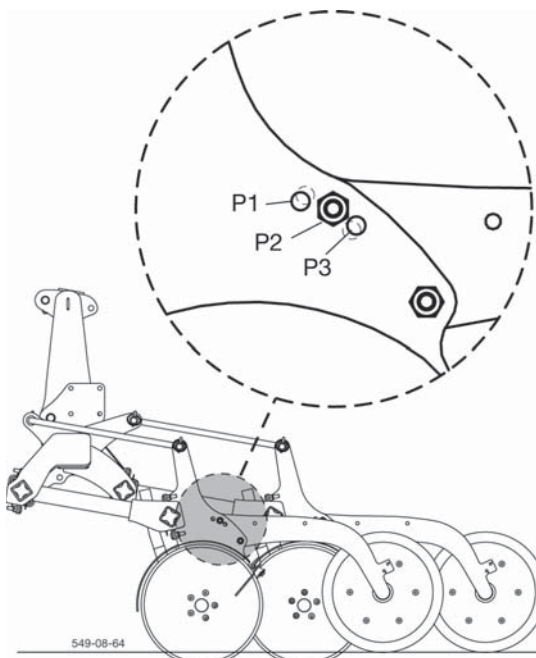

hydraulisk flocktrycksinställning

- Att ställa in önskat flocktryck med styrredskapet på traktorn
- Trycket visas på manometern
- Flocktrycket ställs in på maximalt 45 bar



Anmärkning:

Det aktuella trycket visas på manometern.



Observera!

Max. tillåtet inställningsvärde:

45 bar = 112 kg / såbill

Översikt: tryck - vikt

Tryck [bar]	Vikt per såbill [kg]
0	46
10	58
20	75
30	93
40	110
45	112

Spårritsa

Inställning av spårritsan

Skivspårritsan ställs in mitt på traktorn

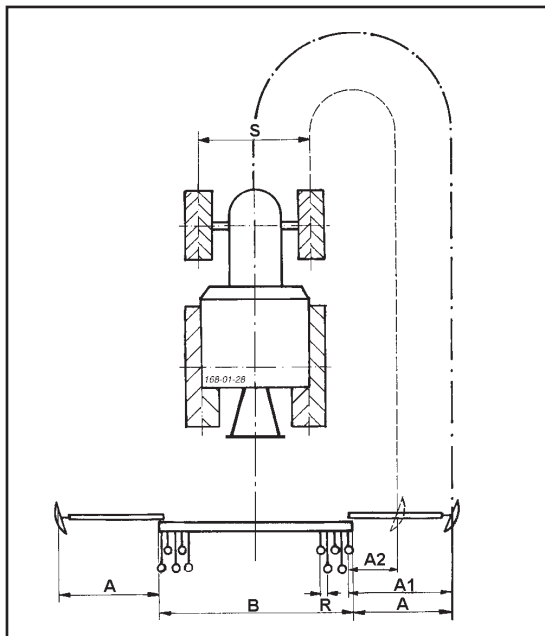

Avstånd till flockskena:

A = halv arbetsbredd

Avstånd till ytterflock:

$$A1 = \frac{\text{Arbetsbredd} + \text{Radavstånd}}{2}$$

B = Arbetsbredd

A = halv arbetsbredd

R = Rådavstånd

Genom att vrida skivaxeln (29) kan skivan, motsvarande avståndet ställas in med ett lätt handgrepp.

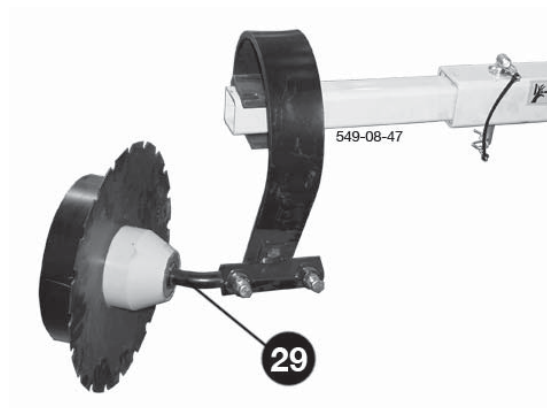

Användning av spårritsan

- se även under avsnittet "Omställning av arbetsställning" i kapitlet "Påhängning på traktor"

Utsvängning av spårritsan följer vid fältinsatsen

- automatisk omväxling (vänster och höger)
 - I respektive position funktionen "Sänka" eller "Höja"
- En impuls för återställning följer därefter, när båda spårritsorna tar stopp och svängs in.
- Vid arbetsinsatsen när spårritsan stöter på hinder och måste svänga in
 - spårritsan tar inte stopp och svänger inte in, varvid ingen impuls för återställning
 - eller spårritsan svänger helt in och körlinjerytmen blir helt tillbakasett

Vid transporter

- spårritsan säkras tills det tar stopp och den svänger in



Anmärkning!

Närmare information om spårritsarnas automatiska och manuella manövrering – se kapitel "Power Control" eller "Isobuss"

Omställningsenhet och körlinje



Referens!

Omställningsenhet

Doserad utsäde fördelas lika i flockarna och förs genom spiralslangar till flockarna.

- Tillse noga att slangarna till de yttre flockarna är försedda med luckor.
- Låt inte slangarna hänga ut!

Vid anläggning av körlinje frisläpps utsädet i området för radspåren (S1, S2).

Därtill blir motsvarande utsläpp (körlinjeutlopp) spärrat för utsädet och utsädet återförs till stigröret.

Samtidigt reduceras i detta fall doseringsmängden motsvarande körlinjens radantal.

Körlinjens utlopp

Vid körlinjens utlopp finns en undre spak för att ställa om luckan (31, 31a), vilken genom en skruv förbinds med elektrocyklindern.

- Skruvlängden till växel magneten ställs in så att spärren vid utloppsluckan upptill ligger an mot utloppsväggen (31).

Körlinjens utlopp

är öppet

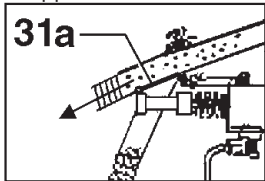

utsädet hamnar på marken

spärrad

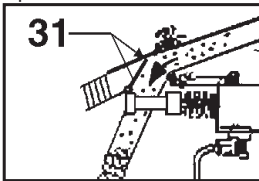

utsädet hamnar inte på marken

Vid normalt utsläpp (öppet utsläpp utan växel magnet) ska den övre luckans spak fixeras (36).

- Den övre luckans spak på körlinjens utlopp är inte fixerad (36a)!

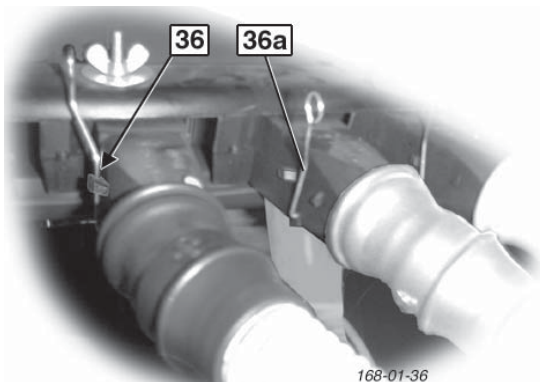

"Frånkopplingen" sker när cylindern är inkörd.

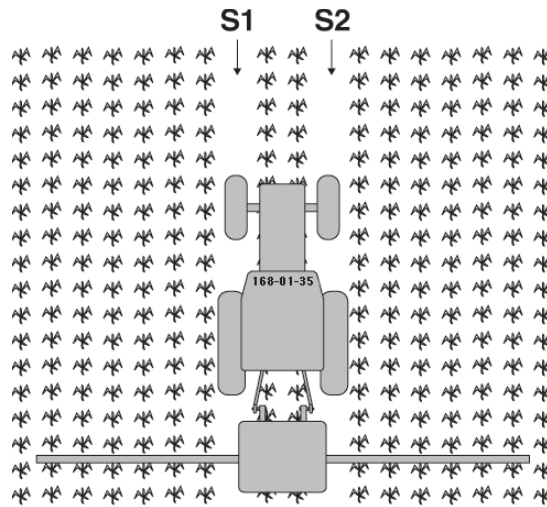

Exempel på anläggning av körlinje

Körlinjetakten börjar vid 1.

Den automatiska vidarekopplingen sker genom att såenheten lyfts upp till fälttransportposition.

Vid osymmetriska körlinjer sker körlinjens frånkoppling bara på ett ensidigt hjulspår vid två motlöpande överkörningar.

Arbetsbredd Såmaskin	Sprutbredd Ströbredd	V ä x - l i n g s - r y t m	Exempel på anläggande av körlinjer
-------------------------	-------------------------	-----------------------------------	------------------------------------

Symmetriska körlinjer i ett såspår

3,00 m 4,00 m 5,00 m 6,00 m 8,00 m	9 m 12 m 15 m 18 m 24 m	3	
3,00 m 4,00 m 4,50 m 5,00 m 6,00 m	12 m 16 m 18 m 20 m 24 m	4	
3,00 m 4,00 m 5,00 m 6,00 m 8,00 m	15 m 20 m 25 m 30 m 40 m	5	
3,00 m 4,00 m 4,50 m 5,00 m	18 m 24 m 27 m 30 m	6	
3,00 m 4,00 m	21 m 28 m	7	
3,00 m 4,00 m	24 m 32 m	8	

Körlinje i utmärkt såspår (asymmetrisk)

3,00 m 4,00 m 4,50 m 5,00 m 6,00 m	12 m 16 m 18 m 20 m 24 m	4^A	
3,00 m 4,00 m 4,50 m 5,00 m	18 m 24 m 27 m 30 m	6^A	
3,00 m 4,00 m	24 m 32 m	8^A	

Profiline
 Standardline

Flockskrapa

Aggressivitet och lutning av pinnarna anpassas efter arbetsförhållandena.

Inställning av skrapan

- lutningen av pinnarna (8) ställs in med bultarna (9) och säkras med hjälp av skyddet
 - vid medelsvåra jordar
-> mellersta borrhålet
 - vid tunga jordar ställs pinnarna något mera horisontellt
-> bakre borrhålet
 - vid förstoppning ställs pinnarna mera flackt
-> främre borrhålet

Främre insticksposition för pinnarna är också transportposition.
 - Lasttryck för pinnarna ses på bilden på locket (40) Att ställa om den främre konsolen
- Ovanför denna bild efterjusteras också låsningen av pinnarna.

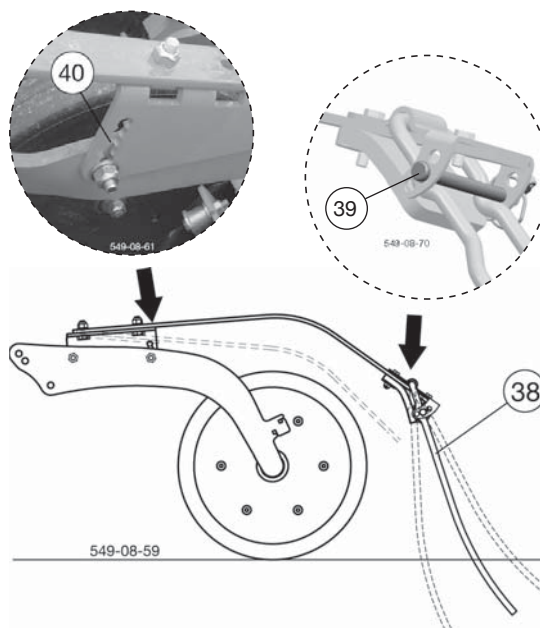

Anmärkning:

Fixera alltid bulten (39) så att pinnen (38) kan svängas fritt mot tryckrullen! I annat fall kan skador uppstå i detta område när såmaskinen backar!

Körlinjemarkör¹⁾

När utsädet inte ännu kommit upp, dvs. när ännu ej några plantor ses, går körlinjen i normala fall inte att känna igen. Ytterligare arbete på åkern, t.ex. med fältspruta, är därför svårt.

Därför är det fördelaktigt att använda båda körlinjemarkörerna (30) vid sådd.

Dessa skivor markerar körlinjespåret. Vid asymmetrisk körlinje kan vänster spårribsa (30) tas bort.

- Skivorna (4) ställs in på rätt körlinjeavstånd.
 - Inställningen anpassas till arbetsbredden för arbetsredskapet (t.ex. fältsprutan).
- Skivutläggaren fälls ihop vid transporter och avspärningshakarna (A) spärras

Inställningsförlöpp:

- Kontralateral mutter lossas
- Skruven (35) dras ut något
- Skivan på formröret skjuts i önskad position
- Skruvarna skruvas åter fast och säkras med den kontralaterala muttern

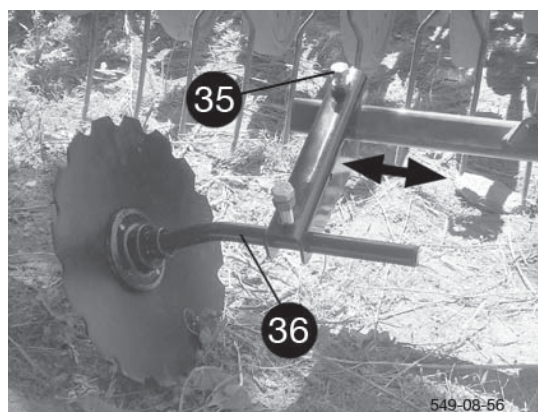

referens: Genom att vrida skivaxeln (36) kan skivan, motsvarande tunga eller lätta jordar mer eller mindre manuellt ställas om.

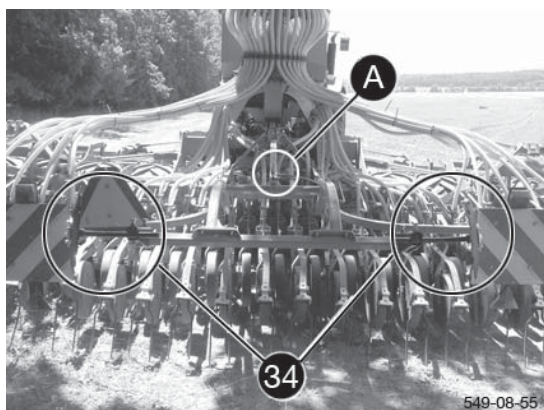

¹⁾ Önskeutrustning

Behållarlock

Öppna avtäckningen

- Spaken (H) svängs neråt.



- Avtäckningsplanet med veven (K) rullas in

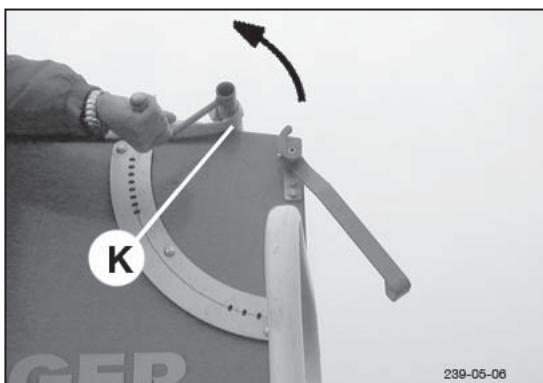

Efter påfyllnad

- Avtäckningsplanet med veven (K) rullas över behållaröppningen
- Förslutningsklinkan till spaken (H) skjuts över röret
- Spaken (H) svängs neråt

Avtäckningen hålls stängd under själv arbetsinsatsen.

Lastplattform

- Vid arbete och transport fälls stegen (34) upp.
- De fjäderbelastade bultarna (35) måste hakas i.



- För att fylla med säckar från påhågsredskapet kan en lastbrygga eller en träpall sättas fast.
- Se till att denna säkras noggrant!
- Efter påfyllnad plockas lastbryggan eller träpallen bort från påhågsredskapet!



Varning!

Att stiga upp under färd resp. att åka med på plattformen är förbjudet!



Varning!

Betat utsäde irriterar huden och är giftigt!

Kroppsdelar skyddas på motsvarande sätt!

Kort handledning



Varning!

Betat utsäde irriterar huden och är giftigt!

Kroppsdelar skyddas på motsvarande sätt!

- **Gör maskinen klar för användning**
 - spåruppluckningsenhet
 - markbearbetningsverktyg
 - spårrietsa
 - körlinjekoppling
 - körlinjemarkör
 - fläktvarvtal
- **Kontrollera inställningarna, se kalibrering (dosering)**
 - korrekt doseringshjul
 - bottenluckan korrekt inställd
 - växellådan korrekt inställd
 - doseringsluckan stängd
- **Tillkoppla elektroniken**
- **Kontrollera körlinjerytmen**
- **Rätt varvtal**
 - Redan vid starten minst 50 procent av traktorns varvtal.
 - Håll sedan ett konstant varvtal.
- **Beakta såddens början**
 - Utsädet behöver i regel en viss tid för att komma från doseringen till såbillarna (ca 1 s / 2 m).
Fördoseringen regleras automatiskt via styrningen.
- **Inställning av fördoseringen**
 - se bruksanvisningen under Styrning
- **Kontrollera kort efter att utsåningen påbörjats**
 - att alla flockar sås ut
 - att sådjupet passar
- **Under arbetsinsatsen**
 - kontrolleras regelbundet eventuell förstoppning
- **Körhastigheten anpassas till arbetsinsatsens villkor**
 - så att utsädesbädden blir likvärdig.
- Hydraulikstyrredskapet belastas alltid före det att spårrietsan tas i anspråk för arbete.
- **Var försiktig när du fyller utsädesbehållaren, se till**
 - att inga främmande föremål (pappersrester, etiketter) kommer in i behållaren.
- **Behållarens lock måste vara stängt under arbetet.**
- **Observera fyllnivån i behållaren.**
 - Automatisk restmängdsignalgivare
- **Töm alltid utsädesbehållaren helt om möjligt (speciellt inför längre arbetsavbrott)**
 - pga utsädets hygroskopiska egenskaper
 - för att inga gnagare ska lockas dit
- **Observera! Betat utsäde irriterar huden och är giftigt!**
- **Avlägsna utsädesresterna vid doseringshjulen.**
 - Placera ett uppsamlingskärl under utloppsöppningen.
 - Öppna sliden.
 - Töm ut utsädet ur behållaren.
 - Vrid doseringshjulet något.
 - Sätt sedan på fläkten kort för att helt få bort utsädesresterna.

Användning med insats för fördelarhuvudet

1. Ombyggnad av spårritsen

1. Måttet för spårritsen framgår av maskinplanen (se bilaga).
2. Mät korrekt längd på utliggaren (1).
3. Borra ett hål i utliggaren (1).
4. Stick sprinten genom hålen i utliggaren (1) och i spårritsförlängningen (2), för att fixera denna längd.

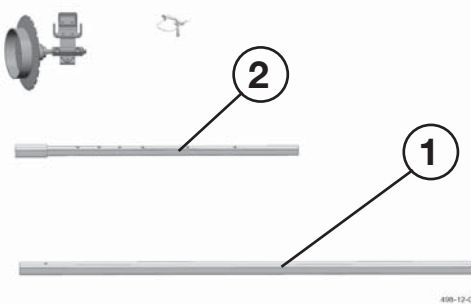

Observera: Vid somliga insatser krävs en osymmetrisk spårritsinställning, se plan.

2. Montera insatsen för fördelarhuvudet

- Observera:**
- När en insats för fördelarhuvudet används:
- måste utsädesflödesövervakningen avaktiveras (se kapitel Styrning).
 - måste fläktvarvtalet reduceras. Reducera fläktvarvtalet till 2500 - 2800 v/min, beroende av antalet öppna såslangar.
 - kan körlinjekopplingen inte användas
 - kan fränkopplingen för halva bredden inte användas

2.1 Dra såslangarna på nytt enligt maskinens beläggningsschema.

Beakta härvid:

- att maskinens såskena och nedre styrarm ligger an mot marken under ombyggnaden, för att simulera maximalt kuperad terräng. Därmed säkerställs att slangarna inte dras av under driften för att de är korta.
- att ombyggnaden måste ske utifrån och in.
- att såslangarna inte får hänga ner -> risk för tilltäppning!

Montera slangarna:

Information för maskiner med utsädesflödesövervakning: bara slangstycket mellan utsädesflödessensorn och såskenan monteras på nytt.

1. Värm upp slangändarna med en varmluftfläkt eller varmt vatten. På så vis blir slangen mer elastisk.
2. Dra slangändarna över respektive insticksanslutning på fördelarhuvudet och på plogbillen. (på sensorn och plogbillen på maskiner med utsädesflödessensor)
3. Fixera slangen med slangklämma (3).

2.2 Öppna och stäng fördelarhuvudet (vid

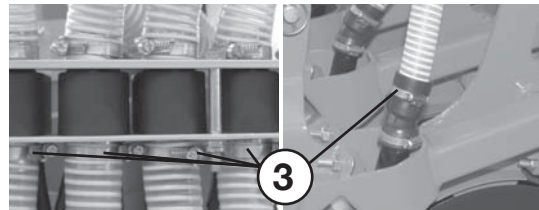

toppmonterad motor för körlinjekopplingen)

Anmärkning:
Använd inget finutsäde när du använder en insats för fördelarhuvudet.

Om ingen motor för körlinjekopplingen är monterad, genomför bara stegen 4 och 6.

1. Lossa skruven (4) och klaffsprinten (5) på motorerna.
2. Avlägsna motorens lock (6).
3. Fäll samtliga motorer bakåt.
4. Öppna vingmuttrarna på fördelarhuvudets lock.
5. Avlägsna motorkonsolerna (7).

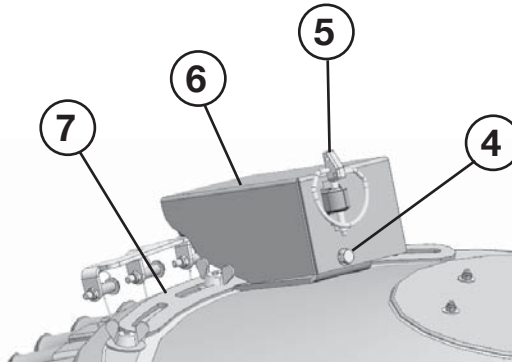

Anmärkning: Var uppmärksam på motorkonsolens position. Markera positionen med ett stift, så att motorerna sedan kan återmonteras i den ursprungliga positionen.

6. Lyft av fördelarhuvudets lock.

För att stänga fördelarhuvudet, genomför ovan nämnda punkter i omvänd ordning.

2.3 Lägg i insatsen

RA25:

Placera insatsen centrerat och koncentriskt i fördelarhuvudet.

1. Lossa såslangskyddens fästmuttrar (1).
2. Skjut såslangskydden (2) i det långa hålet i riktning mot brickans centrum. Så kan insatsen lättare placeras.
3. Placera insatsen centrerat och koncentriskt i fördelarhuvudet.

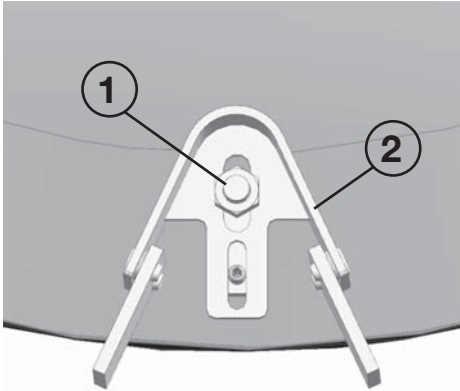

498-12-05

4. Skjut såslangskydden (2) utåt så långt att såslangarna är ordentligt övertäckta och inget utsäde kan komma in i slangarna.
5. Dra åt fästmuttrarna (1) igen.

RA 37,5; 50; 75:

Såslangskydden är tvådelade.

- (3) skyddskil
- (4) rörligt skjutstycke
- (5) fästmuttrar

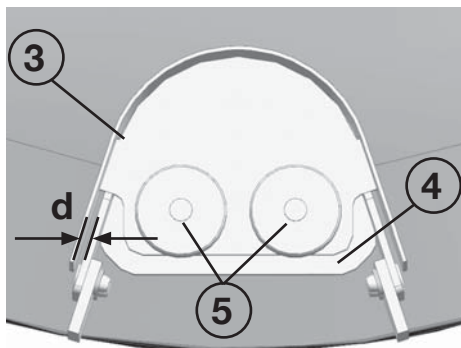

498-12-06

Placera insatsen centrerat och koncentriskt i fördelarhuvudet.

1. Lossa såslangskyddens fästmuttrar (5).
2. Skjut skjutstyckena (4) i riktning mot brickans centrum. Så kan insatsen lättare placeras.
3. Placera insatsen centrerat och koncentriskt i fördelarhuvudet.
4. Skjut skjutstyckena (4) utåt så långt att såslangarna är ordentligt övertäckta och inget utsäde kan komma in i slangarna.

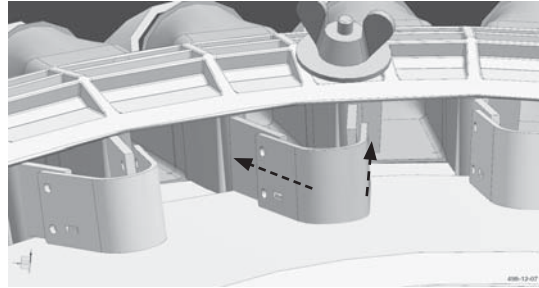

5. Avståndet (d) mellan skyddskilen (3) och skjutstycket (4) bör vara så stort som möjligt. Men för att inget utsäde ska kunna gå förlorat, måste avståndet ändå vara mindre än det minsta utsädeskornet. Ställ in avståndet med hjälp av skyddskilen (3).
6. Dra åt fästmuttrarna (5) igen.

Användning utan insats för fördelarhuvudet

För demontering av insatsen gör enligt följande:

1. Skjut spårritsförlängningen så långt in i utliggeren som möjligt.
2. Ta ut insatsen ur fördelarhuvudet. Se till att skjuta täcksydderna för såslangarna i riktning centrum. Det underlättar demonteringen av insatsen. (se avsnitt: Lägg i insatsen)
3. Montera fördelarhuvudets lock och motorerna.
4. Dra såslangarna för körlinjerna på nytt vid behov.

Anmärkning:

Avståndet mellan bottenplattan och skyddskilen ska vara så stort som möjligt, så att mycket luft kan strömma igenom.

8504.28.101.0

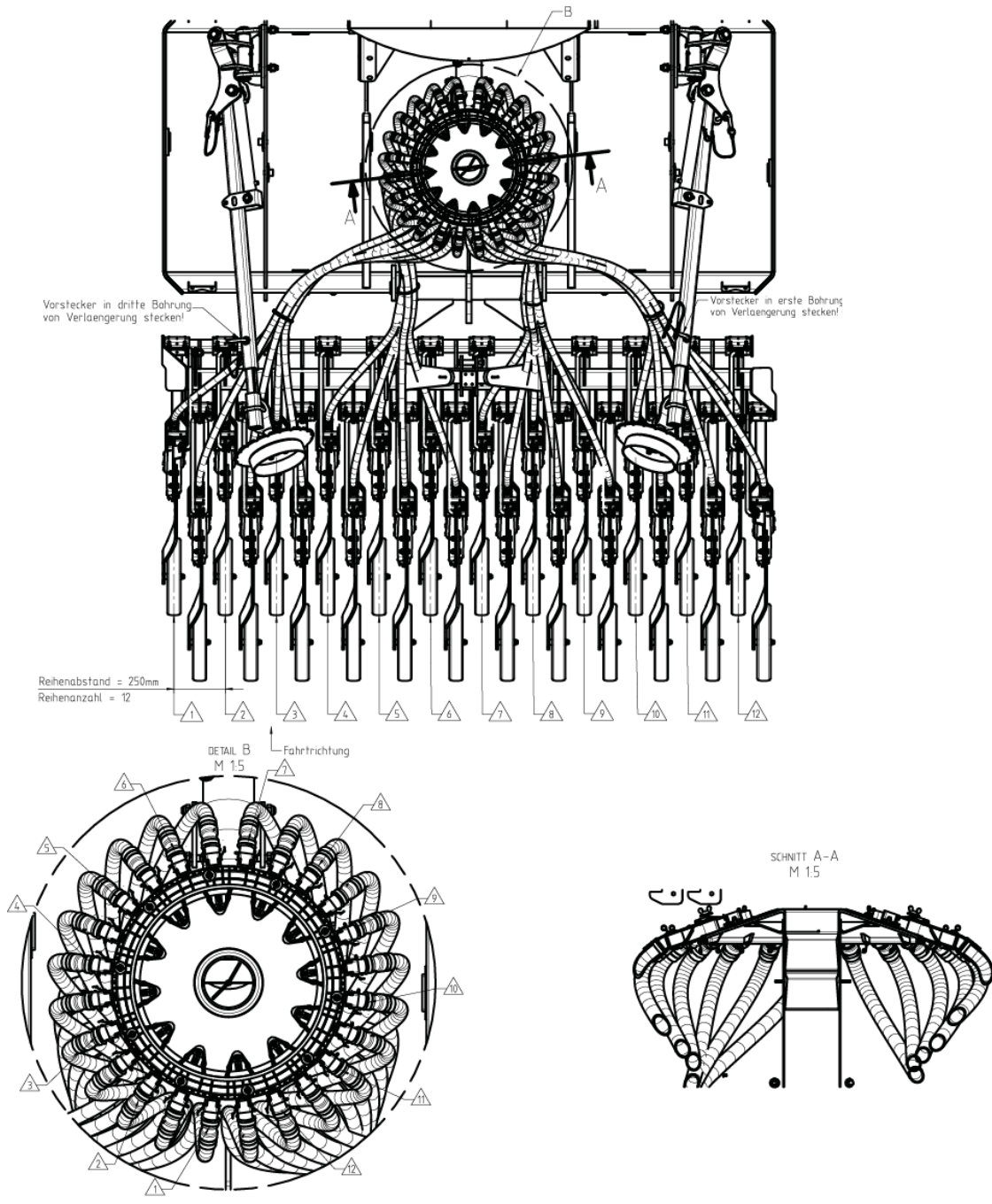

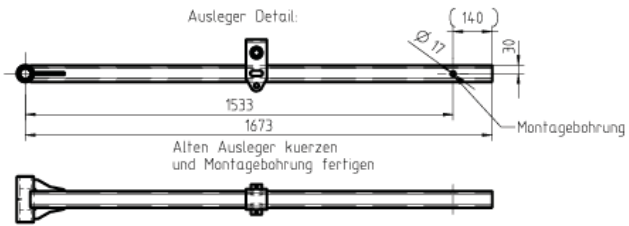
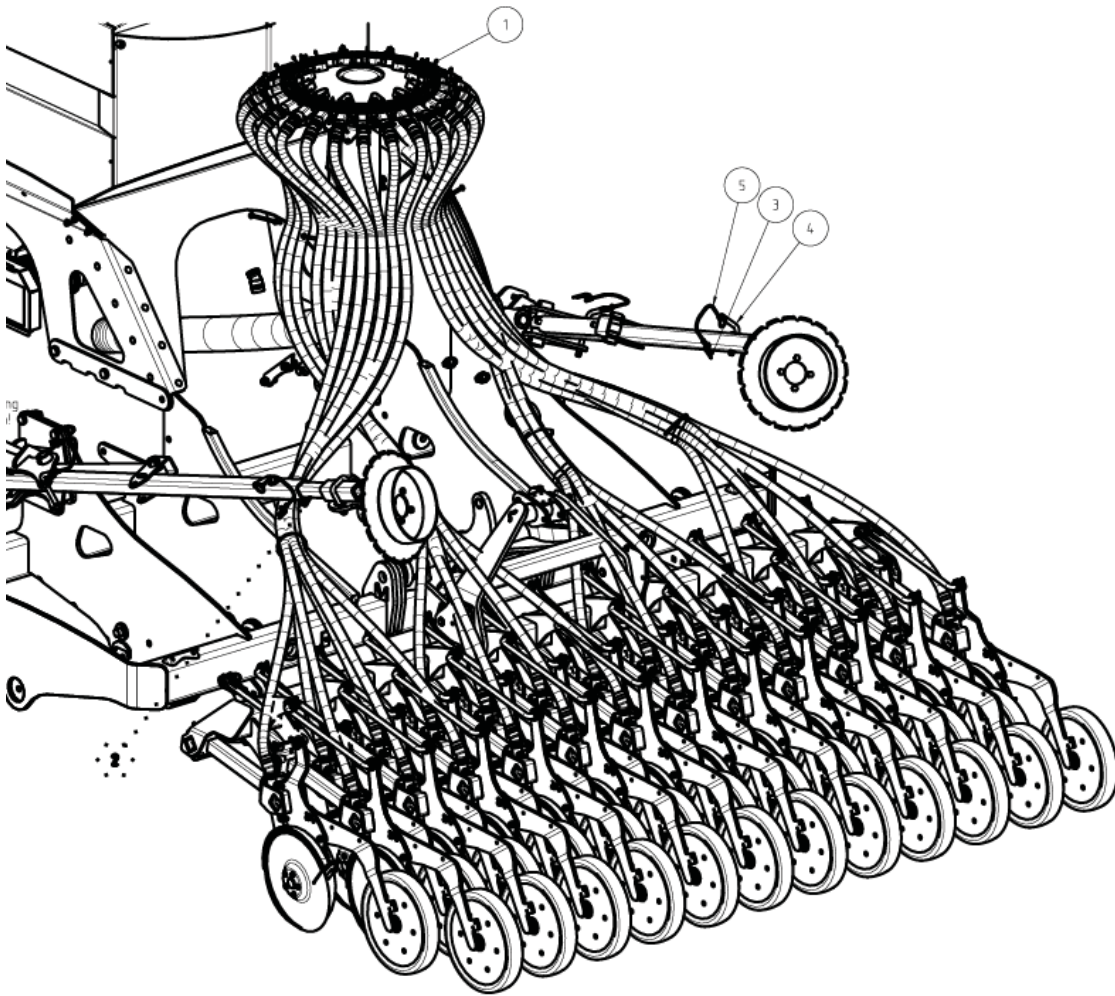

8504.28.102.0

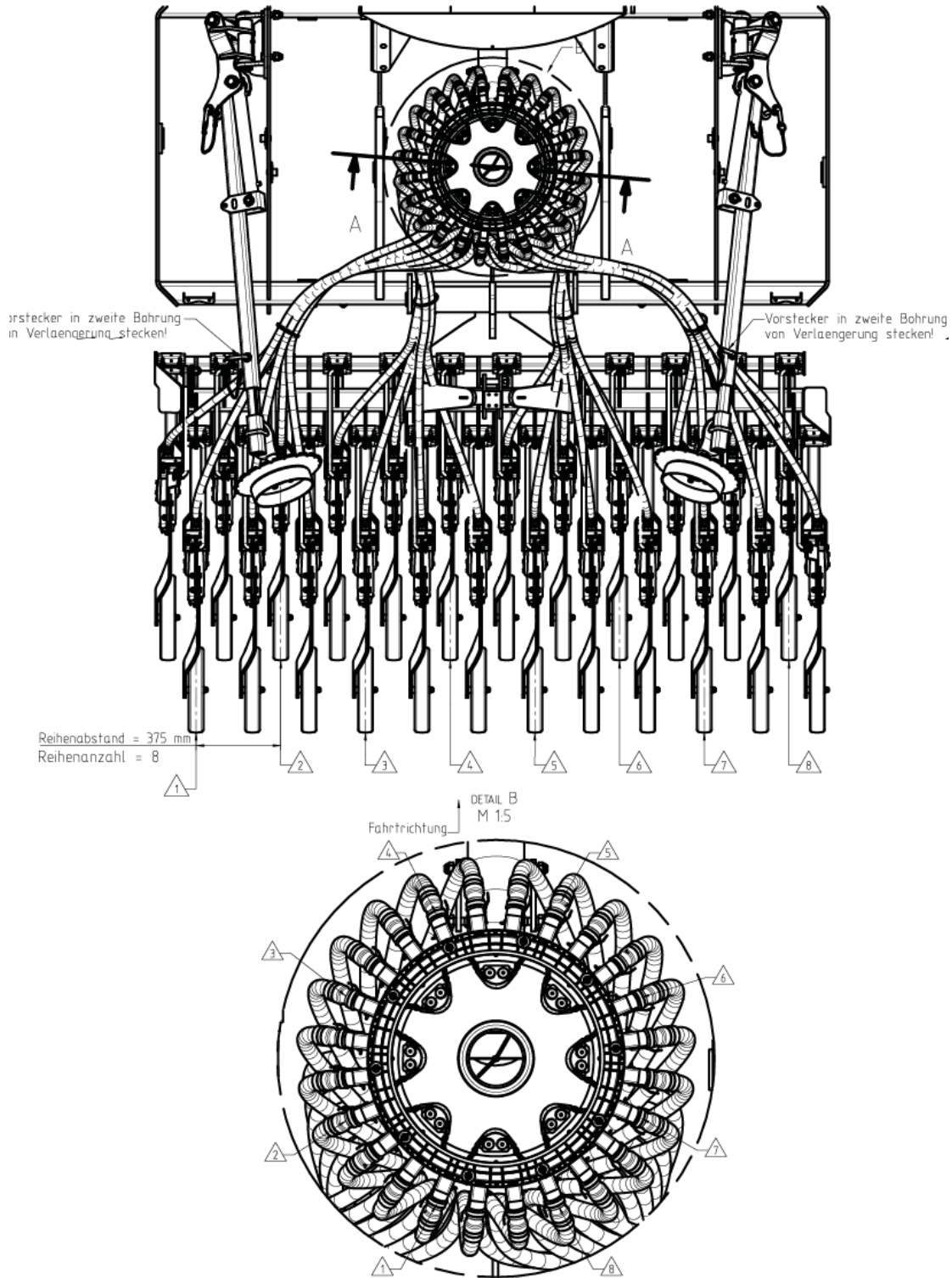

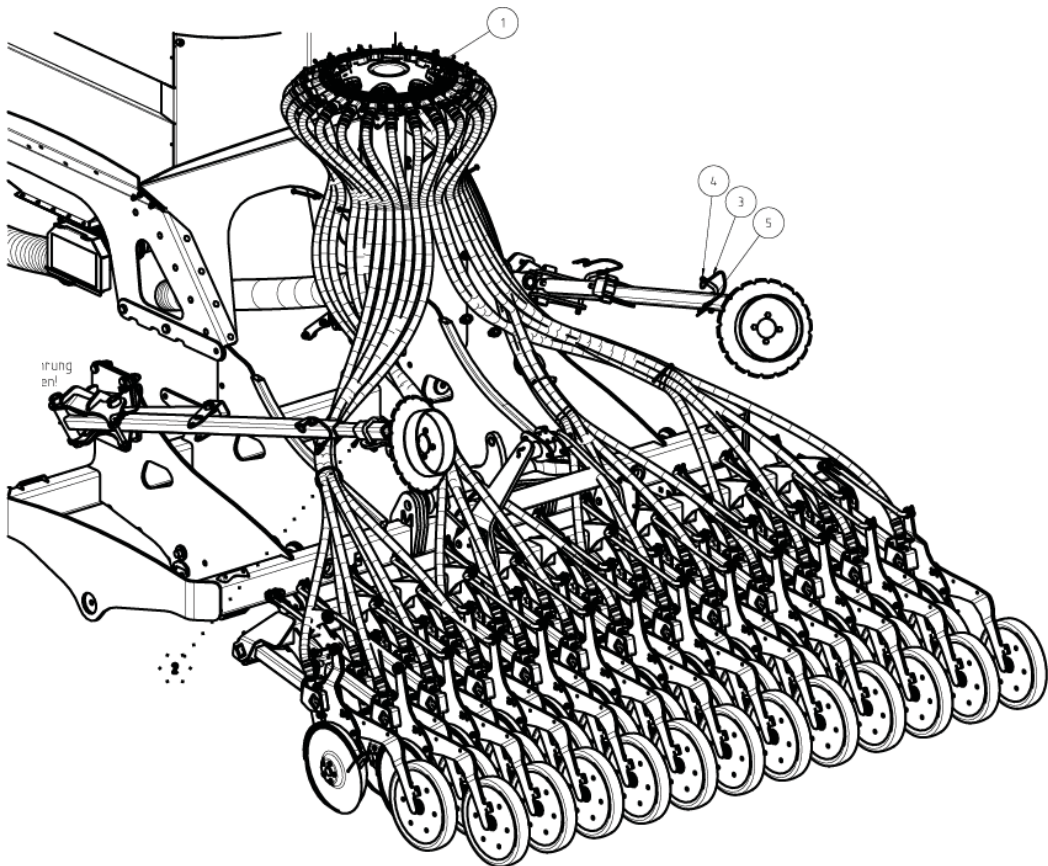

irung
en!

SCHNITT A-A
M 15

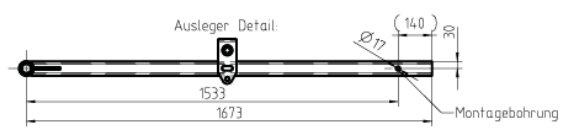

Alten Ausleger kuerzen
und Montagebohrung fertigen

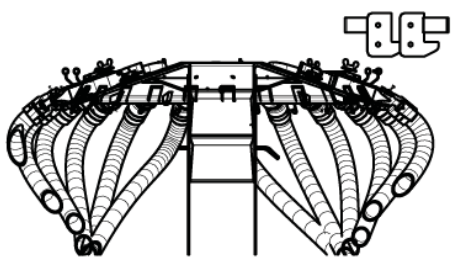

8504.28.103.0

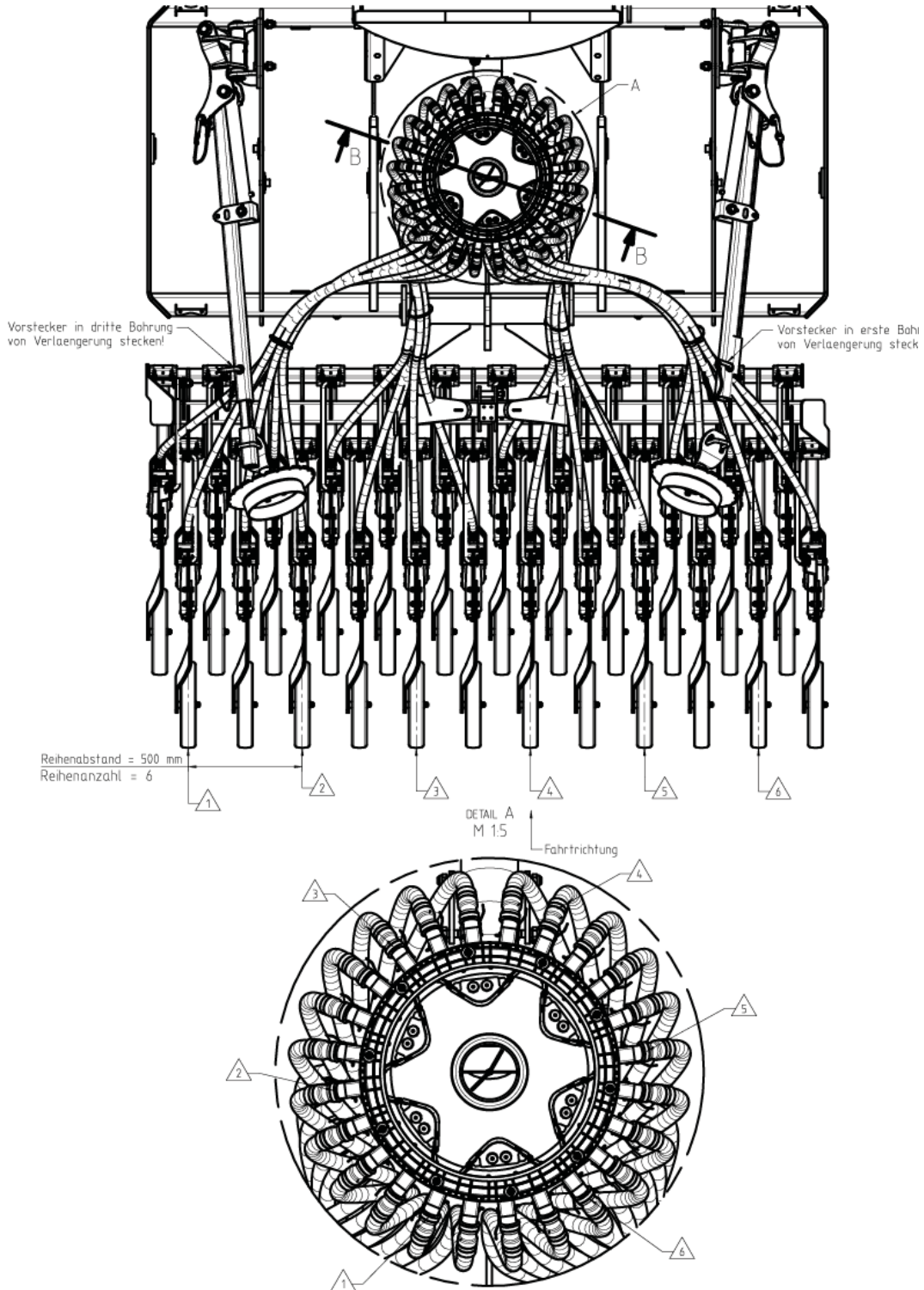

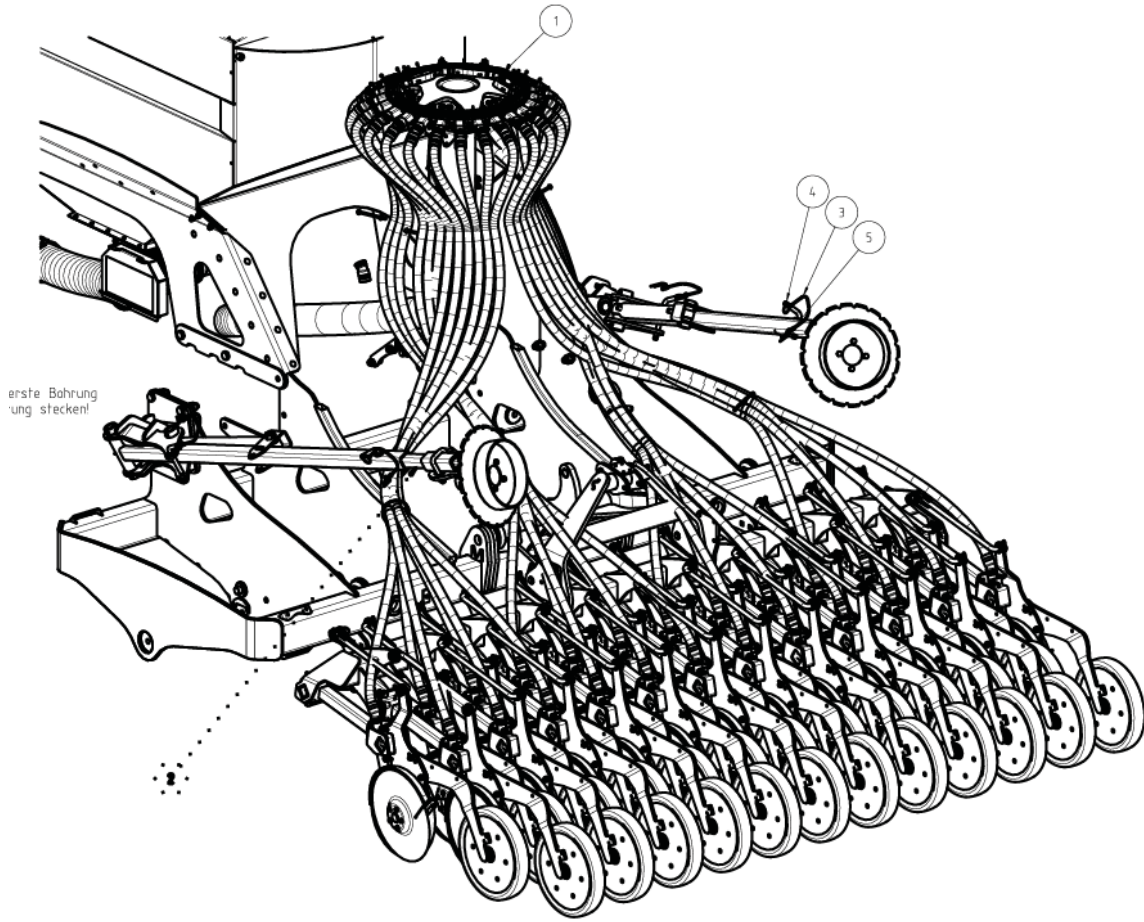

SCHNITT B-B
M 15

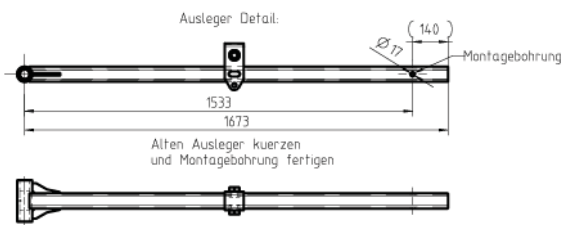
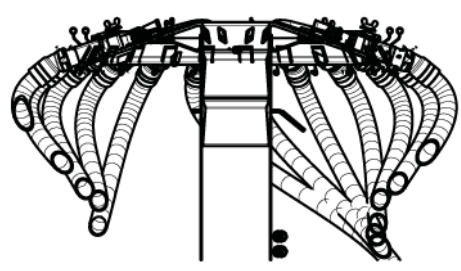

8504.28.104.0

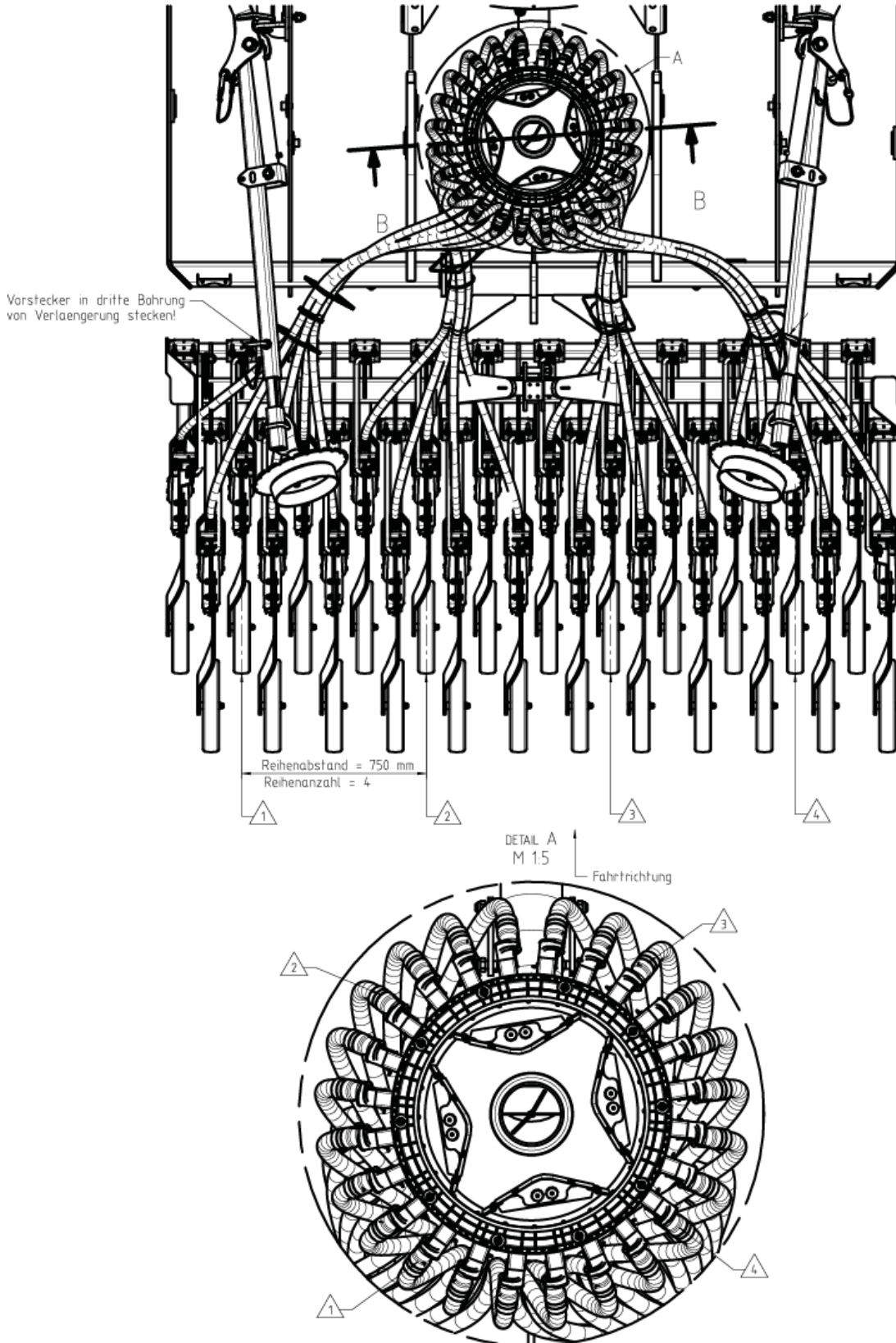

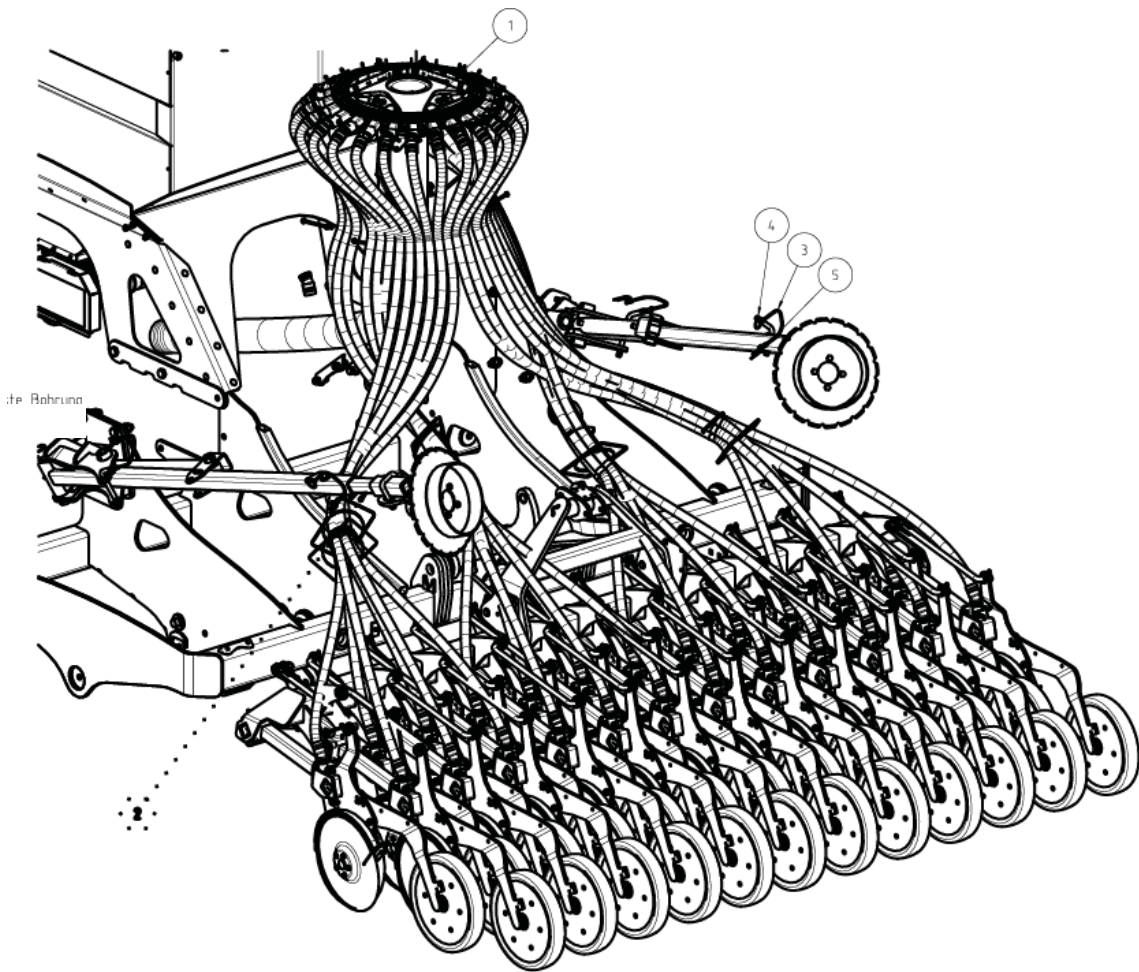

SCHNITT B-B
M 1:5

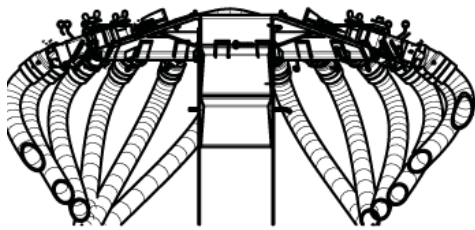

Ausleger Detail:

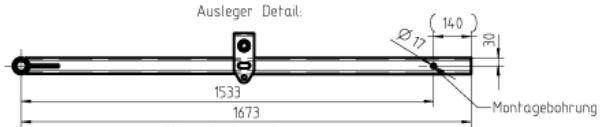

Alten Ausleger kuerzen
und Montagebohrung fertigen



8505.28.101.0

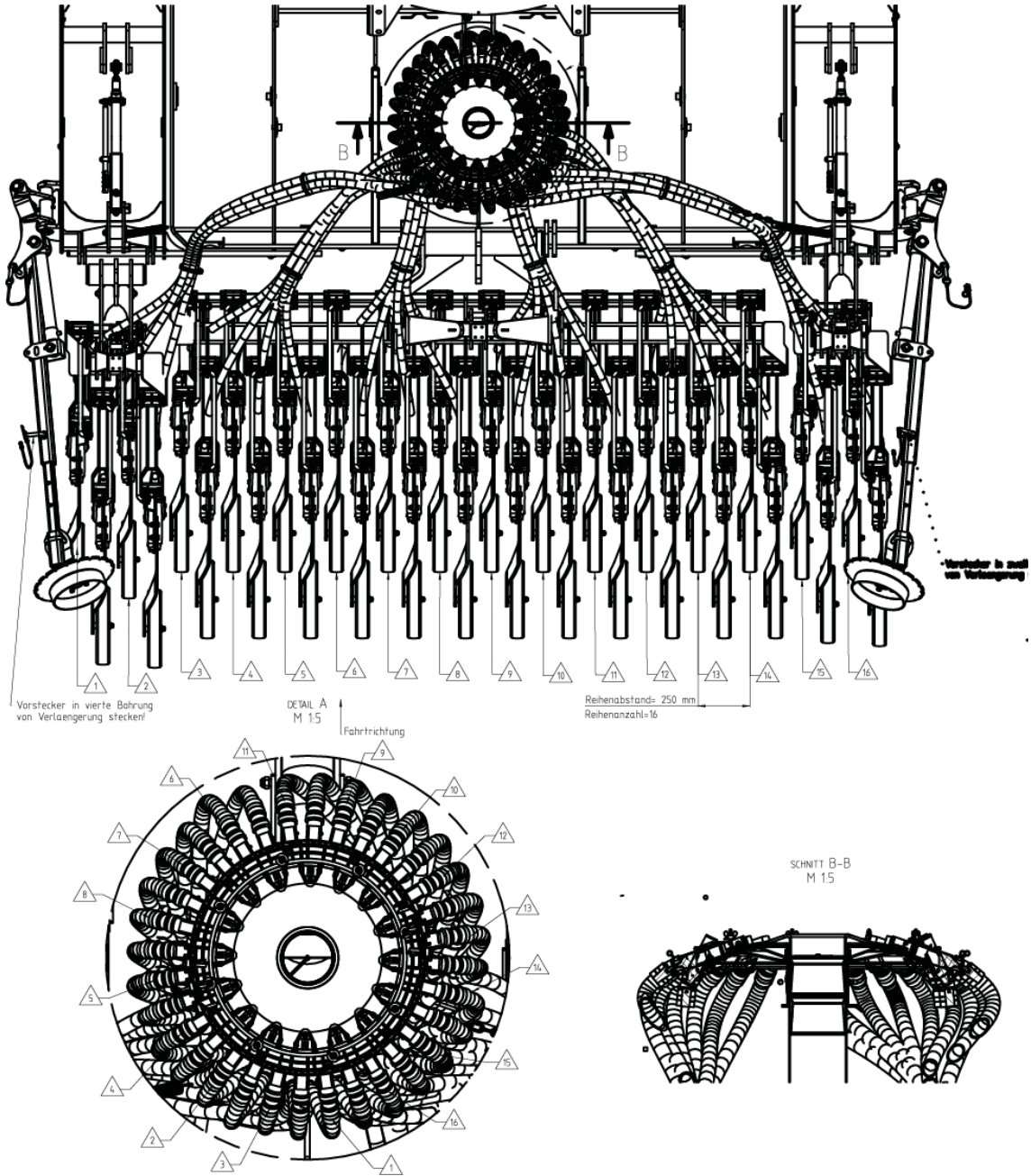

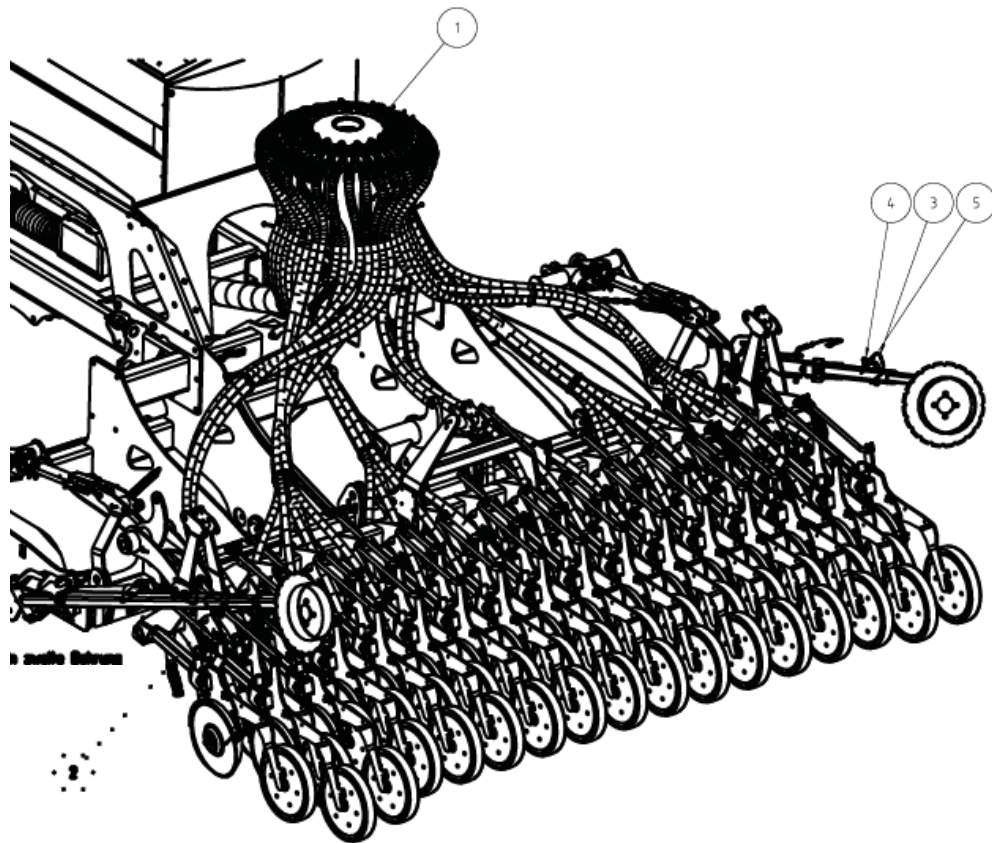

Ausleger Detail:

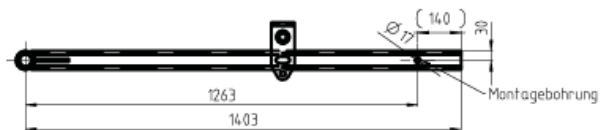

Alten Ausleger kuerzen
und Montagebohrung fertigen



8505.28.103.0

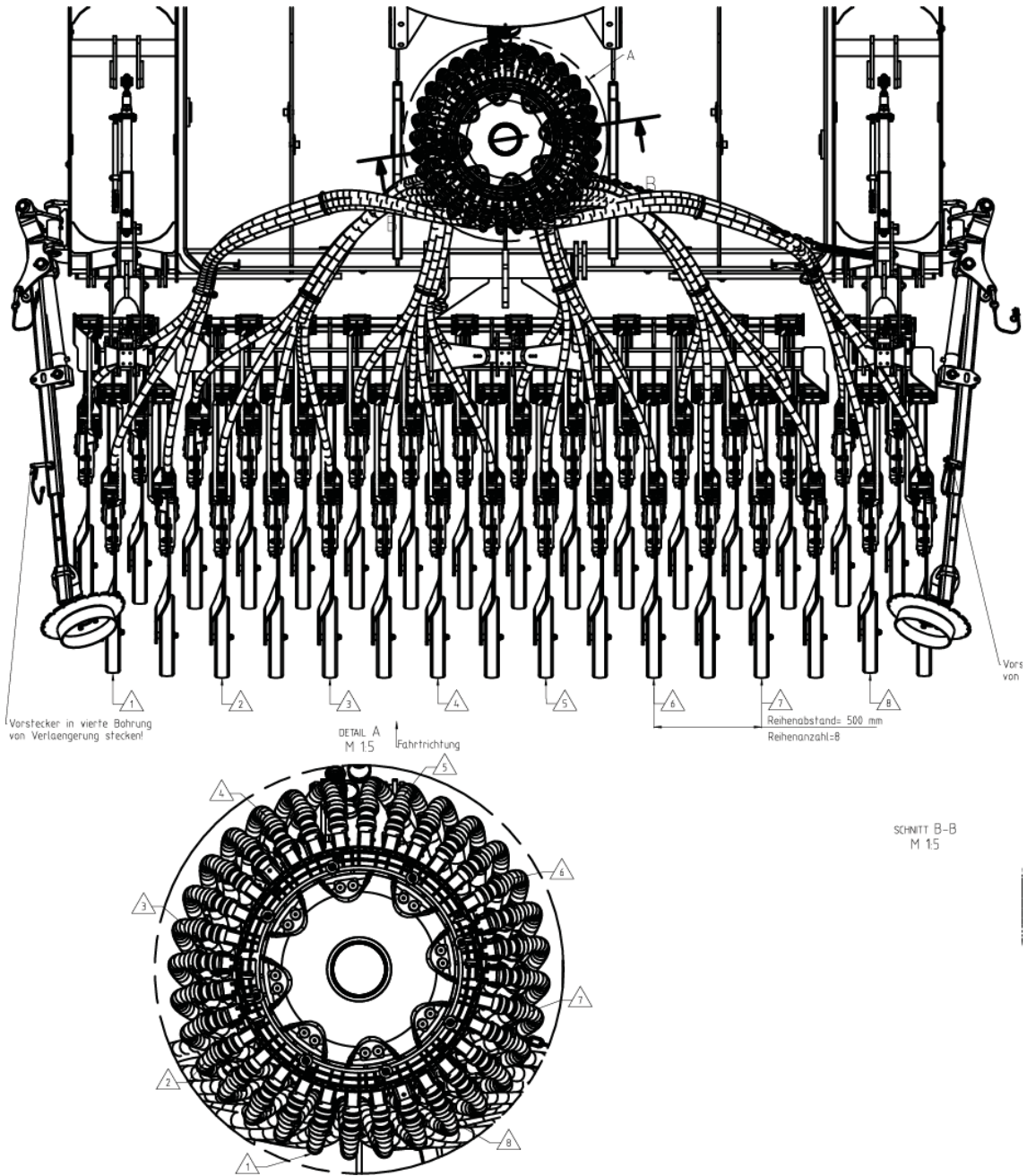

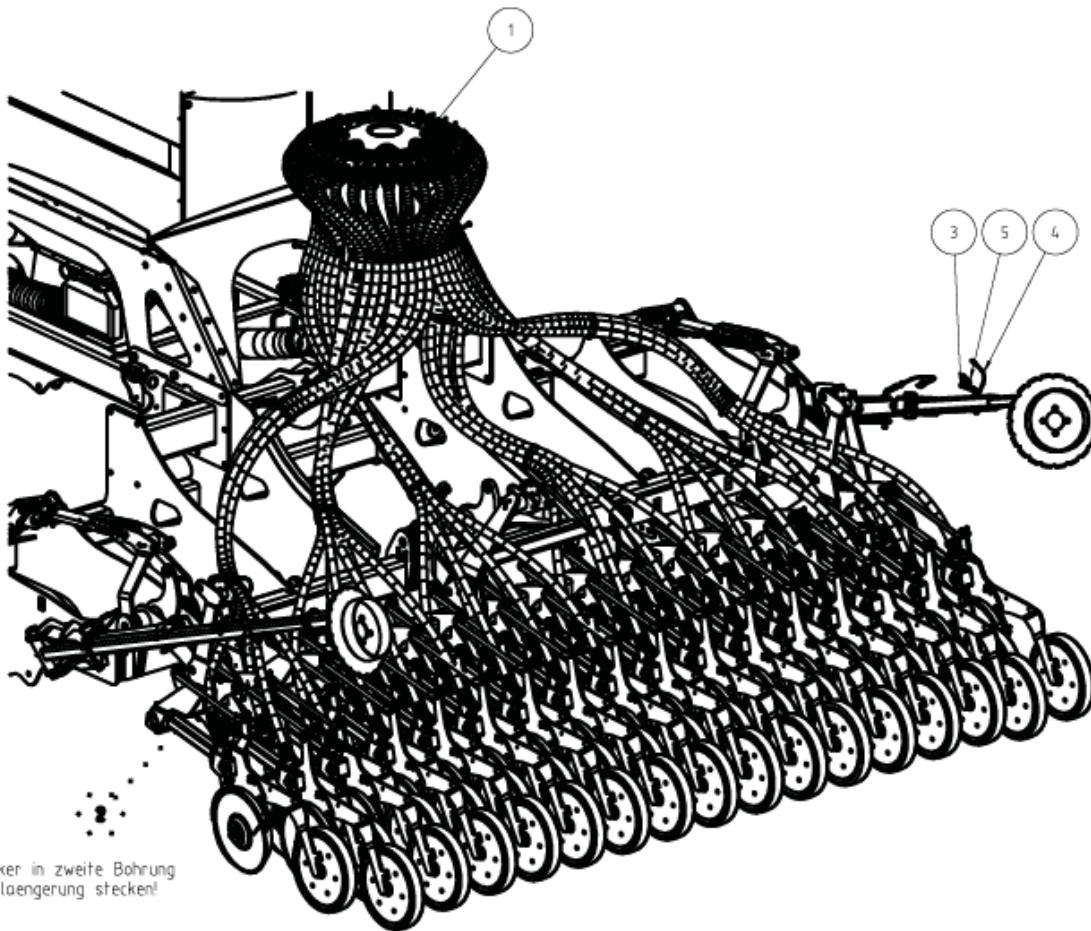

stecker in zweite Bohrung
Verlaengerung stecken!

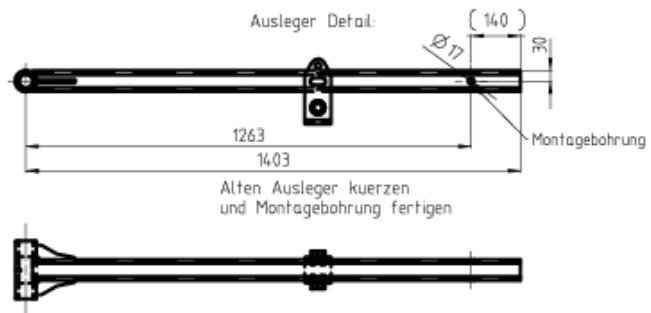

8507.28.101.0

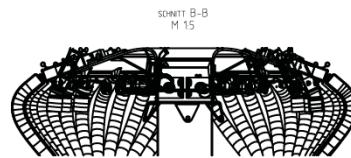
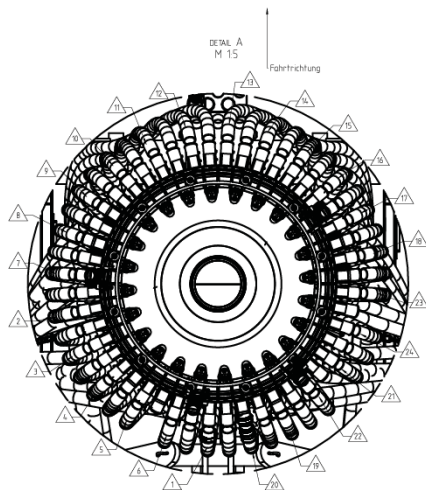
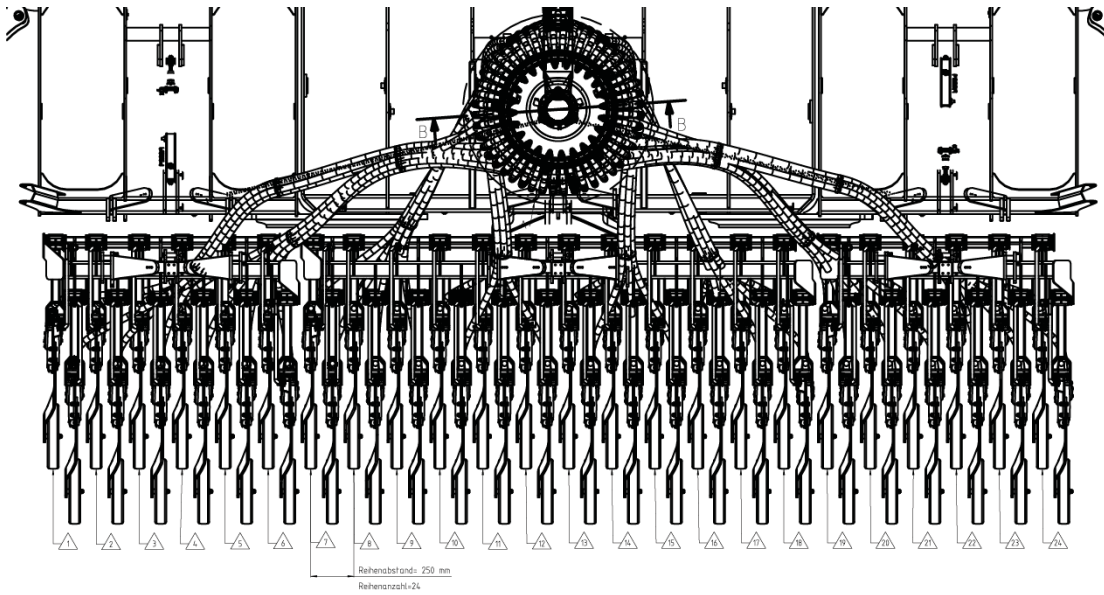

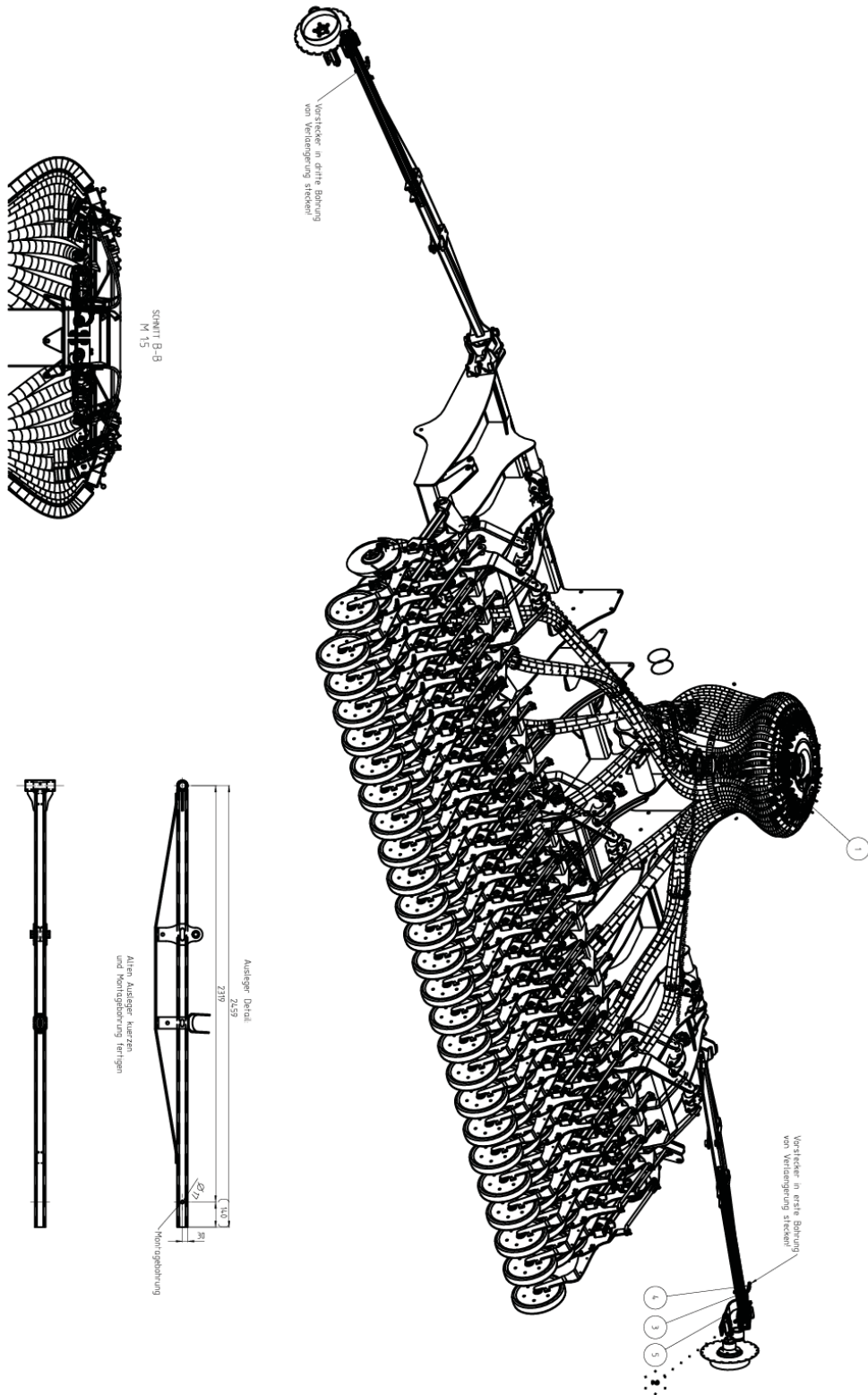

8507.28.102.0

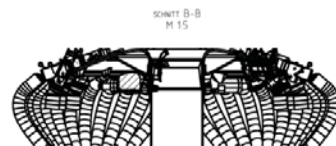
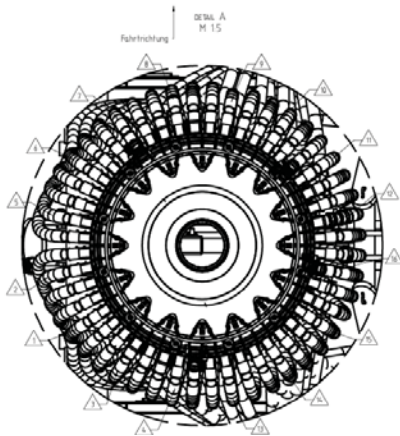
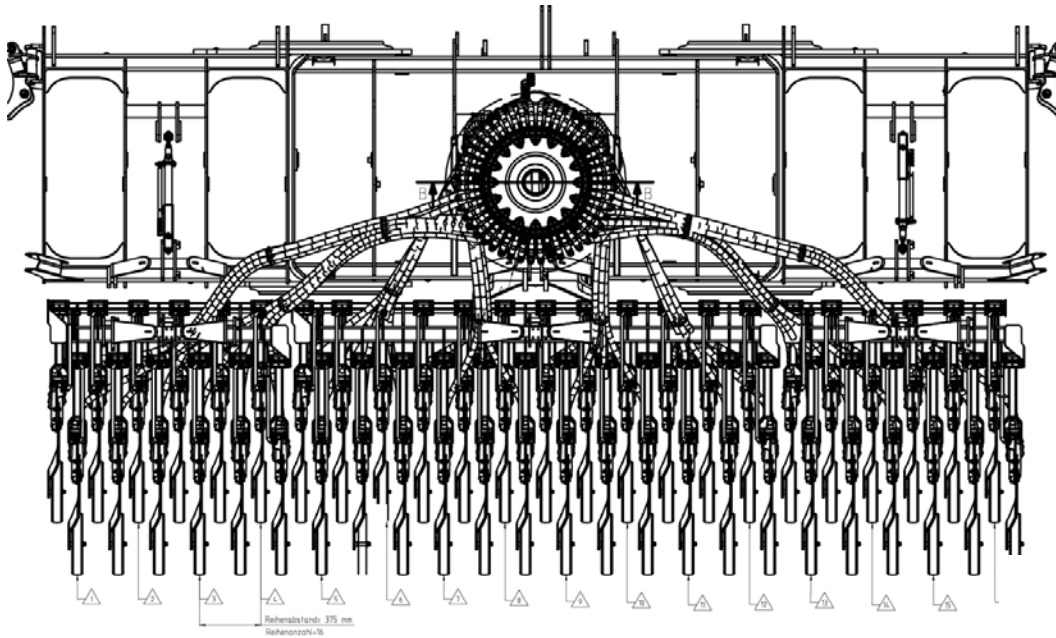

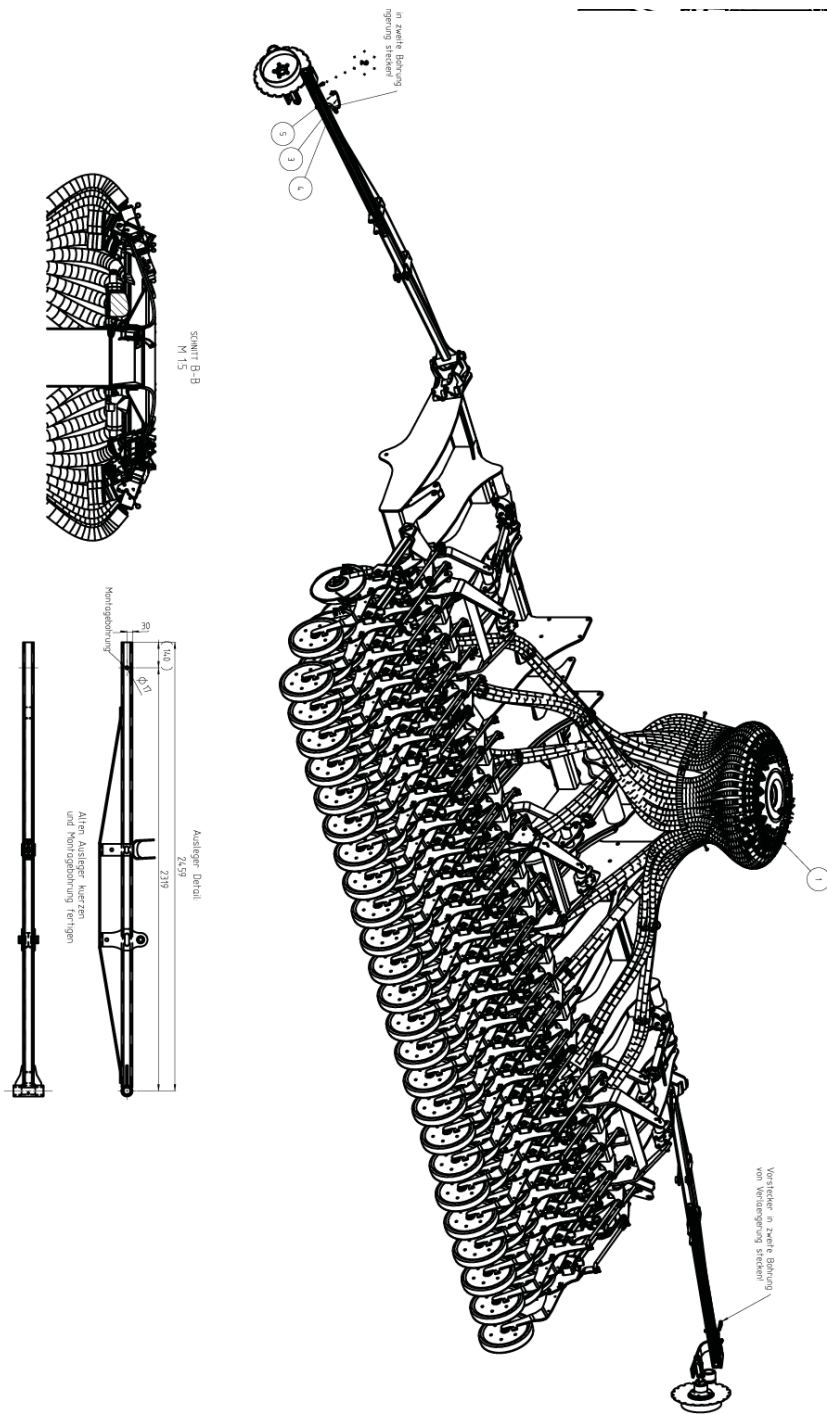

8507.28.103.0

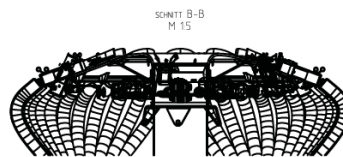
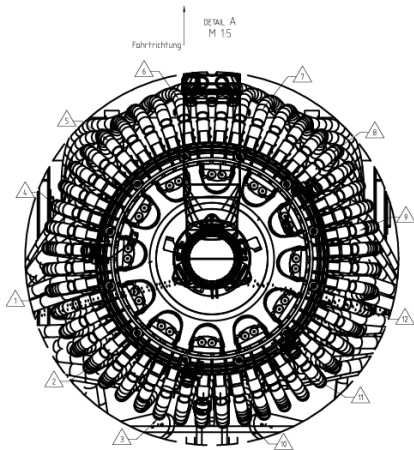
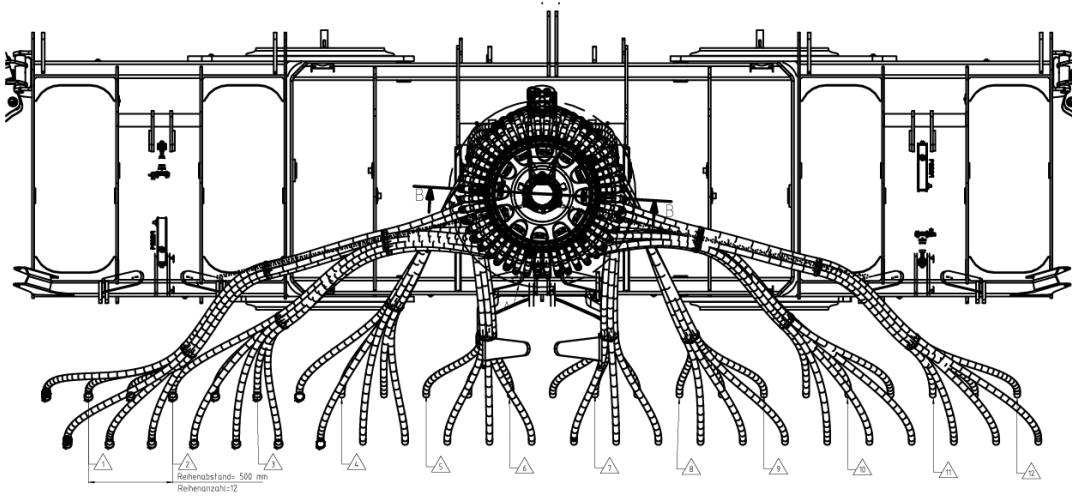

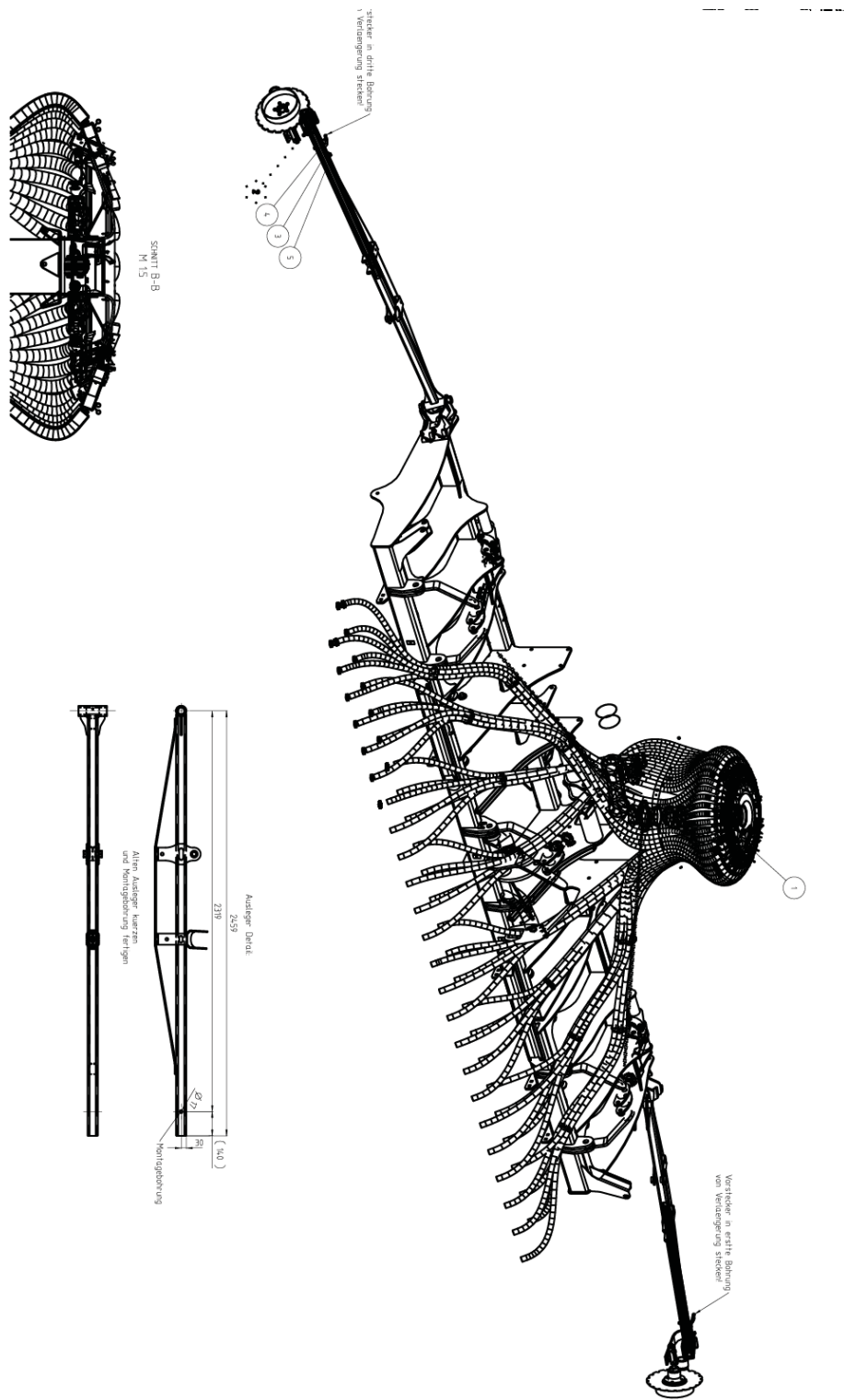

8507.28.104.0

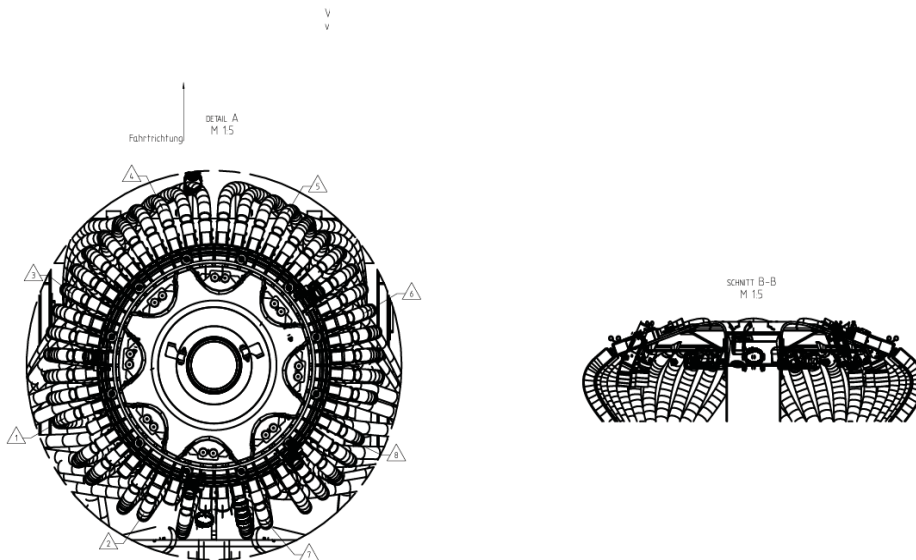
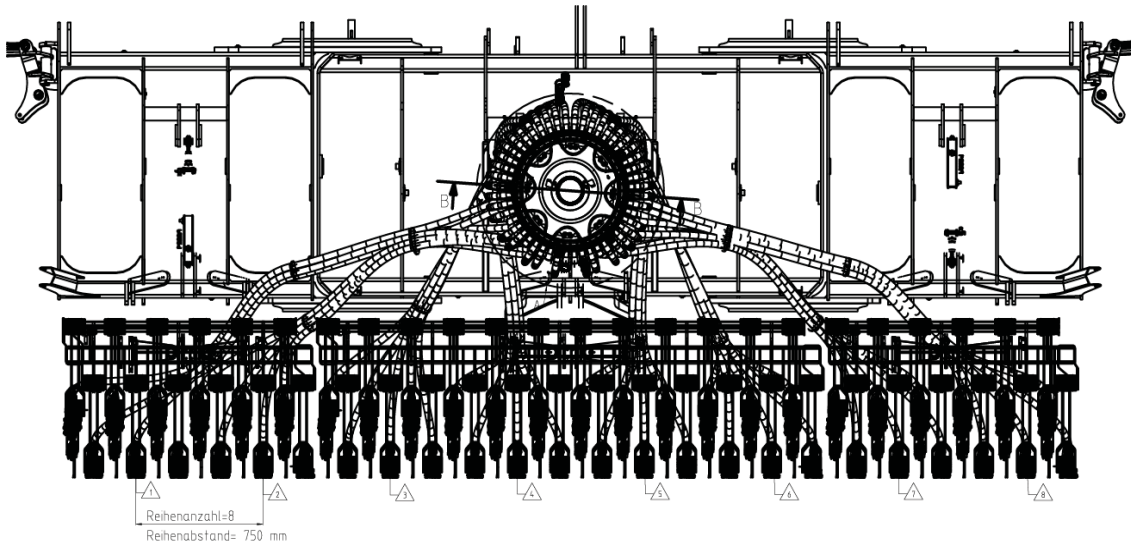

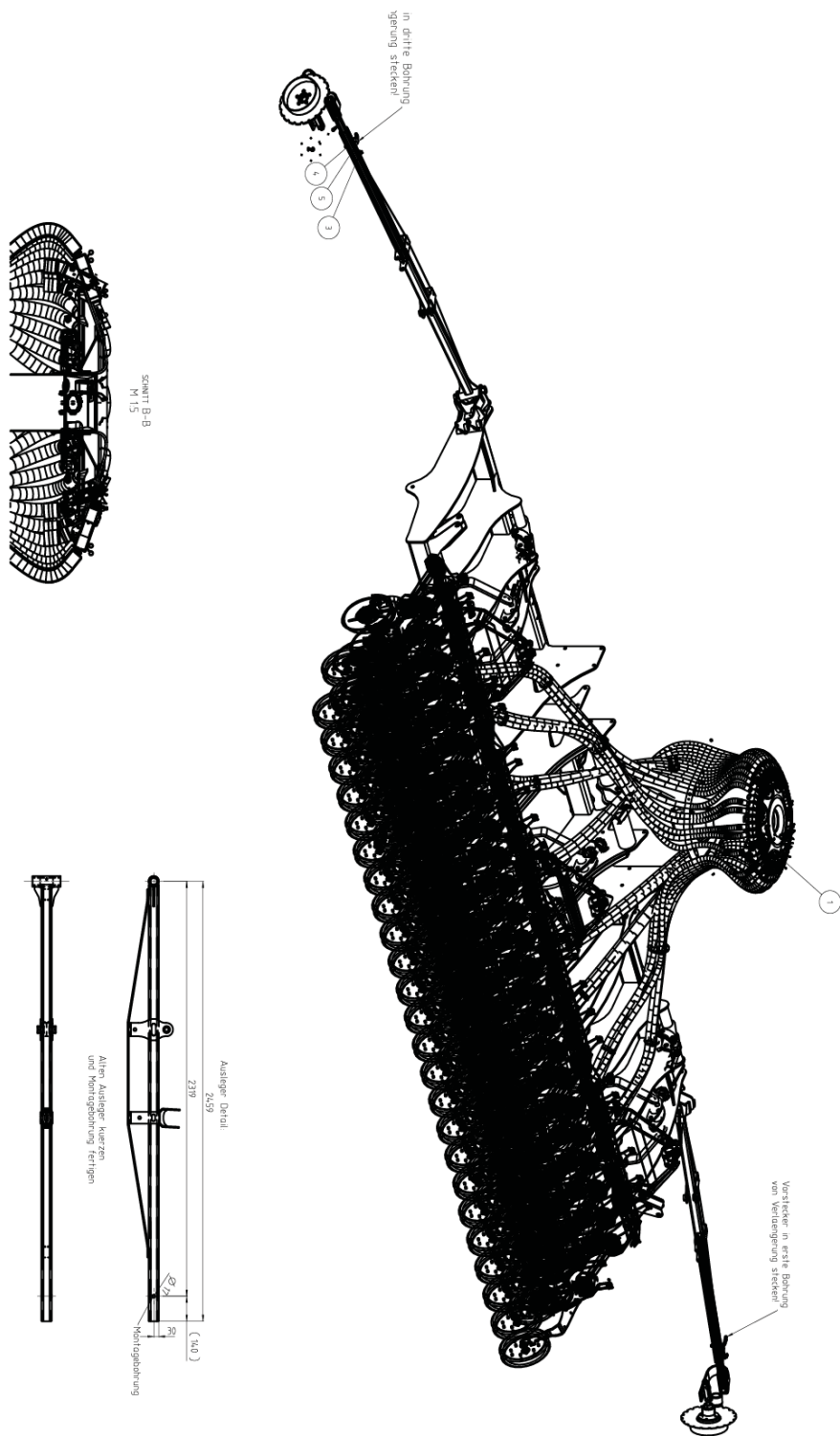

Att ställa in utsädesmängd per hektar

Arbetssteg före kalibrering

1. Sätt på rätt doseringshjul
2. Ställ in rätt växelöversättning
3. Fyll på utsäde i tanken
4. Uppsamlings säcken (8) skjut in under kalibreringsluckan (9) och låses fast
5. Fyll doseringshjulen
6. Töm uppsamlings säcken
7. Förberedelserna är nu avslutade och man kan påbörja "Kalibreringen".

Kalibrering (minskning)

Vid så kallad kalibrering (Minskning) fastställs följande: vilken mängd (kg) utsädes per hektar som släpps ut vid aktuell inställning av doseringsanordningen. Doseringsanordningen på såmaskinen kan därigenom nogt anpassas till önskat utsädesmängd.



Referens!

Kalibreringen (minskning) genomföres med avstängd tryckluft!



Referens!

Innan den egentliga kalibrering görs (Minskning) börja med att beakta anvisningarna på följande sidor.

Inställning av bottenluckan

Bottenluckan består av en gummitätning som skall förhindra en utsugning av utsädestanken. Bottenluckan är inställbar för att undvika att pilleringen på utsädet skadas. Det finns fyra inställningar: (finsädd, normalsädd, grovsädd, tömning).

1. Kontrollera utsädet efter doseringen och förvissa dig om att pilleringen är oskadd. Ändra vid behov inställningen så länge tills inget brott på pilleringen kan konstateras längre.
2. Ställ bara bottenluckan på "Tömning" om du vill tömma utsädestanken.

Delar till doseringen

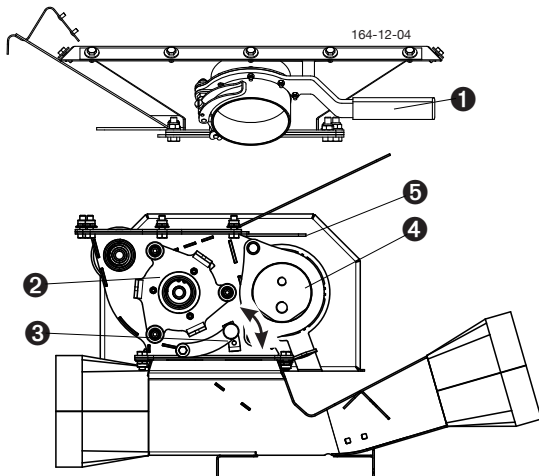

- 1 Avstängningsspak för tömning av utsädestanken
- 2 Lock till doseringshjulen
- 3 Bottenlucka (och restmängdstömning)

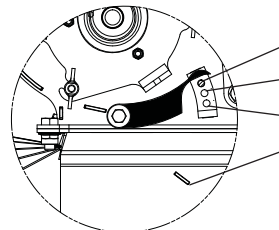

- Pos.1: F (finsädd)
- Pos.2: N (normalsädd)
- Pos.3: G (grovsädd)
- Pos.4: E (tömning)

- 4 Drivmotor
- 5 Avstängningsslid till utsädestanken

- 6 Kuggjul stort
- 7 Kuggjul litet

- 8 Uppsamlings säck
- 9 Kalibreringslucka (doseringsslucka)

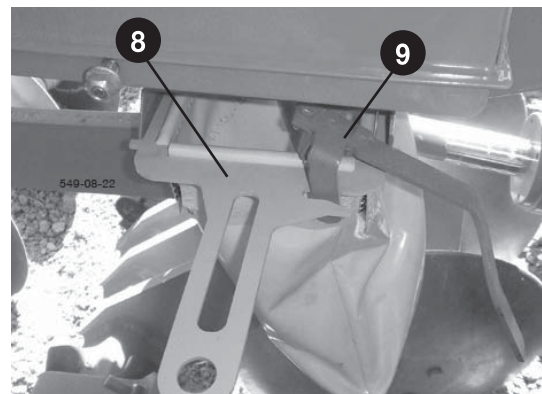
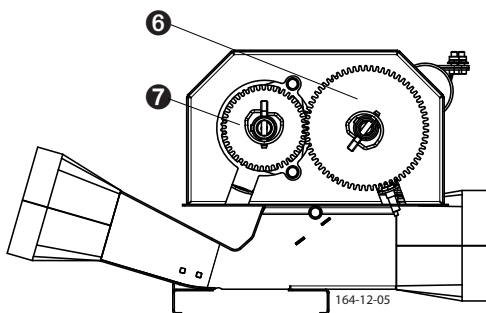

Att byta doseringshjul

Arbetssteg vid byte av doseringshjul:

1. Utsädestanken töms eller avspärrningsluckan (5) stängs
2. Doseringskåpan över avspärrningslåset (3) töms
3. Vrid kåpan (2) medsols. Tryckfjädrarna friger bajonettlåsningsen.
4. Doseringshjulet dras ut
5. Doseringshjulet byts
 - Doseringshjul väljs allt efter utsädestyp och utsädesmängd (se såtabell i bilagan)

Grovdoseringshjul

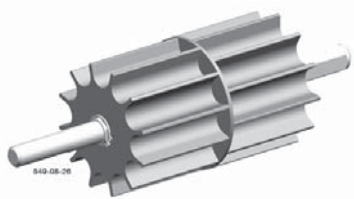

Findoseringshjul

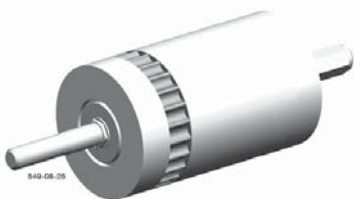

6. Doseringshjulet (2) sätts in riktigt (Markeringarna beaktas!)
7. Doseringshjulet skjuts in helt
8. Vrid kåpan (2) motsols tills bajonettlåsningsen snäpper i.
9. Rätt växelöversättning ställs in
 - växelöversättning väljs allt efter utsädestyp och utsädesmängd (se såtabell i bilagan)

I serien ingår följande utrustning:

- ett grovdoseringshjul
- ett findoseringshjul

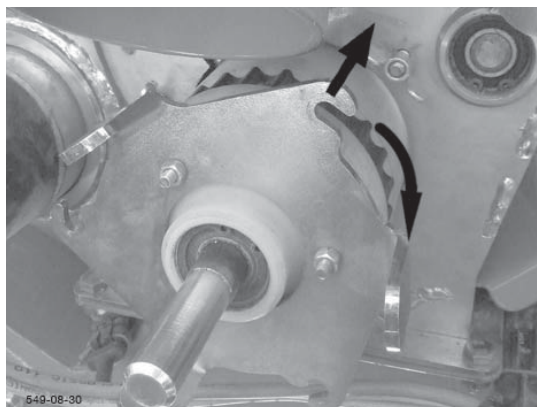
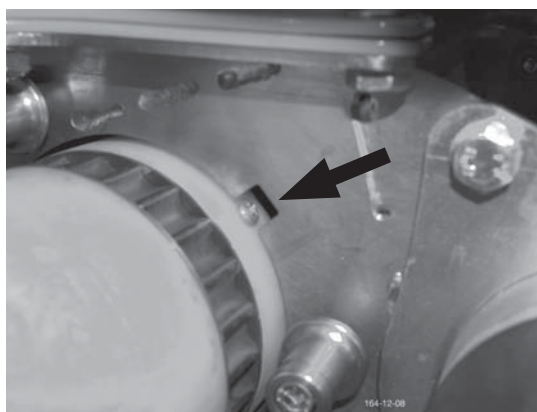
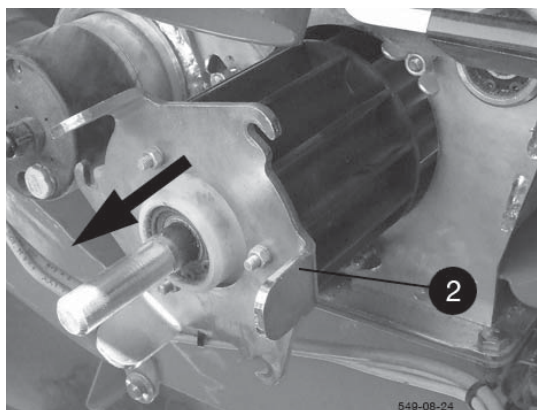
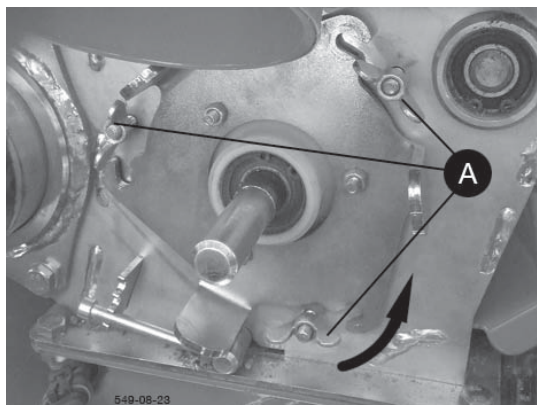

Översiktstabell doserhjul

Beteckning:	doserhjul 550
Artikelnummer:	8504.24.002.0
Användning:	spannmål (upp till ca 280 kg/ha)

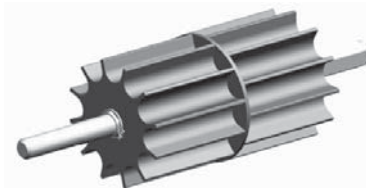

Beteckning:	doserhjul 14
Artikelnummer:	8504.24.004.0
Användning:	raps (upp till ca 8 kg/ha)

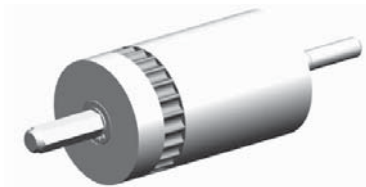

Beteckning:	doserhjul 28
Artikelnummer:	8504.24.003.1
Användning:	facelia, senap (upp till ca 17 kg/ha)

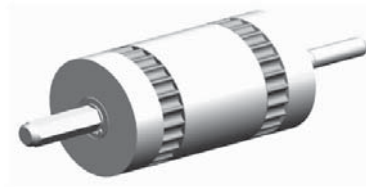

Beteckning:	doserhjul 135
Artikelnummer:	8504.24.005.1
Användning:	majs, solrosor (upp till ca 30 kg/ha)

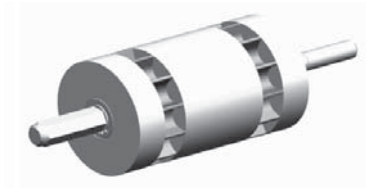

Beteckning:	doserhjul 7
Artikelnummer:	8504.24.006.0
Användning:	vallmo (upp till ca 3 kg/ha)

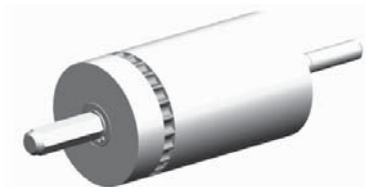

Beteckning:	doserhjul 285
Artikelnummer:	8504.24.007.0
Användning:	hybrider (upp till ca 80 kg/ha)



Beteckning:	doserhjul 762
Artikelnummer:	8504.24.008.0
Användning:	bönor (upp till > 270 kg/ha)

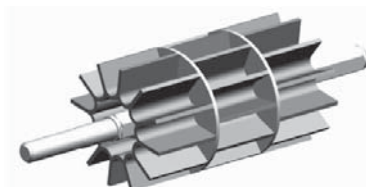

Beteckning:	doserhjul 68 (en rad)
Artikelnummer:	8504.24.010.0
Användning:	majs, solrosor (upp till ca 20 kg/ha)

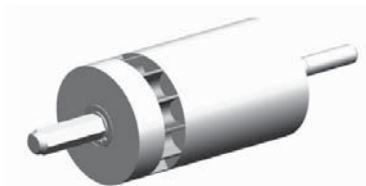

Anslutning av styrningskomponenter

Beroende på traktor och påbyggnadsmaskin, skall följande anslutningsmöjligheter för styrningskomponenterna användas.

Variant 1

Traktorn är utrustad med ISOBUSS.

För manövreringen och strömförsörjningen ansluts påbyggnadsmaskinens (1) ISOBUSS-anslutningskabel direkt till traktorns ISOBUSS-kontakt.

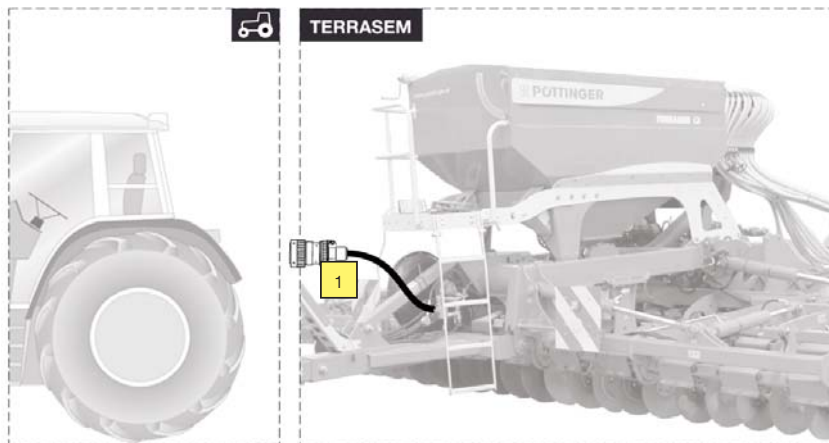

Variant 2

Traktorn är inte utrustad med ISOBUSS. Påbyggnadsmaskinen är en Terrasem typ R3 / R4 / C4 eller C6.

En traktorkabel (2) krävs. För strömförsörjningen ansluts traktorkabelns (3) stickkontakt till traktorns 3-poliga uttag.

För manövreringen ansluts traktorkabelns (4) stickkontakt till styrningen.

Påbyggnadsmaskinens (1) ISOBUSS-anslutningskabel ansluts till traktorkabeln (2).

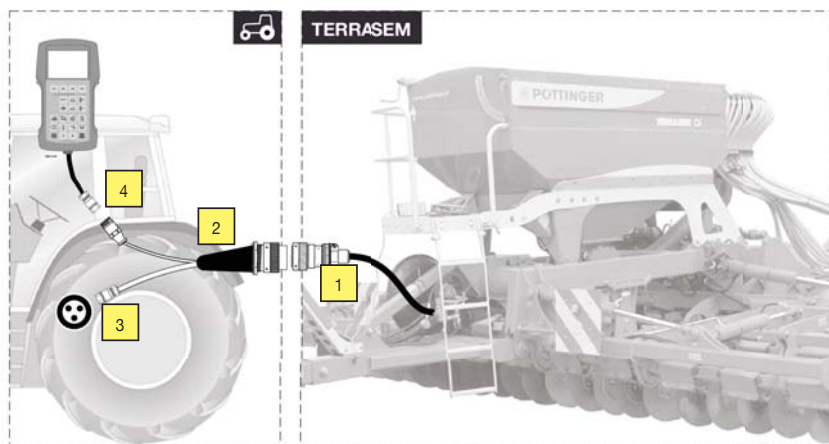

Variant 3

Traktorn är inte utrustad med ISOBUSS. Påbyggnadsmaskinen är en Terrasem typ C8 eller C9.

En batterikabel (5) krävs. För strömförsörjningen ansluts batterikabelns kabel (3) till traktorns batteri.

För manövreringen ansluts batterikabelns (4) stickkontakt till styrningen.

Påbyggnadsmaskinens (1) ISOBUSS-anslutningskabel ansluts till batterikabeln (5).

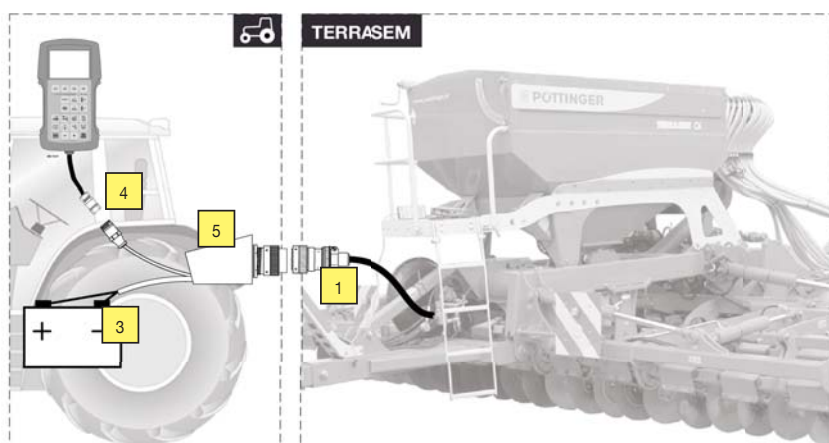

Förklaring

- 1 påbyggnadsmaskinens ISOBUSS-anslutningskabel
- 2 traktorkabel
- 3 strömförsörjningens anslutning på traktorn
- 4 styrningens anslutning
- 5 batterikabel

Kontrollpanel (variant Artis)



083-13-01

Tangenternas betydelse:

- a** F1
- b** F2
- c** F3
- d** F4

- e** Fördosering / start
- f** Höj körlinjeräknaren med ett
- g** Öka utsädesmängden
- h** Spärra / lösa den automatiska körlinjeräknaren
- i** Minska körlinjeräknaren med ett
- j** Minska utsädesmängden
- k** Frånkopplingen för halva bredden Till/Från
- l** Ingen funktion vid Artis
- m** Ingen funktion vid Artis
- n** Ingen funktion vid Artis
- o** Ljus Till / Från / Automatik
- p** Ingen funktion vid Artis
- q** Fäll ut lastbryggans klaffar (med knappfunktion)
- r** Ingen funktion vid Artis
- s** STOPP
- t** minus
- u** plus
- v** TILL/FRÅN



Anmärkning!

Läs noga igenom anvisningarna och förklaringarna före användningen, för att förhindra betjänings- och inställningsfel.

Styrningen från-kopplas automatiskt efter 1,5 timmar, om ingen tangent manövrerats under denna tid.



Anmärkning!

Förvara alltid kontrollpanelen skyddad mot väder och vind.

Manöverpulpet (variant „ARTIS Plus“)

Vid varianten ARTIS Plus väljs radsåningsmaskinens hydrauliska funktioner med funktionstangenterna **l** till **p** och manövreras via traktorns styraggregat.



Anmärkning!

Tryck på funktionstangenten igen för att avaktivera en förvalda hydrauliska funktionen från-

kopplas med **STOP** avaktiveras även såningen!



083-13-01

Beskrivning av tangenterna:

- l** Inställning av avläggningsdjupet
- m** Inställning av plogbilltrycket
- n** Lyftning och sänkning av såskenan och disk
- o** Sidoluckor & hjulpackare
- p** Inställning av spårrietsarna.

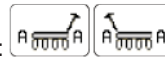

Automatisk drift:

Byte av spårrietsar sker automatiskt vid en ändring från arbetsposition till vändtegsposition.

Med ett långt tryck på tangenten **p** kan spårrietsen manövreras manuellt (se förloppsskiss).

Förvalsfunktionerna **m** och **p** kan kopplas (= med traktorns styraggregat manövreras automatiskt såskenan, disk och spårrietsen).

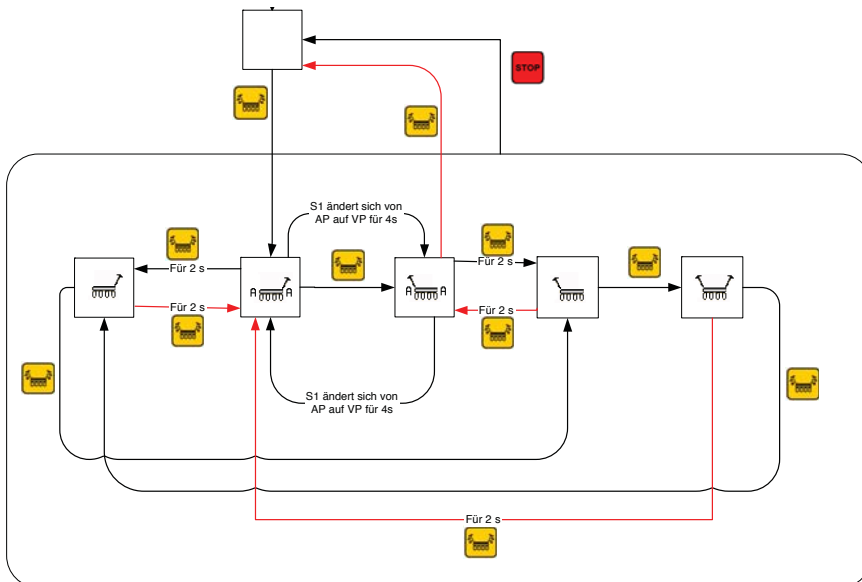

Knappfunktioner

Knappen „I/O - ESC“



Kort knapptryckning < 1 sekund

- Lämnar huvudmenyn (tillbaka till arbetsmenyn)
- Lämnar en undermeny (tillbaka till huvudmenyn)
- Lämnar ett inslagningsfält utan att specificera
- Aktiverar ett varningsmeddelande
- Ställer in respektive aktiv del

Lång knapptryckning >= 2 sekunder

- Växling av aktiv del

Knappen „Stopp“



Genom att trycka ner „STOP-knappen kommer alla funktioner att stoppas upp.

Knappen „plus/minus“



Kort knapptryckning < 1 sekund

- Ändring av vald inslagning
- Ändring av vald bokstav resp. tal

Om nedtryckt

- med knappen +/- nedtryckt aktiverar snabbare förlopp av urvalsmöjligheter

Tangent ”Fördosering / Start“ (= aktivering av

sådriften)



Fördosering automatisk

- Fördoseringen startas automatiskt vid aktiverad sådrift, så snart såenheterna sänks ner från fälttransportposition till arbetsposition.
- Vid fördoseringens start doseras med fördoseringshastighet i 3 sekunder (ca 80% av den normala såhastigheten) (värdena kan ställas in i menyn ”Fördosering“).
- Efter 3 sekunder ljuder en signal (pipande ljud i 1 sekund) som signalerar att körningen kan starta.
- Fördoseringen fortsätter i ca 1 sekund efter pipljudet (reaktionstid fram till körningens start).
- Efter fördoseringens utgång regleras doseringen via hastigheten.

Fördosering manuell

- Fördoseringen kan startas manuellt. Detta blir nödvändigt när maskinen befinner sig i arbetsposition med aktiverad sådrift och ingen hastighetssignal mottas.

Därmed undviks tomma ställen vid körningens start mitt på fältet.

Knappen „Körlinjeräkning spärras/ löses“



- Körlinjeräkningen kan spärras. Därigenom följer ingen automatisk utmätning av körlinjen.
- Om knappen hålls in 2 sekunder följer en tillbakagång till körlinjeräknares värde 1.
- Därefter följer tillbakagång vid upphöjd maskin och vid första nedsänkning kommer räknares värde i arbetsposition inte höjas över 1.

Knappen „Körlinjeräknares +1/-1“

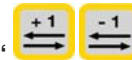

- Med dessa knappar är ett manuellt ingrepp på körlinjeräknares värde möjligt. Med knappen „+1“ kommer räknevärde att höjas till 1. Med knappen „-1“ kommer räknevärde att sänkas med 1.

Knappen „Utsåddsmängd ökas/minskas“

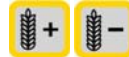

- Utsåddsmängden kan under utsådden ställas om med knappen „Utsåddsmängd minskas“ eller „Utsåddsmängd ökas“ procentuellt
- Om en av knapparna „Utsåddsmängd minskas“ eller „Utsåddsmängd ökas“ hålls intryckt 1 sekund, går värdet tillbaka till utgångsvärdet.

Frånkoppling för halva bredden



Spärrar en halvsida på maskinen för att reducera körlinjebredden, t.ex. vid en åkerren.

C4/C6 bara höger sida

C8/C9 höger eller vänster sida

Frånkoppla sådriften innan du sätter på frånkopplingen för halva bredden för att förhindra att utsådet kläms fast.



Med ett långt tryck på tangenten till- resp. frånkopplas frånkopplingen för halva bredden.

Tillkopplingsstatus visas med "X" över den frånkopplade sidan.

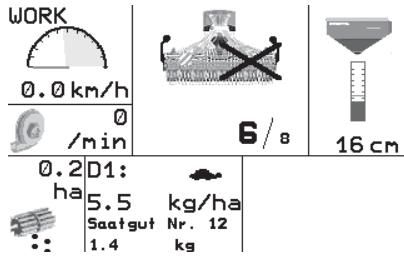

Efter vändtegen visas en kort varning för att man inte ska glömma att frånkoppla frånkopplingen för halva bredden.

Frånkopplingen för halva bredden befinner sig på fördelarhuvudets undersida. Den består av två elcylindrar med inställningsdetaljer och avstängningsspjäll. Spjällpositionerna övervakas av induktiva sensorer.

Sensorns standardbeläggning:

Sensor-LED Till:

- avstängning öppen
- frånkoppling för halva bredden frånkopplad

Sensor LED Från:

- avstängning stängd
- frånkoppling för halva bredden tillkopplad

Vid sensorfel eller kabelbrott visas ett larmmeddelande i styrningen.

Till- / frånkoppla belysningen



Fäll ut lastbryggan



Anmärkning!

Lastbryggan fälls in automatiskt.

Menyer

Startmenyn

M1

Efter Power Control Terminalens tillkoppling visas startmenyn.

Indikering:

- 1 ... Programvaruversion
- 2 ... Funktionstangenter

Funktionstangenter:

	... Workmenyn M2
	... Setmenyn M3 / långt tryck: Konfigurationsmenyn M6
	... Datamenyn M5
	... Sensortestmenyn

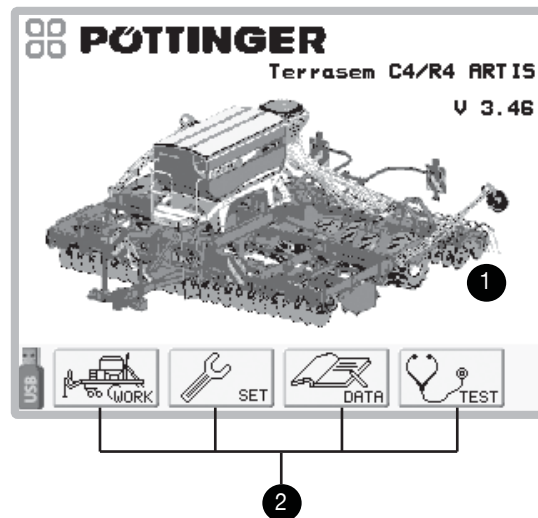

Workmenyn

M2

Tryck i Startmenyn på funktionstangenten **F1** för att komma till Workmenyn.

Tryck på funktionstangenten **F4** för att komma tillbaka till Startmenyn.

Beskrivning av indikeringsområdet:

1. Körhastighet

- Körhastigheten registreras antingen av traktorns ISOBUSS eller av maskinens radarsensor.
- Om en radarsensor är monterad på maskinen, används alltid maskinens hastighetssignal. Om ingen radarsensor är monterad, används traktorns hastighetssignal.
- Finns det ingen hastighetssignal från en radarsensor, utges följande meddelande: „v=0, doseringsaxel stopp“.
- Området med grön bakgrund markerar den optimala arbetshastigheten. Utanför detta hastighetsområde kan doseringen inte arbeta optimalt.

2. Körlinjekoppling

- Under traktorspåren visas den aktuellt beräknade körlinjerytmen:

symmetrisk	osymmetrisk	special FG	FG inte möjlig

- Dessutom visas körlinjeräknarens aktuella status (körlinjetakt, körlinjerytm).
- När en körlinje läggs, visas respektive traktorspår med fet stil.
- När körlinjeräknaren spärras, visas körlinjeräknaren överstruken.

3. Fyllnivåövervakning

- Med full tank visas alltid ">50" (större än 50 cm).
- Från och med en fyllnivå på 50 cm visas den exakta fyllnivån. Strecket markerar övervakningens varningsgräns som ställts in i övervakningsmenyn.
- Det är alltid den lägre fyllnivån som visas och med röd ram.

4. Fläktövervakning

- Vid aktiverad sådrift övervakas fläkten med avseende på börvarvtalet. Detta börvarvtalet kan valfritt ställas in för varje utsädestyp i utsädesbiblioteket.
- Avviker fläktvarvtalet från det inställda börvarvtalet längre än 4 sekunder (tiden kan ändras i menyn "Övervakning"), utges ett larmmeddelande.

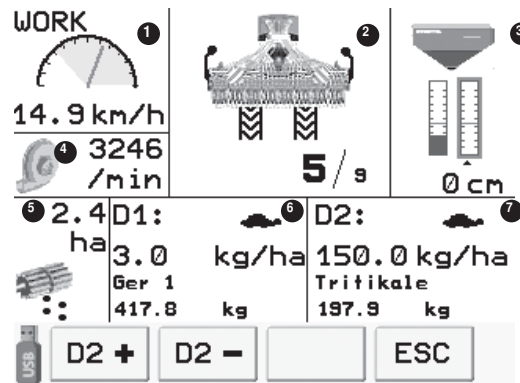

Anmärkning!

Indikeringen för den utsädda utsädesmängden är ett uppskattat värde. (Fyllnivå x doseringsaxelvarv)

5. Dosering aktuell

- Symbolen visas under sådriften. Symbolen börjar blinka när doseringen vrider sig. Därmed kan du under körningen kontrollera att utsädet transporteras in i luftströmmen.
- Indikering av den bearbetade ytan.

6. Dosering 1

- Utsädesmängden kan under sådriften ställas in i procentvärden med tangenterna "Reducera utsädesmängden" eller "Höj utsädesmängden".
- Procentsatsen per tangenttryck kan valfritt ställas in i menyn "Dosering manuell".
- Dessutom visas det aktuella utväxlingsförhållandet:
 - ... långsamt
 - ... snabbt.
- Vid en ändring av den aktuella utväxlingen visas en informationsskärm, antingen från långsamt till snabbt (se bild) eller omvänt.



7. Doseringsstatus / Dosering 2 (bara vid gödsling under utsädeshorisont)

- När bara en dosering har ställts in i Setmenyn, så visas det här.

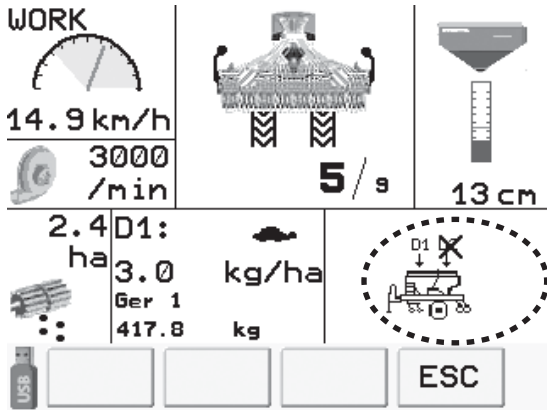

- Används Dosering 2, ändras bildskärmens markerade del till en indikering. Den beskrivs närmare under Dosering 1

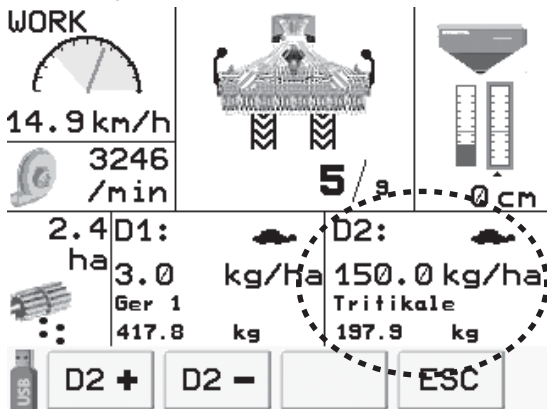

- Tryck på tangenterna [D2 +] eller [D2 -], för att anpassa utsädesmängden för Dosering 2 till dina individuella behov.

Funktionstangenter:

D2 +	Öka utsädesmängden för Dosering 2 (om Dosering 2 finns)
D2 -	Minska utsädesmängden för Dosering 2 (om Dosering 2 finns)
ESC	Gå en menynivå bakåt

SET-menyn

M3

I Setmenyn kan olika hastigheter, inkörningstider och inkopplingspunkter ställas in.

Tryck i Startmenyn på funktionstangenten **F2** för att komma till Setmenyn.

Tryck på funktionstangenten **F4** för att komma tillbaka till Startmenyn.

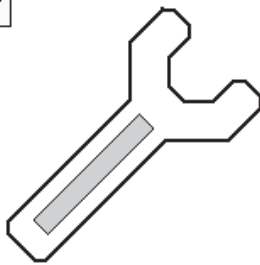

Funktionstangenter:

	Utsädesbibliotek Bearbeta biblioteket, urval av utsädestyp
	Kalibreringsprov (=doseringsprov) Genomför kalibreringsprovet
	Körlinjekoppling Inställningar för körlinjekopplingen
	Ytterligare funktionstangenter
	Fördosering Inställningar för fördoseringen
	Alarm Alarminställningar
	Dosering manuell Krävs för nöddrift vid bortfall av hastighetssignalen
	Utsädesflödesövervakning (extra utrustning)
	100 m anpassning Exakt anpassning av styrningen till maskin- och markförhållandena
	Gå en menynivå bakåt



Anmärkning!

I Setmenyn kan du hämta ytterligare rader med funktionstangenter med funktionstangenten F4.

När du aktiverar Setmenyn kommer du alltid till den rad med funktionstangenter som du använde sist.

1. Utsädesbibliotek

Utgående från Setmenyn

- tryck på tangenten 









Gödsling under utsädeshorisont konfigurerad









Gödsling under utsädeshorisont konfigurerad



Funktionstangenter

	Tildela vald sädestyp Dosering 1 (bara vid gödsling under utsädeshorisont)
	Tildela vald utsädestyp Dosering 2 (bara vid gödsling under utsädeshorisont)
	Gå en menynivå bakåt
	Ytterligare funktioner
	Bearbeta utsädet Bearbetningsmenyn visas på bildskärmen.
	Bearbeta utsädestyp
	Välj utsädestyp

Tillvägagångssätt:

- Tryck på tangenten  för att välja utsädestyp (vid två doseringar)
- Välj utsädestyp
 - med piltangenterna  / 
- Tryck på tangenten  för att ändra inställningarna för utsädestyp
 - Utsädestypen väljs i utsädesbiblioteket och menyn för utsädestypens bearbetning visas.
- Välj doseringen och tilldela utsädestyp. (vid två doseringar)
 - med tangenterna  /  (bara vid gödsling under utsädeshorisont)
 - Dosering 1 befinner sig fram till på maskinen.
 - Dosering 2 (om en sådan finns) befinner sig bakom Dosering 1

Om Dosering 2 är konfigurerad, men avaktiverad, så är denna överstruken i indikeringen.



Om bara en dosering är konfigurerad, bortfaller denna indikering helt.



referens!

Utsädesbiblioteket är hjärtat i styrningen.

I detta bibliotek finns (nästan) all information lagrad, som styrningen behöver veta för exakt dosering. Ju noggrannare denna information sköts desto noggrannare kommer utsåningsprocessen att fungera

1.1 Ändring av utsädestypinställningar



Funktionstangenter:

	Ändra parametrar Växlar till ändringsmenyn
	Välj inställningsförslag Växlar till menyn "Välj doseringshjulsförslag"
	Kalibreringsprov (=doseringsprov) Genomför kalibreringsprovet
ESC	Gå en menynivå bakåt

Beskrivning av indikeringsområdet:

per utsädestyp kan följande information lagras:

- a Utsädesnamn:**
fritt valbar (max. 15 tecken)
- b Utsädesmängd:**
fritt inställbar, slås in i korn/m² eller i kg/ha Här måste önskad (normal) utsädesmängd ställas in. Om mängden skrivs in i korn/m² måste parametern för tusenkornvikt stämma.
- c kg/vridning**
Styrningen måste för varje utsädestyp veta vilken mängd per doseringsvåg som krävs.
Ju noggrannare detta värde skrivs in, desto exaktare arbetar doseringen.
För normalt utsäde gäller ett värde från 0,4 0 kg, för fint utsäde 0,0176 kg som ett bra utgångsvärde för kalibreringsprovet. Parametern kan mätas upp manuellt, men kommer genom kalibreringsprovet, vilket i varje fall rekommenderas, att skrivas över.
- d tKG (tausendkorngewicht):**
Om mängden korn/m² ska doseras, måste tusenkornsvikten anges korrekt.
Vid mängdangivelser i kg/ha har dessa parametrar ingen betydelse.
- e Täthet**
Uppgifterna används för doseringshjulsförslaget.
- f Tryckluftstal**
Börvarvtal

1.2 Välj doseringshjulsförslag

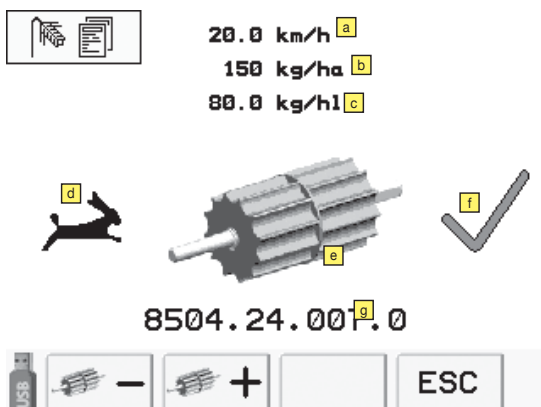

Funktionstangenter

	Bläddra igenom inställningsförslagen
	Bläddra igenom inställningsförslagen
ESC	Gå en menynivå bakåt

Beskrivning av symbolerna på bildskärmen:

- a Doseringshastighet**
- b Utsädesmängd**
- c kg/hl**
- d Utväxling:**
Hare (=snabb) eller sköldpadda (långsam)
- e Doseringshjulets typ**
- f Lämplig**
3 möjliga inställningar:
 - lämplig (grön)
 - betingat lämplig (gul)
 - inte lämplig (röd)
- g Beställningsnummer till doseringshjulet som visas**



Anmärkning!

Inställningsförslaget baserar på teoretiska beräkningar och kan inte ersätta provdosering. Detta gäller särskilt när du kombinerar skrymmande utsädestyper med doseringshjul med små kamrar.

2. Utsädesmängdinställning (Kalibrering/Abdrehen)

Utgående från Setmenyn eller från menyn Ändra utsädesinställningar

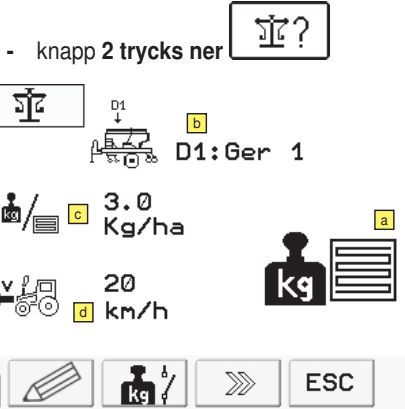

Kalibrering med arealuppgift

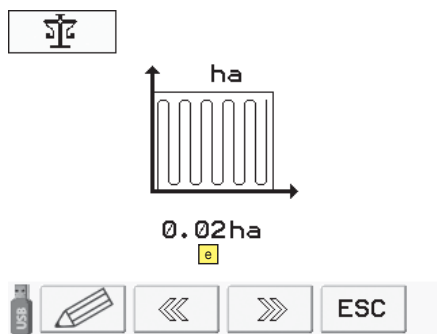

Fyll doseringsaxeln vid behov

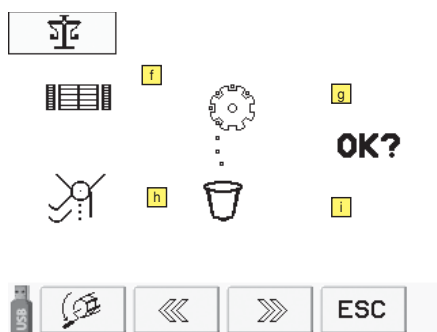

Starta kalibreringen

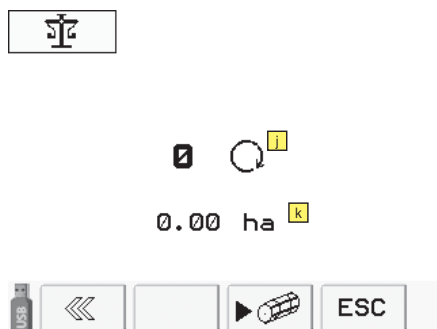

FFunktionstangenter:

	Ändra parametrar Växlar till ändringsmenyn
	Byte av kalibreringstyp Kalibrera med knappfunktion" eller "Yta kalibreras"
	Tillbakaknapp Tillbaka till sista kalibreringssteget
	Vidareknappar vidare till nästa steg
ESC	Gå en meny nivå bakåt
	Doseringsvågen vrids För att fylla doseringshjulet så länge knappen förblir nedtryckt, vrider sig doseringsvågen med kalibreringshastighet Fyllningen kan även göras med de externa doseringstangenterna
	Kalibreringsförloppet startas - vid „Tastenden Abdrehen“ pågår kalibreringen tills knappen åter släpps upp - vid „Yta kalibreras“ pågår kalibreringen tills inställd yta uppnåtts

Beskrivning av symbolerna på bildskärmen:

- a** Kalibreringstyp
"Kalibrera med knappfunktion" eller "Yta kalibreras"
 - b** Doseringssval (bara vid gödsling under utsädeshorisont)
Här väljs den doseringstyp med vilken doseringen ska ske.
 - c** Utsädesmängd
här måste den mängd ställas in, som senare faktiskt ska sås ut
 - d** Hastighet
Här måste hastigheten ställas in med vilken arbetet sedan ska utföras
-
- e** Kalibreringsyta anges
denna meny visas bara vid „Yta kalibreras“
-
- f** Doseringshjulet fyllt?
 - g** Rätt doseringshjul isatt?
 - h** Kalibreringsluckan öppen?
 - i** Uppsamlingsäck upphängd?
 - j** Visning av doseringshjulvridningarna
 - k** Visning av kalibrerad yta



referens!

Kalibreringsprov är den viktigaste funktionen för att erhålla exakt dosering

Därigenom kommer ett bestämt antal doseringsvågs-vridningar vilka vrider sig till önskad kalibreringsyta

Doseringsvågen vrider sig med så kallad Kalibrerings-hastighet, som ska motsvara den faktiska arbetshastigheten

för anslutning till kalibreringsförlopp måste utsädet vägas och resultatet skrivs in via terminalen

Styrningen räknas ut med noggrannt värde för parametern „kg/vridningar“.

Inmatning vikt

2.900 Kg ^l2.900 Kg ^m

Avsluta

 / 0.0% ⁿ

 OK ^o

Beskrivning av indikeringsområdet:

^l BÖR

Prognosticerad utsädesmängd

^m ÄR

faktisk utsädesmängd

ⁿ Avvikelse i procent^o prov avslutat OK

Med knappen „OK“ tas det nya värdet över och lagras. I anslutning till detta går styrningen åter till Utsädesbiblioteket.

	Förnyad kalibrering ... ESC Det aktuella värdet för "kg/varv" förblir mellanlagrat.
--	---



referens!

Detta förlopp måste genomföras varje gång nytt utsäde ska lagras i Utsädesbiblioteket även om utsädet finns lagrat kommer återställning att ske.

Tjänar till att genomföra ett noggrant kalibreringsprov

Tillvägagångssätt vid „Abdrehen“

1. Önskad utsädestyp väljs

Anm.: När man kommer till kalibreringsmenyn är automatiskt det i utsädesbibliotek inställda utsädet aktiverat.

2. Utsädesmängden ställs in

automatiskt från Utsädesbiblioteket och utsädesmängden tas över automatiskt.

Under normala omständigheter ska denna mängd inte ändras.

3. Att ställa in kalibreringshastigheten

Kalibreringshastigheten ska motsvara den faktiska medelhastigheten.

4. Att sätta dit uppsamlings säck

5. Öppna kalibreringsluckan

6. Doseringshjulet har några vridningar att göra (cellerna fylls med utsäde)

7. Uppsamlings säcken töms och hängs åter upp

8. gå vidare med knappen „>>“

9. Kalibreringsförlopp med kalibreringsknappen för styrning eller på maskinen påbörjad. Lämplig mängd utsäde fylls i säcken.

10. "Dosering med tangent":

Doseringsaxeln vrider sig så länge tangenten hålls intryckt.

"Dosering areal":

Vid doseringen efter areal, doseras den areal som ställts in tidigare. Pauser är möjliga.

11. Avpassad mängd måste vägas upp och slås in med parametrar.

12. Angivet värde bekräftas (bekräftelseknappen är olika för olika terminaler!)

13. Vidare med knappen „>>“

Det kommer nu att visas en avvikelse mellan BÖR och ÄR-mängderna i procent.

Grov dosering:

Om värdena vid doseringens start avviker med stora belopp, genomförs automatiskt en grov dosering => 10 varv på doseringsaxeln vid dosering med arelauppgift resp. dosering med tangent med fast motorvarvtal.

I indikeringen visas följande, blinkande symbol: ^q

SET



3. Körlinjevaxling

Utgår från SEt-Menü

- knapp 3 trycks ner

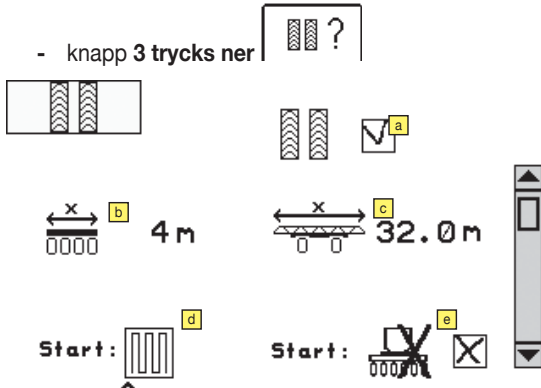

För att komma från parametrarna i den övre bildskärmen till parametrarna i den nedre bildskärmen, tryck på tangenten .

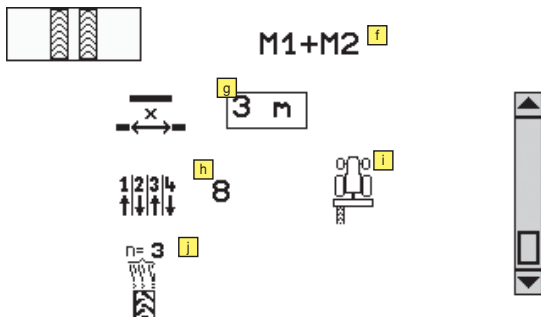

- Körlinjerytmen och utförandet kan förväljas i denna meny.
- Och en så kallad hackningseffekt kan realiseras. Därvid läggs körlinjen i körspåret och kan inte längre lösgras, utan omväxlande sådd och frigöring. Exempel: vid symmetrisk cykel kommer vänster traktorspår 5 m besås medan höger spår frigörs. Efter 5 m blir det tvärtom, så att högerspåret besås och vänster frigörs, osv. ...

Särskilt vid påhängning på tvären ska urtvättning med rinnande vatten motverka detta.

Utsädesmängdsreducering:

Vid maskiner med utanpåliggande fördelarhuvud kommer körlinjeläggningen att återföra överflödigt utsäde via tryckluften.

För att mängden ska förbli konstant, måste den över doseringsvägen beförade mängden reduceras i motsvarande grad.

Förutsättningar:

- Parametrarna c och j måste vara exakt inställda. Med „ESC“ kan menyen åter lämnas.

Startvärde vid körlinjeräkning:

Efter omställning av en körlinje kommer körlinjeräkaren automatiskt att ställas in på 1.

Tolkning av knapparna:

- 1 Meny „Ordning för körlinjemotor“
Se punkt 3.1 Tilldelning av körlinjemotorer

Beskrivning av indikeringsområdet:

- In-/utväxling av körlinjevaxling**
- Arbetsbredd**
Arbetsbredden på såmaskinen kommer genom inställningen av maskintypen att automatiskt tas över.
- Skötselbredd**
Inställning av arbetsbredden för respektive maskin (fältspruta, konstgödselspridare, ...). Genom inställning av arbetsbredden och skötselbredden kommer körlinjevaxlingen automatiskt att beräknas.
- Startsida**
Inslag av vänster eller höger åkerren allt efter som sådden påbörjas. Visas bara vid osymmetriska körlinjer, där den vänstra eller den högra körlinjemagneten kopplas.
- Start med halv eller hel maskinbredd**
Påbörjas såningen med halva maskinbredden, kan osymmetriska körlinjer undvikas och symmetriska körlinjer läggas i stället. "X" ... Start med hela bredden (= fränkopplingen för halva bredden fränkopplad); "✓" ... Start med halva bredden (= fränkopplingen för halva bredden tillkopplad)
- Val av kopplade motorer**
Vid symmetriska eller osymmetriska körlinjer och 4 körlinjemotorer måste du ställa in om M1 & M2 eller M3 & M4 skall aktiveras.
- Cyklar**
Rätt körlinjecycle kommer att räknas fram genom inslag av arbetsbredd och skötselbredd
- Rytm**
Riktig körlinjerytm kommer att beräknas från styrningen geom inslag av arbetsbredd, skötselbredd, start på vänster eller höger åkerren och start med halv eller hel maskinbredd.
- In-/utväxling av hackningsstörning**
Vid tillkopplad hackningskoppling kopplas omväxlande vänster eller höger körlinjemotor med den inställda längden.



referens!

När körlinjevaxling inte används kan denna också helt lätt växlas bort i och med att man sätter parameter „a“ på „ut“.



referens!

Exempel på anläggning av körlinjer, se bilaga.



referens!

Det finns en möjlighet att maskiner med fyra körlinjemotorer för inställd körlinjerytm väljer ut vilka körlinjemagneter som ska ställas in.

Motorerna M2 och M4 befinner sig på högersidan av maskinen.

Motorerna M1 och M3 befinner sig på vänstersidan av maskinen.

I Visning av bortväxlade sårör





Mellan 5 och 1 (0) sårör kan kopplas.

Standardmässigt kommer sårören att växla per körlinje.



Vid två sårör per körlinje måste den mellersta såslangen kopplas bort från körlinjemotorn. Skulle bara 1 sårör per körlinje växlas in, måste vänster och höger sårör kopplas bort från körlinjemotorn.





Anledning: Dragriktningen för körlinjemotorn måste vara rak för att körlinje ska växlas på ett tillförlitligt sätt.



Funktionstangenter:

	Ändra
	Bläddra uppåt
	Bläddra nedåt
	Ytterligare funktioner
	Menyn "Tilldelning av körlinjemotor" Sepunkt 3.1 Tilldelning av körlinjemotorer
ESC	Gå en menynivå bakåt

3.1 Frånkoppling av sensorerna för körlinjeövervakningen

SET  

	1	12 -	13 -	14 -	-
	2	36 -	37 -	38 -	-
	3	-	-	-	-
	4	-	-	-	-

  D2  ESC

Beschreibung der Symbole im Display:

I Visning av bortväxlade sårör

I Val av kopplade motorer



Vid symmetriska eller osymmetriska körlinjer och 4 körlinjemotorer måste du ställa in om M1 & M2 eller M3 & M4 skall aktiveras.

k Indikering av frånkopplade sårör

(Bara för utsädesflödesövervakning)
Här kan körlinjemotorernas tilldelning till genomflödessensornumret ställas in.

Därmed visas dessa sensorer inte längre vid utsädesflödesövervakningen när körlinjen läggs.

Funktionstangenter:

	Ändra värdena
D2	Val av Dosering D1 eller D2 (Bara vid gödsling under utsädeshorisont()) Alternativet kan väljas beroende av vilken dosering som valts.
	Spara ändrade värden
ESC	Gå en menynivå bakåt

4. Parametrar för fördosering

Utgår från SEt-Menü

- knapp 4 trycks ner

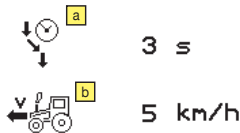
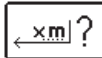

Funktionsförlopp:

Automatisk fördosering

- Fördoseringen kommer att aktiveras vid sådd och startar automatiskt så snart såmaskinen har sänkts ner från fälltransportposition till arbetsposition.
- Vid start av fördosering tar det sekunder med en fördoseringshastighet om 6 km/h (Värdet kan ställas in)
- Efter några sekunder följer en akustisk signal (pip-ton som varar 1 sekund) som tecken på att det är startklart.
- Fördoseringen löper ännu 1 sekund efter att piptonen ljudit (reaktionstid tills start.
- Efter fördoseringen kommer doseringen att regleras hastigheten.

Manuell fördosering

- Fördoseringen kan startas manuellt med tangenten . Denna tangent finns i Workmenyn. Detta är nödvändigt när maskinen befinner sig i arbetsposition vid aktiverad sådrift och står stilla.

Därigenom kommer tomma rader i mitten av fältet att undvikas vid körning.

Beskrivning av indikeringsområdet:

a Väntetid X

= tiden tills de första kornen faller i hinken.

Förmedling av väntetid X:

Standardvärdet på 3 sekunder har förinställts.

För att bestämma rätt tid, behövs två personer och det måste gå till enligt följande:

1. Sänk ner sånheten.
2. ställ in tryckluften
3. Säkerställ att doseringshjulet är fullständigt fyllt
4. Under en folk ställs en hink el dyl.
5. Den förste ställer in doseringen
6. Den andre mäter tiden tills de första kornen kommer i hinken.
7. Den korrekta väntetiden X är den uppmätta tiden minus 1 sekund. (En sekund måste dras av, eftersom det är den ungefärliga reaktionstiden för körningens start).

b Fördoseringshastighet

Fördoseringshastigheten bör motsvara halva arbetshastigheten.

Funktionstangenter:

	Ändra
ESC	Gå en menynivå bakåt



referens!

Funktion för att undvika felställning eller högbildning vid körning och vid tillbakagång efter ett uppehåll.

5. Alarm

För övervakningen av doseringsaxeln, fläkten och behållarens fyllnivå, kan fördröjningstider och gränsvärden ställas in i denna meny.

Utgående från SET-menyn

- - tangent 5 trycks in 

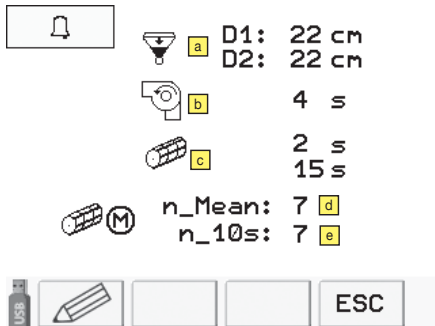

Beskrivning av indikeringsområdet:

a Gränsvärde för fyllnivåalarmet

inställningsområde 0 - 50 cm

b Tidsfördröjning för fläktalarmet

Inställningsområde 0 - 9 sekunder

c Tidsfördröjning för doseringsaxellarmet

1. Doseringens varvtal uppnår inte börvarvtalet:
Inställningsområde 1 - 9 sekunder.
2. Doseringen står stilla trots att fläkten löper och sådriften är aktiv:
Inställningsområde 1 - 30 sekunder.

d n_mean 1 ... 20

Uppskattning av motorströmmen för att skydda doseringshjulets motor, övervakningsparametrar fr.o.m. programvaruversion V2.37.

Inställning av gränsvärdet för den av programvaran uppskattade motorströmmen.

- Inställningsområde 1 ... 20
- Standardvärde ...7
- I kombination med "n_10s 1 ... 20" Här sker inställningen av antalet mätvärden för beräkningen

e n_10s 1 ... 20

Uppskattning av motorströmmen för att skydda doseringshjulets motor, övervakningsparametrar fr.o.m. programvaruversion V2.37.

Inställning av antalet tillåtna gränsvärdesöverskridningar inom 10 sekunder, innan ett varningsmeddelande utges.

Vid överskridning larm: "M1 : I > 11A" -> kontrollera doseringens tröga gång!"

- Inställningsområde 1 ... 20
- Standardvärde 10 överskridningar
- I kombination med "n_mean 1 ... 20"



Anmärkning!

Se även kapitel
"Larm- och
diagnos-medde-
landen"

Funktionstangenter:

	Ändra
ESC	Gå en menynivå bakåt

6. Nöddrift „Manuell dosering“

Utgår från SEt-Menü

- knapp 7 trycks ner



 % **a** 10%

 **b** 20km/h

 **c**



- För hastighetsproportionell dosering krävs en hastighetssignal.

Skulle denna signal av någon anledning, t.ex. genom utfall av radarsensorn på traktorn eller på maskinen, inte vara tillgänglig, kommer inte maskinen att vara funktionsduglig.

- Funktionen „Doserin enligt konstant hastighet“ kräver nästan samma signal som vid avställning för doseringssignal. Hastigheten motsvarar menyerna.
- När nöddriften aktiveras och doseringen är inställd, vrider sig doseringsvägen med ett konstant vridtal.
- Man ser då på displayen värdet för traktorns hastighet med vilket doseringen arbetar.
Föraren måste sedan försöka att köra i denna hastighet med traktorn så nära som möjligt.

Beskrivning av indikeringsområdet:

a) Mängd-Steg%

I detta fält fastställs den procentsats som förändras utsädesmängden när knapparna „Utsädesmängd minskas“ eller „Utsädesmängden ökas“.

b) Nöddrift

Om nöddriften är påkopplad följer ingen hastighetsreglerad dosering. Styrningen beräknar utsädesmängden av utsädesbibliotekets inställda värden och körhastigheten som visas.

c) Sumpmarksåning

Om sumpmarksåning är tillkopplad fortsätter doseringen även vid upplyft såskena. Doseringen är härvid fortfarande hastighetsreglerad.

Funktionstangenter:

	Ändra
ESC	Gå en meny nivå bakåt

7. 100-metersutjämning

Utgående från SEt-Menü

- knapp 8 trycks ner



13178 / 100m

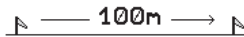

För noggrann anpassning av styrningen av maskinmarkförhållanden genomförs en 100-meters-utjämning

100-metersutjämning fungerar så här:

1. 100 m-sträckan på åkern markeras
2. Positionera traktorn på startpunkten
3. Knappen „100 m START“ trycks in
Raden med funktionstangenter ändrar sig.
4. Kör iväg med traktorn
5. Styrningen räknar impulserna från radarsensorn



13178 / 100m

▶ 511

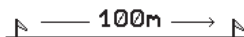

6. Efter 100 m-sträckan trycks knappen „100 m STOP“ ner.

7. Traktorn stannas



5212 / 100m

■ 5451 **OK?**



8. Vid framgångsrik mätning, (from 5000 räknade impulser) visas "OK?" på bildskärmen. Bekräfta värdet med "OK". Värdet under 5000 impulser förkastas automatiskt.

9. De nya impulstalen visas

Med „ESC“ förkastas det nya resultatet och det gamla behålls.

Funktionstangenter:

	Ändra
START	Start
OK	Spara ändringen
	Ytterligare funktioner
STOP	Stopp
	Reset till standardvärde
ESC	Gå en menynivå bakåt



Anmärkning!

Alla funktionstangenter som anges här är tillgängliga. Skulle du inte kunna se en tangent, så kan du nå den via tangenten [Ytterligare funktioner].

8. Utsädesflödesövervakning (extra utrustning)

Utgående från Setmenyn

- Tryck på tangenten 

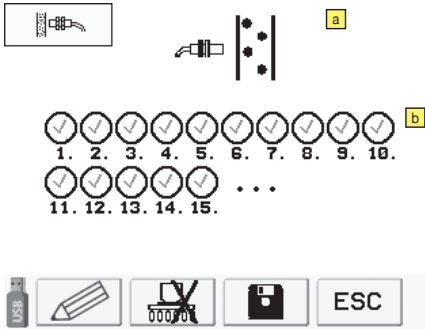

 **c** Start: 0
End: 36



Beskrivning av symbolerna på bildskärmen:

a **Sensors känslighet**

Här kan utsädesflödesövervakningens känslighet anpassas till utsädestypens kornstorlek.

b **Anpassning av utsädesflödesövervakningen till fördelarhuvudets insats**

Frånkoppla utsädesflödessensorerna som du pga fördelarhuvudets insats inte behöver. En frånkopplad sensor markeras med ett kryss.





Rytmen som här definieras mellan signalerna 1 till 16, fortsätter sedan.

c **Anpassning av utsädesflödesövervakningen till frånkopplingen för halva bredden**

Frånkoppla utsädesflödessensorerna som du pga frånkopplingen för halva bredden inte behöver.

Den första siffran markerar den första sensorn som ska frånkopplas. Den andra siffran markerar den sista sensorn som ska frånkopplas..

Funktionstangenter:

	Ändra parametrarna
	Växla till bildskärm 2 "Anpassning av utsädesflödesövervakningen till frånkopplingen för halva bredden" (bara vid konfigurerad frånkoppling för halva bredden).
	Har ingen frånkoppling för halva bredden konfigurerats, visas menyn "Tilldelning körlinjemotor". Se punkt 3.1 Tilldelning av körlinjemotorer
	Spara
ESC	Gå en menynivå bakåt

Funktioner i DATA-Menü

Utgående från startindikeringen

- knapp 4 trycks ner



referens!

Styrningen erbjuder möjlighet till hektar- och driftstimmer-ökning.

Så snart maskinen befinner sig i arbetsställning (maskinen ned-sänkt, tryckluft går), kommer hektar- och driftstimmer att räknas.

Totalräknare



3 ha ^a

9 h ^b

Funktionstangenter:

	Omställning till menyn dagsräknare
	Omställning till menyn årsräknare
ESC	Gå en menynivå bakåt

Beskrivning av indikeringsområdet:

- ^a Yttotalräknare i hektar
- ^b Driftstimmer-totalräknare



Operatören kan när som helst kontrollera räknaren för dagar och år och återställa dem oberoende av varandra. Datum och tid för den senaste återställningen sparas.

Dagsräknare



2.4 ha ^c

9 h 10 min ^d

D1: 417.8 Kg ^e

D2: 197.9 Kg ^f

07.06.2012 23:47 ^g

Funktionstangenter

	Aktuellt tal raderas En säkerhetsdialog visas: (Se ^d , radera = OK, tillbaka = ESC, radera bara massan kg -> 0)
ESC	Gå en menynivå bakåt

Beskrivning av symbolerna på bildskärmen:

- ^c Yta-dagsräknare i hektar
- ^d Driftstimmer-dagsräknare
- ^e Utsädesmängd i kg för Dosering 1
- ^f Utsädesmängd i kg för Dosering 2
- ^g Datum och tid för den senaste raderingen

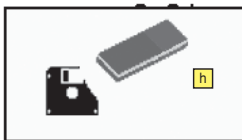

03.10.2012 10:32



Årsräknare



3 ha ⁱ
9 h ⁱ

---.---.---:--- ^k

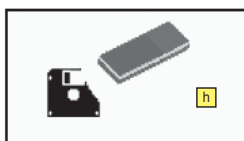

---.---.---:---



Funktionstangenter

	Ändra parametrar
	Radera aktuell räknare En säkerhetsdialog kommer att visas: (Se ^h Radera = OK, Tillbaka = ESC)
	Gå en menynivå bakåt

Beskrivning av indikeringsområdet:

- ⁱ Yttotalräknare i hektar
- ^j Driftstimmar-totalräknare
- ^k Datum och klocktid för senaste tillbakasettning
- ^h Säkerhetsdialog

Funktioner i TEST-Menü

Utgående från startindikeringen



- knapp 5 trycks ner 

Meny - Sensortest 1

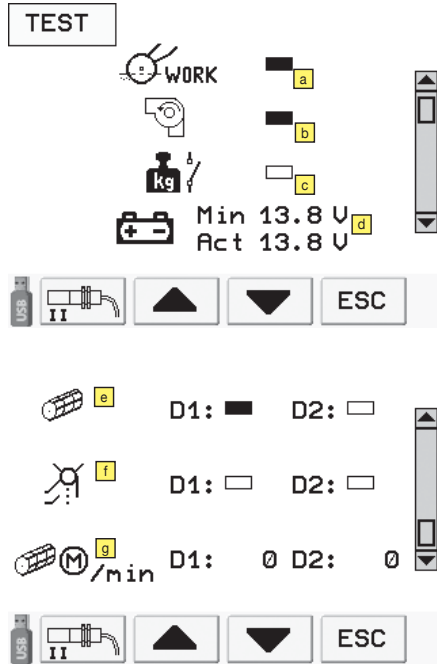
TEST





Min 13.8 V
Act 13.8 V

USB    ESC

 **e** D1: D2:

 **f** D1: D2:

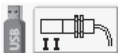
 **g** /min D1: 0 D2: 0

USB    ESC

Lådan är fylld med svart när funktionen är aktiverad.

Meny - Sensortest 1

- a** Sensor för fälttransportställning
- b** Sensor för tryckluft
- c** Sensor för kalibreringsavkännare
- d** Spänning
aktuellt och minimalt värde i Volt
- e** Sensor för doseringsvåg (Dosering 1 och 2)*
- f** Sensor för kalibreringslucka (Dosering 1 och 2)*
- g** Sensor för doseringsmotor (Dosering 1 och 2)*



Meny - Sensortest 2

TEST

 D1_act: 0.0 V **h**
D1: 3.5 V

 v = 0.0 km/h **ii**

 v = 0.0 km/h **ii**

USB    **40** ESC

- h** Signal - fyllnivåsensor
D1-act, D2_act ... aktuellt värde
D1, D2 ... Värde vid fyllnivå = 0

- i** Hastighetssignal - traktor
- ii** Hastighetssignal- radarsensor
bara vid ISOBUSS-traktor, eller FO-300 terminal och signaluttag.



referens!

Så kan du kontrollera att alla sensorer på maskinen fungerar korrekt.

Meny - Sensortest 3

Bara för servicetekniker

TEST

nDos1: 0
nMot1: 0
nDos2: 0
nMot2: 0

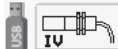



USB  **IV** **Reset 1** **Reset 2** **ESC**

Meny - Sensortest 4



Bara för servicetekniker

TEST

2-	1-	2-	12-	0
4-	1-	2-	90-	3
5-	1-	2-	30-	13
6-	1-	2-	27-	0
7-	2-	2-	5-	1

USB    

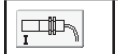
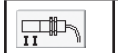
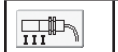











Funktionstangenter





	omställningar till menyn sensortest 1
	omställningar till menyn sensortest 2
	omställningar till menyn sensortest 3
	omställningar till menyn sensortest 4 Felkod sida för kundtjänst

¹⁾ Dosering 2 bara vid Terrasem C8, C9





	<p>Att kalibrera fyllnadsgraden</p> <p>Kalibrering av tankfyllnivåsensorn:</p> <ol style="list-style-type: none"> 1. Tanken måste vara tom och spärrsliden måste vara stängd. 2. Värdet bredvid "Tank." bör vara 3.0V ... 3.5V. 3. Tryck på tangenten "Meny / OK" i 2 sekunder.
---	---

Ändra värdena:

		1. Gerste	
	165.0 Kg/ha		80.0 Kg/hl
	0.4600 Kg		3500 /min
	1000 55.0 g		
			
			

1. Tryck på , för att välja den parameter som ska ändras.
2. Tryck på tangenten  /  för att ändra värdet.
3. Tryck på tangenten  för att spara värdet.
4. Tryck på tangenten  för att gå tillbaka till Konfigurationsmenyn.

Funktionstangenter

	1. Välj parametern 2. Spara värdet
	Minska värdet
	Öka värdet
	Gå en menynivå bakåt

Konfigurationsmeny

Utgående från Startmenyn

- Tryck på tangenten  i 10 sekunder

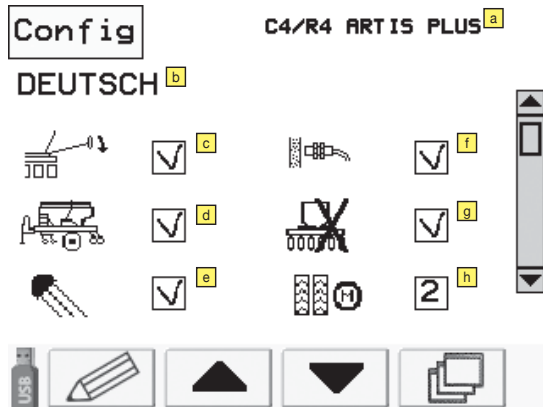



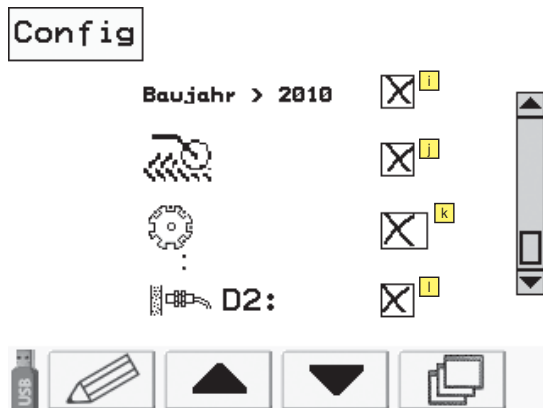

För inställning av maskinkonfigurationen samt språk och maskintyp.

Tolkning av indikeringarna:

- a** Maskintyp
- b** Språk
- c** Spårrens
- d** Gödsling under utsädeshorisont
- e** Ljus
- f** Utsädesflödesövervakning
- g** Frånkoppling för halva bredden
- h** Antal körinjemotorer
- i** Hydraulvariant från 2011 JA/NEJ
- j** Förlöparmarkerare
- k** Separering
- l** Utsädesflödessensor Dosering 2



Funktionstangenter

	Ändra
	Bläddra
	Bläddra
	Ytterligare funktioner
	Omkoppling till Servicemenyn (bara för servicetekniker)
ESC	Gå en menynivå bakåt

Alarm och varningsmeddelanden



Anmärkning!

Med tangenten  frånkopplas ett meddelande permanent fram till maskinens nästa start (tändlås).

Avbrott i autofunktionen!

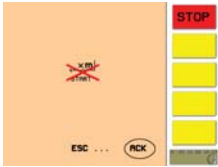

Sådriften har inte kunnat startas. (t.ex. då det korrekta fläktvarvtalet inte kunde uppnås)

- Med ACK-tangenten kommer du tillbaka till den vanliga indikeringen.

Fläkt för långsam!

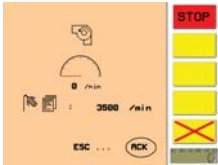

- Meddelandet visas när fläktens varvtal ligger mer än 20% under börvarvtalet även efter utgången av den inställda fläktlarmtiden.
- Med spärrat fläktlarm ser meddelandet ut så här.
- Därmed frånkopplas samtidigt även larmet "Fläkt för snabb".
- Med ACK-tangenten kommer du tillbaka till den vanliga indikeringen.



- Meddelandet försvinner så snart fläktens varvtal befinner sig inom det tillåtna området igen.

Fläkt för snabb!

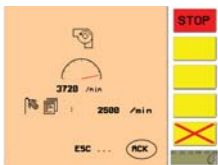

- Meddelandet visas när fläktens varvtal ligger mer än 20% över börvarvtalet även efter utgången av den inställda fläktlarmtiden.
- Med spärrat fläktlarm ser meddelandet ut så här.
- Därmed frånkopplas samtidigt även larmet "Fläkt för långsam".
- Med ACK-tangenten kommer du tillbaka till den vanliga indikeringen.
- Meddelandet försvinner så snart fläktens varvtal befinner sig inom det tillåtna området igen.

Kalibreringsluckan är öppen!

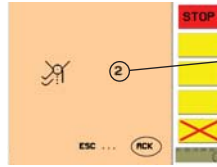

Indikering av vilken kalibreringslucka som är öppen.

- Meddelandet visas när det registreras att kalibreringsluckan är öppen under såningen. På maskiner med två doseringar visas vilken kalibreringslucka som är öppen.
- Med spärrat larm för kalibreringsluckan ser meddelandet ut så här.
- Med ACK-tangenten kommer du tillbaka till den vanliga indikeringen.
- Meddelandet försvinner så snart kalibreringsluckan stängs igen.

Kör långsammare!



- när under pågående sådrift (fläkten aktiv) doseringsmotorns beräknade börvarvtal vid den aktuella körhastigheten ligger över det optimala varvtalsområdet eller utsädesflödet i luftströmmen (Injektor) är större än 0,6 kg/s.
- Med spärrat larm för hastigheten ser meddelandet ut så här.
- Med ACK-tangenten kommer du tillbaka till den vanliga indikeringen.
- Meddelandet försvinner så snart hastigheten reducerats till det tillåtna området igen.

Kör snabbare!



- När under pågående sådrift (fläkten aktiv) doseringsmotorns beräknade börvarvtal vid den aktuella körhastigheten ligger under det optimala varvtalsområdet.
- Med ACK-tangenten kommer du tillbaka till den vanliga indikeringen.
- Visas inte längre så snart hastigheten ligger inom det tillåtna området igen.
- Meddelandet försvinner så snart hastigheten reducerats till det tillåtna området igen.

Behållarens innehåll under min.markeringen!



- Meddelandet visas när innehållet i behållaren sjunker under behållarens minimum som ställts in under SET/ larm.
- Med ACK-tangenten kommer du tillbaka till den vanliga indikeringen.
- Meddelandet försvinner så snart behållaren har fyllts igen.

Behållaren tom!



- Meddelandet visas när fyllnivån sjunker under nivån för spärrsliden.
- Meddelandet försvinner så snart behållaren har fyllts igen.

"M1 : I > 11A" -> kontrollera doseringens tröga gång!

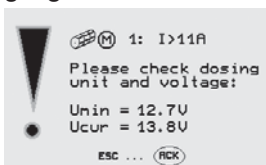

- Larm - uppskattning av motorströmmen för doseringshjulets motor.
- Motorströmmen har oftare än inställt överskridit det maximalt tillåtna gränsvärdet inom 10 sekunder.
- Kontrollera övervakningsparametrarna "n_mean 1 ... 20" och "n_10s 1 ... 20", måste vara > 1. (se kapitel "Alarm")
- Kontrollera doseringen/doseringshjuldrivningen/-motorn/-motorlagret med avseende på främmande partiklar/nedsmutsning/defekt och åtgärda.
- Med ACK-tangenten kommer du tillbaka till den vanliga indikeringen.

Doseringsaxeln står stilla eller är för långsam!

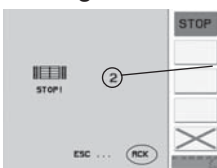

Indikering av vilken dosering som är för långsam.

- Meddelandet visas när doseringsaxelns varvtal avviker från börvarvtalet en längre tid än den tid som ställts in för doseringsaxellarmet i SET / larm. Vid maskiner med två doseringar visas vilken dosering som är för långsam.

- När doseringsaxellarmet är fränkopplat visas meddelandet överstruket.
- Meddelandet försvinner så snart doseringsaxeln uppnår börvarvtalet igen.

Detta fel kan ha flera orsaker:

- Bortfall av sensorn för doseringsaxeln.
 - mekaniskt eller elektriskt problem på doseringens drivmotor
 - doseringsaxeln blockerar eller är mekaniskt trög
- Doseringsaxeln är för långsam eller står stilla, doseringens drivmotor uppnår inte börvarvtalet.
 - mekaniskt eller elektriskt problem på doseringens drivmotor
 - doseringsaxeln blockerar eller är mekaniskt trög
- Doseringsaxeln och doseringsmotorn går med max. varvtal.

Doseringsluckan öppen!

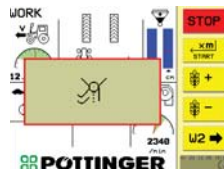

- Meddelandet visas när styrningen registrerar en öppen doseringslucka under starten. Starten avbryts!
(Om sensorn är defekt kan meddelandet undertryckas, genom att trycka på tangenten "Start" (i ca 2 sekunder).
Anmärkning: Åtgärda defekten så snart som möjligt!

Sådrift aktiverad!

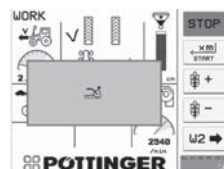

- Meddelandet visas när man med upplyft såskena försöker starta sådriften resp. fördoseringen. (Symbolen skall uppmärksamma på att såskenan måste sänkas!)

Driften för sådd inte aktiverad!

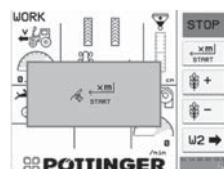

- Meddelandet visas när styrningen registrerar körning med nedsänkta såskena och driften för sådd inte har startats.

Utsädesflödets övervakning! (tillval)

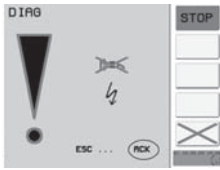

- Meddelandet visas när strömförsörjningen för utsädesflödets övervakning är avbruten.
- Kontrollera insticksförbindningarna.

Sensor "X" inte aktiv!

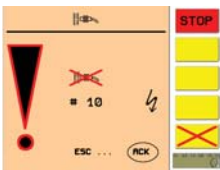

- Sensor "X" för utsädesflödets övervakning ger ingen svarssignal.
- Utsädesflödets övervakning avaktiveras!

Slangen för utsädet utan genomflöde!

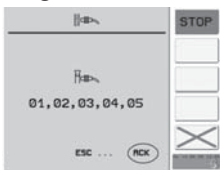

- Meddelandet visas när det angivna sensornumret för utsädesflödesövervakningen signalerar för lite genomflöde.
- Kontrollera med avseende på igensättning.
- Detta meddelande kan även visas, när bara mycket små mängder utsäde används. En reduktion av känsligheten (utsädesflödesövervakning) kan eventuellt åtgärda detta.

Dosering stoppad

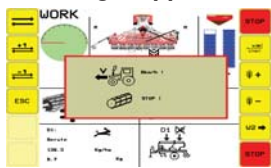

Ingen hastighetssignal har registrerats under såningen.



Fläkten går och hastigheten är större än noll, men doseringen står still.



Anmärkning: Detta varningsmeddelande visas även i vändtegsposition, därför kan fördröjningen fram till utlösningen av detta varningsmeddelande ställas in. (se kapitel "Alarm")

Spänningsförsörjningen för låg!



- Spänningsförsörjningen på det angivna kretskortet är för låg.
 - (E) ... utvidgningskretskort
 - (B) ... baskretskort

Den interna kommunikationen avbruten!



- Avbrott i den interna SPI-bussen (mellan utvidgningskretskortet och baskretskortet).

Förlöparmarkerare finns inte



För låg strömstyrka på förlöparmarkerarens utgång

Orsaker:

- Det finns ingen förlöparmarkerare trots att en förlöparmarkerare har konfigurerats.
- Kabelbrott
- Defekt ventil

Spårrits finns inte



För låg strömstyrka på spårritsens utgång

Orsaker:

- Det finns ingen spårrits trots att en spårrits har konfigurerats.
- Kabelbrott
- Defekt ventil

Strålkastare finns inte

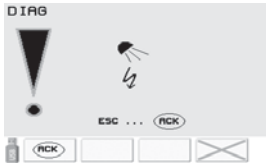

För låg strömstyrka på strålkastarens utgång

Orsaker:

- Det finns ingen strålkastare trots att en strålkastare har konfigurerats.
- Kabelbrott

Olika växellådsinställningar

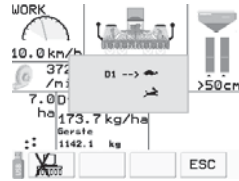

Gäller bara för C8 och C9:

På två doseringar som doserar utsäde finns olika växellådsinställningar.

Frånkopplingen för halva bredden defekt



Orsaker:

- Kabelbrott
- Motordefekt
- Det finns ingen frånkoppling för halva bredden trots att en frånkoppling för halva bredden har konfigurerats.



Bortfall av sensorsignalen medan frånkopplingen för halva bredden inte är aktiv.

Orsaker:

- Sensor defekt
- Kabelbrott

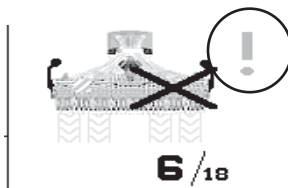

Utropstecken som indikering för fel på frånkopplingen för halva bredden.

Felmeddelandena för frånkopplingen för halva bredden upprepas och utropstecknet visas så länge tills felet har undanröjts och sensorn aktiverats en gång.

Omställning av växellådan

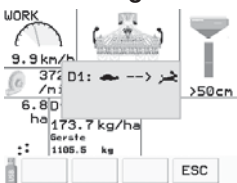

Inställningen för växellådan har ändrats.

Kontrollpanel

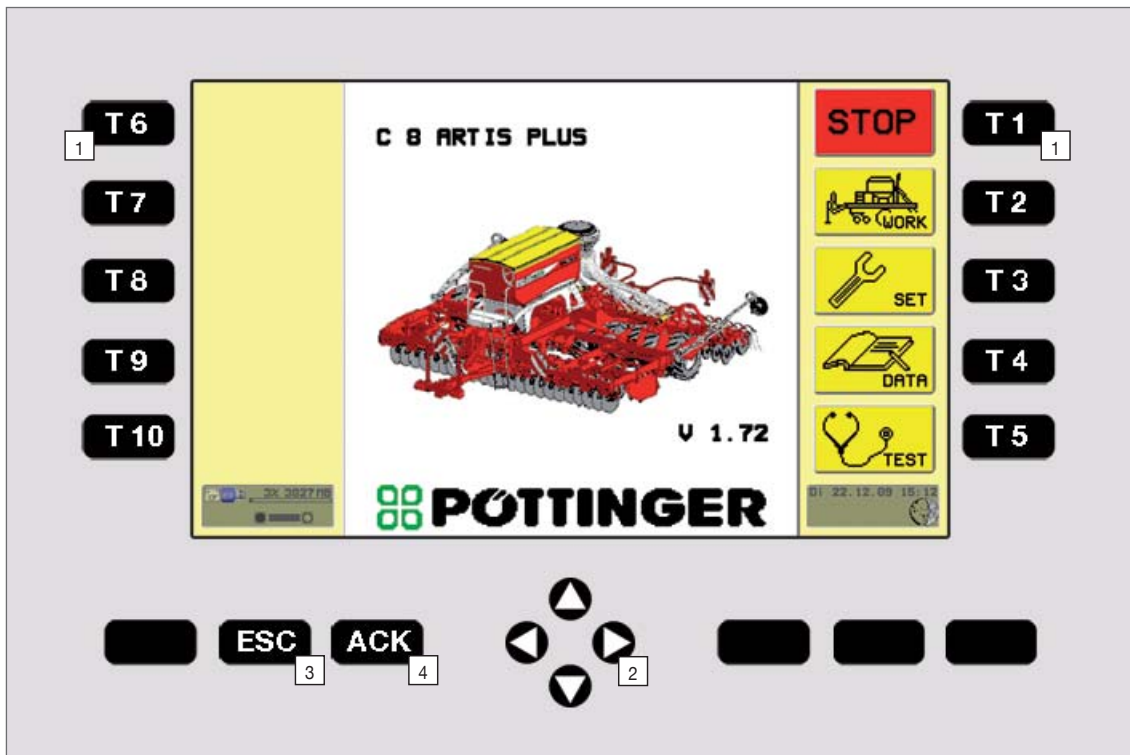

Anmärkning!

Läs nogga igenom anvisningarna och förklaringarna före användningen, för att förhindra betjädnings- och inställningsfel.



Anmärkning!

Förvara alltid kontrollpanelen skyddad mot väder och vind.

Tolkning av knapparna:

- 1 Tangenter för att välja funktionen / menyn vid sidan om dem.
- 2 Tangenter för att välja och flytta markören på displayen.
- 3 Escape
- 4 Bekräftar valet



Anmärkning:

ISOBUSS-kontrollpanelernas utseende varierar beroende av tillverkaren. Tangenternas 1 ... 4 utseende och positionering kan vara annorlunda.

Menypunkter i startmenyn

- Tillkoppla terminalen.
- Startmenyn visas.



Tolkning av knapparna:

- 1 STOP
- 2 WORK-Menyn
- 3 SET-Menyn
- 4 DATA-Menyn
- 5 TEST-Menyn



Anmärkning!

Inmatningsfältens urval och inmatningen är beroende av tillverkaren (se bruksanvisningen för ISOBUSS-terminalen).

Funktioner i WORK-Menyn

Utgående från Startmenyn

- tryck på tangenten



Beskrivning av indikeringsområdet:

a Körhastighet

- Körhastigheten registreras antingen av traktorns ISOBUSS eller av maskinens radarsensor.
- Om en radarsensor är monterad på maskinen, används alltid maskinens hastighetssignal. Om ingen radarsensor är monterad, används traktorns hastighetssignal.
- Finns det ingen hastighetssignal från en radarsensor, utges följande meddelande: "v=0, Doseringsaxel stopp".
- Området med grön bakgrund markerar den optimala arbetshastigheten. Utanför detta hastighetsområde kan doseringen inte arbeta optimalt.

b Körlinjekoppling

- Under traktorspåren visas den aktuellt beräknade körlinjerytmen:

symmetrisk	osymmetrisk	special FG	FG inte möjlig

- Dessutom visas körlinjeräknarens aktuella status (körlinjetakt, körlinjerytm).
- När en körlinje läggs, visas respektive traktorspår med fet stil.
- När körlinjeräknaren spärras, visas körlinjeräknaren överstruken.

Frånkoppling för halva bredden

Spärrar en halvsida på maskinen för att reducera körlinjebredden, t.ex. vid en åkerren..

C4/C6 bara höger sida

C8/C9 höger eller vänster sida

Frånkoppla sådriften innan du sätter på frånkopplingen för halva bredden för att förhindra att utsädet kläms fast.



Med ett långt tryck på tangenten till- resp. frånkopplas frånkopplingen för halva bredden.



Tillkopplingsstatus visas med "X" över den frånkopplade sidan.

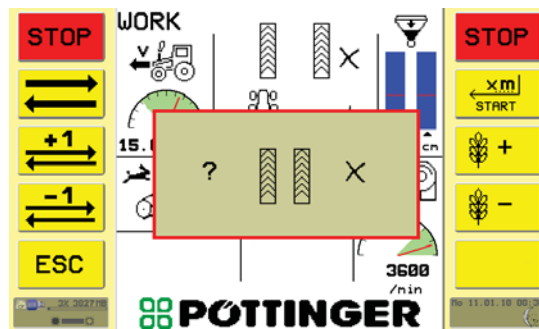

Efter vändtegen visas en kort varning för att man inte ska glömma att frånkoppla frånkopplingen för halva bredden.

Frånkopplingen för halva bredden befinner sig på fördelarhuvudets undersida. Den består av två cylindrar med inställningsdetaljer och avstängningsspjäll. Spjällpositionerna övervakas av induktiva sensorer.

Sensor-LED Till:

- avstängning öppen
- frånkoppling för halva bredden frånkopplad

Sensor LED Från:

- avstängning stängd
- frånkoppling för halva bredden tillkopplad

Vid sensorfel eller kabelbrott visas ett larmmeddelande i styrningen.



referens!

I WORK-Menü befinner sig alla för sådden nödvändiga visningar och hjälpmedel.



Anmärkning!

Indikerigen för den utsädda utsädesmängden är ett uppskattat värde. (Fyllnivån x doseringsaxelvarv)

c Fyllnivåövervakning

- Med full tank visas alltid ">50" (större än 50 cm).
- Från och med en fyllnivå på 50 cm visas den exakta fyllnivån. Strecket markerar övervakningens varningsgräns som ställts in i övervakningsmenyn.
- Det är alltid den lägre fyllnivån som visas och med röd ram.

d Dosering aktuell

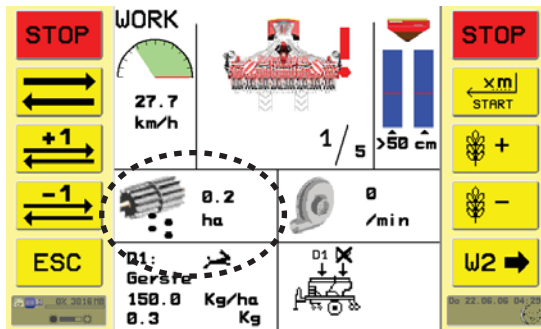

- Symbolen visar under sådriften. Symbolen börjar blinka när doseringen vrider sig. Därmed kan du under körningen kontrollera att utsädet transporteras in i luftströmmen.
- Indikering av den bearbetade ytan.

e Fläktövervakning

- Vid aktiverad sådrift övervakas fläkten med avseende på börvarvtalet. Detta börvarvtalet kan valfritt ställas in för varje utsädestyp i utsädesbiblioteket.
- Avviker fläktvarvtalet från det inställda börvarvtalet längre än 4 sekunder (tiden kan ändras i menyn "Övervakning"), utges ett larmmeddelande.

f Dosering 1



- Utsädesmängden kan under sådriften ställas in i procentvärden med tangenterna "Reducera utsädesmängden" eller "Höj utsädesmängden".
- Procentsatsen per tangenttryck kan valfritt ställas in i menyn "Dosering manuell".
- Dessutom visas det aktuella utväxlingsförhållandet:
 - ... långsamt
 - ... snabbt.

- Vid en ändring av den aktuella utväxlingen visas en informationsskärm, antingen från långsamt till snabbt (se bild) eller omvänt.

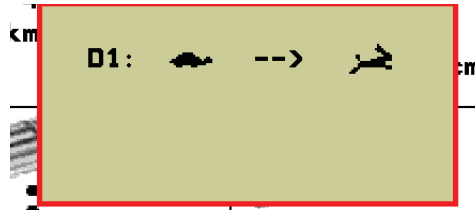

g Aktivitetsindikering dosering/indikering Dosering 2 (om den är aktiv)

- När bara en dosering har ställts in i Setmenyn, så visas det här.

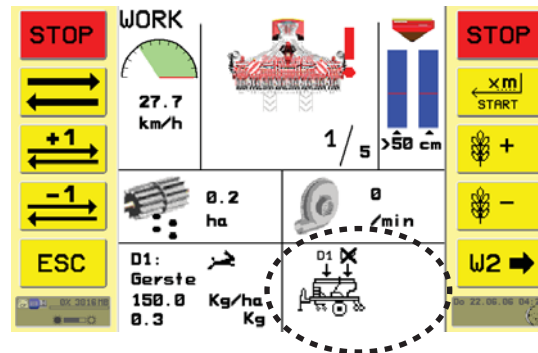

- Används Dosering 2, ändras bildskärmens markerade del till en indikering. Den beskrivs närmare under Dosering 1

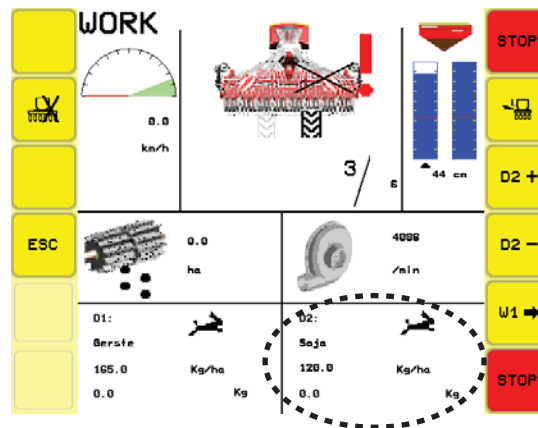

- Gå till sida W3, för att ställa in gödselmängden för Dosering 2. Tryck på tangenterna [D2 +] eller [D2 -], för att anpassa gödselmängden till dina individuella behov.

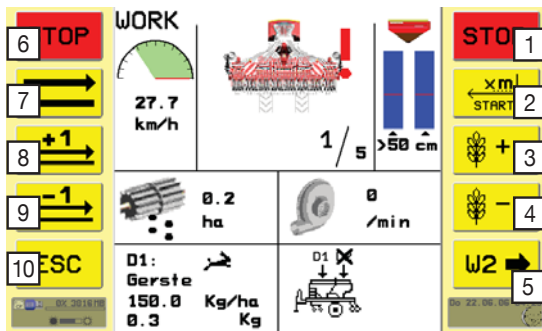

Tolkning av knapparna:

1 6 STOPP

- Alla pågående funktioner avbryts.

2 Fördosering / Start

- Aktivering av sådriften.

Fördosering automatisk

- Fördoseringen startas automatiskt vid aktiverad sådrift så snart såenheterna sänks ner från fälltransportposition till arbetsposition.
- Vid fördoseringens start doseras först med en fördoseringshastighet på 6 km/h i 3 sekunder (värdena kan ställas in i menyn "Fördosering").
- Efter 3 sekunder utges en akustisk signal (ett pipande ljud i 1 sekund) som signalerar att körningen kan starta.
- Fördoseringen fortsätter i 1 sekund efter att pipljudet upphört (reaktionstid fram till körningens start).
- Efter fördoseringens utgång regleras doseringen via hastigheten.

Fördosering manuell

- Fördoseringen kan även startas manuellt (genom att trycka på tangenten **2**). Detta är nödvändigt när maskinen befinner sig i arbetsposition vid aktiverad sådrift och ingen hastighetssignal mottas. Därigenom undviks tomma ställen mitt på åkern vid körningen.

3 4 Höjer / reducerar utsädesmängden

- Utsädesmängden kan ställas in i procentvärden under sådriften med tangenterna "Reducera utsädesmängden" eller "Höj utsädesmängden".
- Om en av tangenterna "Reducera utsädesmängden" eller "Höj utsädesmängden" hålls intryckt i 1 sekund, återställs utsädesmängden till utgångsvärdet.

5 Gå till nästa bildskärm i WORK-meny

7 Spärrar / friger körinjeräkknaren

- Körinjeräkknaren kan spärras. Därmed fortsätter inte automatiskt körinjetakten att räknas.
- Om tangenten hålls intryckt i 3 sekunder, återställs körinjeräkknaren till värdet 1.

- Om återställningen sker vid upplyft maskin, höjs inte räknaren med 1 vid den första nedsänkningen till arbetsposition.

8 9 Tangent "Körinjeräkknare +1 / -1"

- Med dessa tangenter går det att ändra på körinjeräkknaren manuellt. Med tangenten "+1" höjs värdet med 1. Med tangenten "-1" reduceras värdet med 1.

10 Escape

- Med denna tangent lämnas Workmenyn och man kommer tillbaka till Startmenyn.

Tangenter på sida 2 i Workmenyn

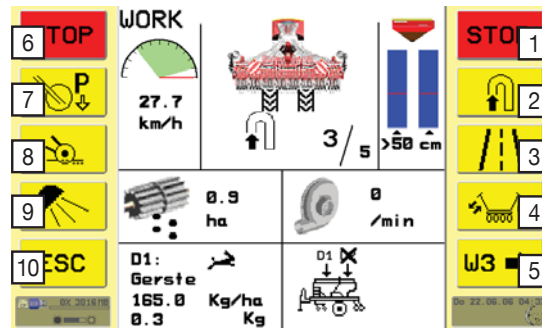

Tolkning av knapparna:

1 6 STOPP

- Alla pågående funktioner avbryts.

2 Förval såenheter upp och ner (ARTIS Plus)

3 Fällning av klaffält och hjulpackare (ARTIS Plus)

4 Spårritsarnas aktivering resp. omkoppling

- Automatisk drift: Byte av spårritsar sker automatiskt vid en ändring från arbetsposition till vändtegsposition.

5 Gå till nästa bildskärm i Workmenyn

7 Inställning av plogbilltrycket (ARTIS Plus)

8 Inställning av avläggningsdjupet (ARTIS Plus)

9 Arbetsstrålkastare på/av

10 Escape

- Med denna tangent lämnas Workmenyn och man kommer tillbaka till Startmenyn.



Anmärkning!

Tryck på funktions-tangenten en gång till för att avaktivera en förvalsfunktion. När den förvalda hydrauliska funktionen frånkopplas med **STOPP** avaktiveras även såningen!



Anmärkning!

Genom att trycka på tangenten **4** en längre tid, kan spårritsen manövreras manuellt. (Se förloppsskissen).

Tangenter på sida 3 i Workmenyn



Tolkning av knapparna:

1 6 STOPP

- Alla pågående funktioner avbryts.

2 Utfällning av lastbryggan (bara vid gödsling under utsädeshorisont)

3 4 Öka / minska utsädesmängden för Dosering 2

- för närmare information, se avsnitt "Öka utsädesmängden"

5 Gå till första bildskärmen i Workmenyn

8 Frånkopplingen för halva bredden Till/Från (långt tryck)

10 Escape

- Med denna tangent lämnas Workmenyn och man kommer tillbaka till Startmenyn.

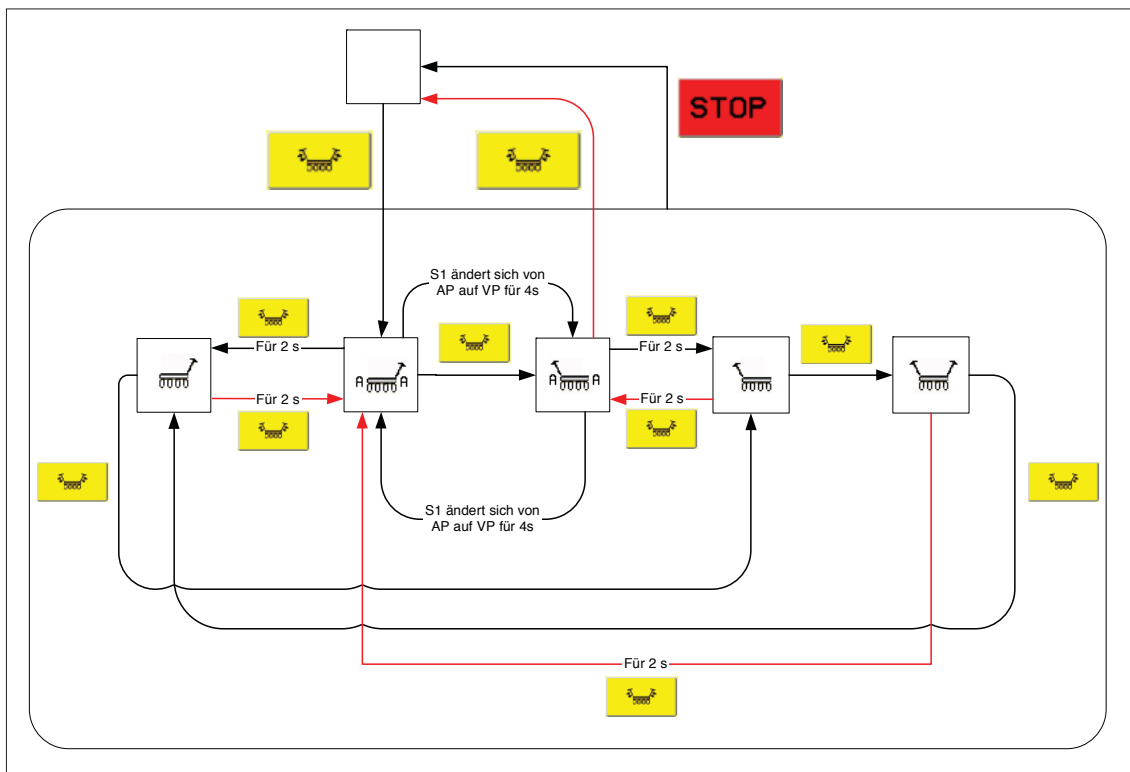

Inställningar i SET-Menü



referens!

Vid första arbetsinsats för styrningen måste några inställningar göras för att möjliggöra korrekt funktion

Utgår från startmenyn

- knapp 3 trycks ner 

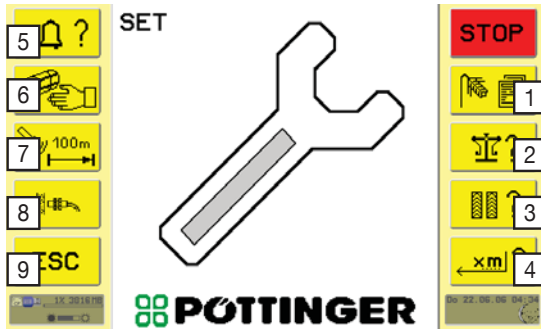

- 3** **Körlinjeväxling**
Inställningar för körlinjeväxling
- 4** **Fördosering**
Inställningar för fördosering
- 5** **Alarm**
Alarminställningar
- 7** **Manuell dosering**
Behövs för nöddrift vid utfall av hastighetssignal
- 8** **100-metersavstånd**
Noggrannare anpassning av maskinens styrningsvillkor och markförhållandena
- 8** **Utsädesflödesövervakning (extra utrustning)**
- 9** **Escape**

Tolkning av knapparna:

- 1** **Utsädesbibliotek**
Bearbetning av bibliotek, utsädesurval
- 2** **Kalibreringsprov (= Abdreprobe)**
Genomföring av kalibreringsprov

1. Utsädesbibliotek

Utgående från Setmenyn

- tryck på tangenten 



Tangenternas betydelse

- 1** **Välj utsädestyp**
- med piltangenterna
- 2** **Ändra inställningarna för utsädestypen**
- Utsädestypen väljs i utsädesbiblioteket och meny för utsädestypens bearbetning visas.
- 3** **Välj Dosering 1 och tilldela utsädestypen**
(bara vid gödsling under utsädeshorisont)
Dosering 1 befinner sig fram till på maskinen.
- 4** **Välj Dosering 2 och tilldela gödseln**
(bara vid gödsling under utsädeshorisont)
Dosering 2 befinner sig bakom Dosering 1.
 1. Välj utsädestyp med piltangenterna **1**.
 2. Tryck på tangenten **3** eller **4**, för att tilldela den valda utsädestypen till önskad dosering.

Om Dosering 2 är avaktiverad, så är den överstruken i indikeringen.



referens!

Utsädesbiblioteket är hjärtat i styrningen.

I detta bibliotek finns (nästan) all information lagrad, som styrningen behöver veta för exakt dosering. Ju noggrannare denna information sköts desto noggrannare kommer utsåningsprocessen att fungera

1.1 Ändring av utsädestypinställningar

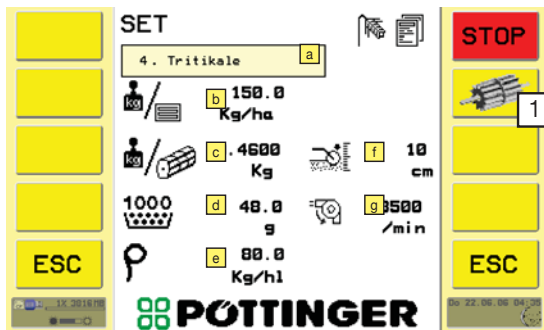

Beskrivning av indikeringsområdet:

per utsädestyp kan följande information lagras:

- a Utsädesnamn:**
fritt valbar (max. 15 tecken)
- b Utsädesmängd:**
fritt inställbar, slås in i korn/m² eller i kg/ha Här måste önskad (normal) utsädesmängd ställas in. Om mängden skrivs in i korn/m² måste parametern för tusenkornvikt stämma.
- c kg/vridning**
Styrningen måste för varje utsädestyp veta vilken mängd per doseringsvåg som krävs.
Ju noggrannare detta värde skrivs in, desto exaktare arbetar doseringen.
För normalt utsäde gäller ett värde från 0,4 0 kg, för fint utsäde 0,0176 kg som ett bra utgångsvärde för kalibreringsprovet. Parametern kan mätas upp manuellt, men kommer genom kalibreringsprovet, vilket i varje fall rekommenderas, att skrivas över.
- d tKG (tausendkorngewicht):**
Om mängden korn/m² ska doseras, måste tusenkornsvikten anges korrekt.
Vid mängdangivelser i kg/ha har dessa parametrar ingen betydelse.
- e Täthet**
Uppgifterna används för doseringshjulsförslaget.
- f Avläggningsdjup**
Tjänar bara till information, data bearbetas inte vidare.
- g Tryckluftstal**
Börvarvtal

Tangenternas betydelse:

- 1** Välj inställningsförslag
- Växlar till menyn "Välj doseringshjulsförslag"

1.2 Välj doseringshjulsförslag

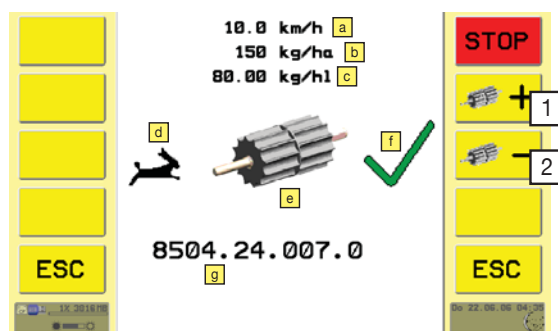

Beskrivning av symbolerna på bildskärmen:

- a Doseringshastighet**
- b Utsädesmängd**
- c kg/hl**
- d Utväxling:**
Hare (snabb) eller sköldpadda (långsam)
- e Doseringshjulets typ**
- f Lämplig**
3 möjliga inställningar:
 - lämplig ✓
 - betingat lämplig ✓
 - inte lämplig ✗
- g Beställningsnummer till doseringshjulet som visas**



Anmärkning!

Inställningsförslaget baserar på teoretiska beräkningar och kan inte ersätta provdosering. Detta gäller speciellt om du kombinerar skyrmmande utsädestyper med doseringshjul med små kamrar.

Tangenternas betydelse:

- 1** **2** Bläddra igenom inställningsförslagen

2. Utsädesmängdinställning (Kalibrering/Abdrehen)

Utgår från SET-Menü

- knapp 2 trycks ner 

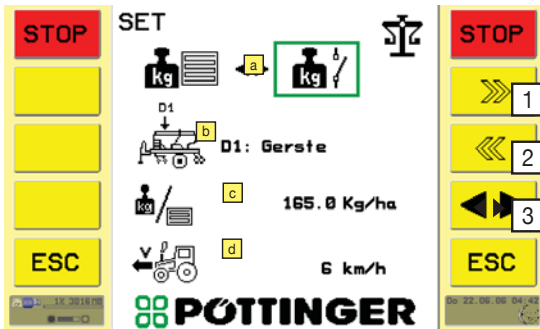

Kalibrering med arealuppgift

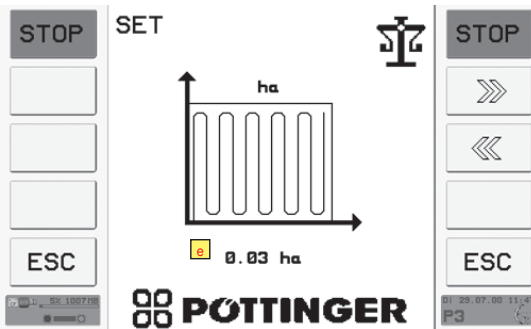

Fyll doseringsaxeln vid behov

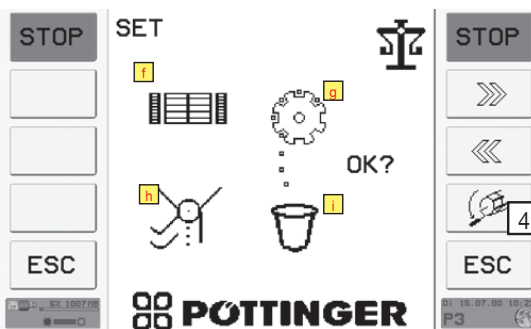

Starta kalibreringen

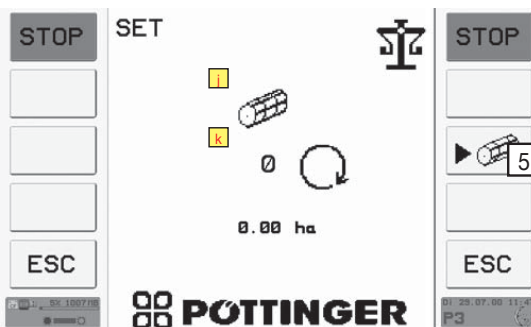

Tolkning av knapparna:

- 1 Vidareknappar**
vidare till nästa steg
- 2 tillbakaknapp**
Tillbaka till Set-Menü
- 3 Inställning "Dosering med tangent" / "Dosering med arealuppgift"**

Beskrivning av indikeringsområdet:

- a Val av kalibreringstyp**
„Tastend Kalibrieren“ eller „Yta kalibreras“
- b Doseringsurval (bara vid gödsling under utsädeshorisont)**
Här väljs doseringstyp med vilken doseringen ska ske
- c Utsädesmängd**
här måste den mängd ställas in, som senare faktiskt ska säs ut
- d Hastighet**
Här måste hastigheten ställas in med vilken arbetet sedan ska utföras
- e Kalibreringsyta anges**
denna meny visas bara vid „Yta kalibreras“

- 4 Doseringsvågen vrids**
För att fylla doseringshjulet så länge knappen förblir nedtryckt, vrids sig doseringsvågen med kalibreringshastighet
- Fyllningen kan även göras med de externa doseringstangenterna.

- f Doseringshjulet fyllt?**
- g Rätt doseringshjul isatt?**
- h Kalibreringsluckan öppen?**
- i Uppsamlings säck upphängd?**

- 5 Kalibreringsförloppet startas**
vid „Tastenden Abdrehen“ pågår kalibreringen tills knappen åter släpps upp
vid „Yta kalibreras“ pågår kalibreringen tills inställd yta uppnåtts

- j Visning av doseringshjulvridningarna**
- k Visning av kalibrerad yta**



referens!

Kalibreringsprov är den viktigaste funktionen för att erhålla exakt dosering

Därigenom kommer ett bestämt antal doseringsvågs-vridningar vilka vrids sig till önskad kalibreringsyta

Doseringsvågen vrids sig med så kallad Kalibrerings-hastighet, som ska motsvara den faktiska arbetshastigheten

för anslutning till kalibrerings-förlopp måste utsädet vägas och resultatet skrivs in via terminalen

Styrningen räknas ut med noggrant värde för parametern „kg/vridningar“.

Inmatning vikt

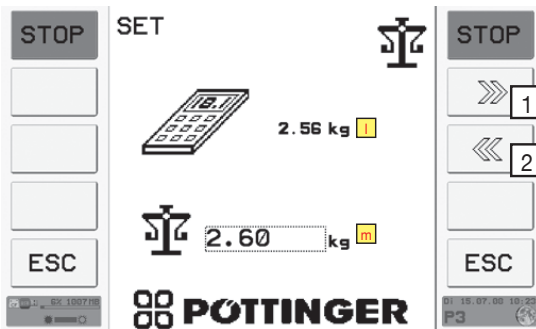

Avsluta

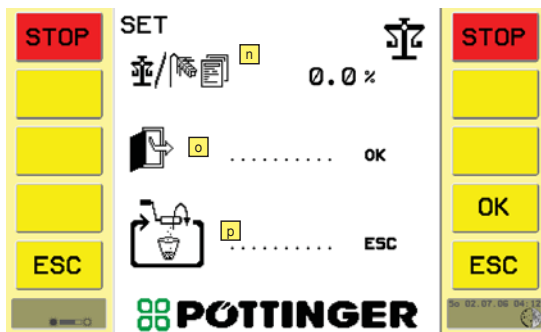

Tillvägagångssätt vid „Abdrehen“

1. Önskad utsädestyp väljs
Anm.: När man kommer till kalibreringsmenyn är automatiskt det i utsädesbibliotek inställda utsädet aktiverat.
2. Utsädesmängden ställs in
automatiskt från Utsädesbiblioteket och utsädesmängden tas över automatiskt.
Under normala omständigheter ska denna mängd inte ändras.
3. Att ställa in kalibreringshastigheten
Kalibreringshastigheten ska motsvara den faktiska medelhastigheten.
4. Att sätta dit uppsamlingssäck
5. Öppna kalibreringsluckan
6. Doseringshjulet har några vridningar att göra (cellerna fylls med utsäde)
7. Uppsamlingssäcken töms och hängs åter upp
8. gå vidare med knappen „>>“
9. Kalibreringsförlopp med kalibreringsknappen för styrning eller på maskinen påbörjad. Lämplig mängd utsäde fylls i säcken.
10. "Dosering med tangent":
Doseringsaxeln vrider sig så länge tangenten hålls intryckt.
"Dosering areal":
Vid doseringen efter areal, doseras den areal som ställts in tidigare. Pauser är möjliga.
11. Avpassad mängd måste vägas upp och slås in med parametrar.

Tolkning av knapparna:

- 1 Vidareknapp
vidare till nästa steg
- 2 tillbakaknapp
Tillbaka till Set-Menü

Beskrivning av indikeringsområdet:

- 1 BÖR
Prognosticerad utsädesmängd
- m ÄR
faktisk utsädesmängd
- n Avvikelse i procent
- o prov avslutat ... OK
Med knappen „OK“ tas det nya värdet över och lagras. I anslutning till detta går styrningen åter till Utsädesbiblioteket.
- p Förnyad kalibrering ... ESC
Det aktuella värdet för "kg/varv" förblir mellanlagrat.



referens!

Detta förlopp måste genomföras varje gång nytt utsäde ska lagras i Utsädesbiblioteket även om utsädet finns lagrat kommer återställning att ske.

Tjänar till att genomföra ett noggrant kalibreringsprov

12. Angivet värde bekräftas (bekräftelseknappen är olika för olika terminaler!)
13. Vidare med knappen „>>“
Det kommer nu att visas en avvikelse mellan BÖR och ÄR-mängderna i procent.

Grov dosering:

Om värdena vid doseringens start avviker med stora belopp, genomförs automatiskt en grov dosering => 10 varv på doseringsaxeln vid dosering med arelauppgift resp. dosering med tangent med fast motorvarvtal.
I indikeringen visas följande, blinkande symbol: q

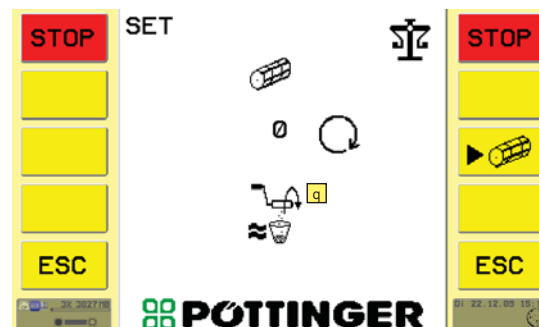

3. Körlinjevaxling

Utgår från SET-Menü

- knapp 3 trycks ner

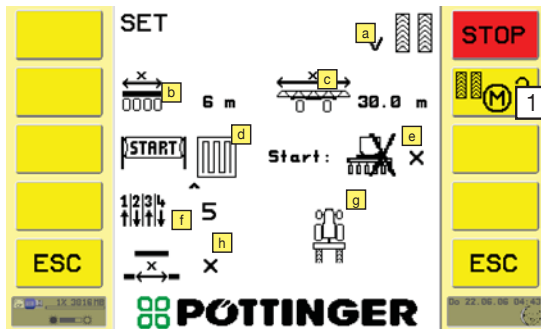
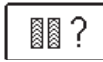

- Körlinjerytmen och utförandet kan förväljas i denna meny.
- Och en så kallad hackningseffekt kan realiseras. Därvid läggs körlinjen i körspåret och kan inte längre lösgöras, utan omväxlande sådd och frigöring. Exempel: vid symmetrisk cykel kommer vänster traktorspår 5 m besås medan höger spår frigörs. Efter 5 m blir det tvärtom, så att högerspåret besås och vänster frigörs, osv. ... Särskilt vid påhängning på tvären ska urtvättning med rinnande vatten motverka detta.

Utsädesmängdsreducering:

Vid maskiner med utanpåliggande fördelarhuvud kommer körlinjeläggningen att återföra överflödigt utsäde via tryckluften.

För att mängden ska förbli konstant, måste den över doseringsvågen befordrade mängden reduceras i motsvarande grad.

Förutsättningar:

- Parameter b och c måste ställas in noggrant

Med „ESC“ kan menyn åter lämnas.

Startvärde vid körlinjeräkning:

Efter omställning av en körlinje kommer körlinjeräknaren automatiskt att ställas in på 1.

Tolkning av knapparna:

- 1 Meny „Ordning för körlinjemotor“
Se punkt 3.1 Tilldelning av körlinjemotorer

Beskrivning av indikeringsområdet:

- In-/utväxling av körlinjevaxling**
- Arbetsbredd**
Arbetsbredden på såmaskinen kommer genom inställningen av maskintypen att automatiskt tas över.
- Skötselbredd**
Inställning av arbetsbredden för respektive maskin (fältspruta, konstgödselspridare, ...). Genom inställning av arbetsbredden och skötselbredden kommer körlinjevaxlingen automatiskt att beräknas.
- Startsida**
Inslag av vänster eller höger åkerren allt efter som sådden påbörjas. Viktigt att asymmetriska körlinjer ställs in på vänster respektive höger körlinjemagnet.
- Start med halv eller hel maskinbredd**
Påbörjas såningen med halva maskinbredden, kan osymmetriska körlinjer undvikas och symmetriska körlinjer läggas i stället. "X" ... Start med hela bredden (= fränkopplingen för halva bredden fränkopplad); "✓" ... Start med halva bredden (= fränkopplingen för halva bredden tillkopplad)
- Cyklar**
Rätt körlinjecykel kommer att räknas fram genom inslag av arbetsbredd och skötselbredd
- Rytm**
Riktig körlinjerytm kommer att beräknas från styrningen genom inslag av arbetsbredd, skötselbredd, start på vänster eller höger åkerren och start med halv eller hel maskinbredd.
- In-/utväxling av hackningsstörning**
Vid tillkopplad hackningskoppling, sker kopplingen med omväxlande vänster eller höger körlinjemotor med den inställda längden.



referens!

När körlinjevaxling inte används kan denna också helt lätt växlas bort i och med att man sätter parameter „a“ på „ut“.



referens!

Exempel på anläggning av körlinjer, se bilaga.

3.1 Körlinjekoppling - tilldelning av körlinjemotorer

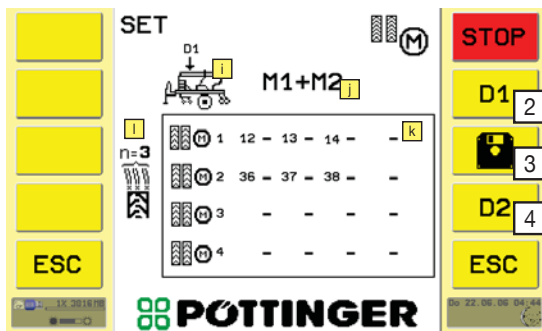

Tangenternas betydelse:

- 2** Val av Dosering D1
(bara vid gödning under utsädeshorisont)
- 3** Spara ändrade värden
- 4** Val av Dosering D2
(bara vid gödning under utsädeshorisont)

Beskrivning av symbolerna på bildskärmen:

- i** Val av doseringen
Välj önskad dosering med tangent **2** eller **4**.
(extra utrustning)
- i** Val av kopplade motorer
Vid symmetriska eller osymmetriska körlinjer och 4 körlinjemotorer måste du ställa in om M1 & M2 eller M3 & M4 skall aktiveras.
- k** Indikering av fränkopplade sårör
(Bara för utsädesflödesövervakning)
Här kan körlinjemotorernas tilldelning till genomflödessensornumret ställas in.
Därmed visas dessa sensorer inte längre vid utsädesflödesövervakningen när körlinjen läggs.
- i** Visning av bortväxlade sårör
Mellan 5 och 1 (0) sårör kan kopplas
Standardmässigt kommer sårören att växla per körlinje.
Vid två sårör per körlinje måste den mellersta såslangen kopplas bort från körlinjemotorn. Skulle bara 1 sårör per körlinje växlas in, måste vänster och höger sårör kopplas bort från körlinjemotorn.
Anledning: Dragriktningen för körlinjemotorn måste vara rak för att körlinje ska växlas på ett tillförlitligt sätt.



referens!

Det finns en möjlighet att maskiner med fyra körlinjemotorer för inställd körlinjerytm väljer ut vilka körlinjermagneter som ska ställas in.

Motorerna M2 och M4 befinner sig på högersidan av maskinen.

Motorerna M1 och M3 befinner sig på vänstersidan av maskinen.

4. Parametrar för fördosering

Utgår från SET-Menü

- knapp 4 trycks ner

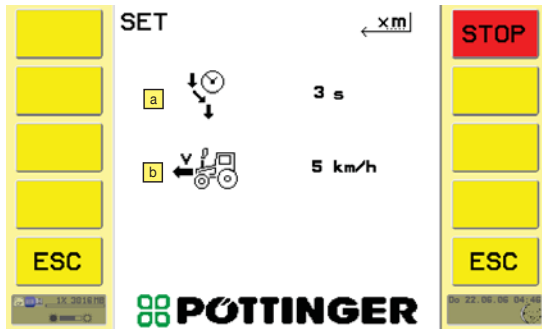
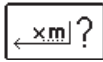

Funktionsförlopp:

Automatisk fördosering

- Fördoseringen kommer att aktiveras vid sådd och startar automatiskt så snart såmaskinen har sänkts ner från fälltransportposition till arbetsposition.
- Vid start av fördosering tar det sekunder med en fördoseringshastighet om 6 km/h (Värdet kan ställas in)
- Efter några sekunder följer en akustisk signal (pip-ton som varar 1 sekund) som tecken på att det är startklart.
- Fördoseringen löper ännu 1 sekund efter att piptonen ljudit (reaktionstid tills start.
- Efter fördoseringen kommer doseringen att regleras hastigheten.

Manuell fördosering

- Fördoseringen kan startas manuellt med tangenten . Denna tangent finns i Workmenyn. Detta är nödvändigt när maskinen befinner sig i arbetsposition vid aktiverad såddrift och står stilla.

Därigenom kommer tomma rader i mitten av fältet att undvikas vid körning.

Beskrivning av indikeringsområdet:

a Väntetid X

= tiden tills de första kornen faller i hinken.

Förmedling av väntetid X:

Standardvärdet på 3 sekunder har förinställts.

För att bestämma rätt tid, behövs två personer och det måste gå till enligt följande:

1. Sänk ner sånheten.
2. ställ in tryckluften
3. Säkerställ att doseringshjulet är fullständigt fyllt
4. Under en folk ställs en hink el dyl.
5. Den förste ställer in doseringen
6. Den andre mäter tiden tills de första kornen kommer i hinken.
7. Den korrekta väntetiden X är den uppmätta tiden minus 1 sekund. (En sekund måste dras av, eftersom det är den ungefärliga reaktionstiden för körningens start).

b Fördoseringshastighet

Fördoseringshastigheten bör motsvara halva arbetshastigheten .



referens!

Funktion för att undvika felställning eller högbildning vid körning och vid tillbakagång efter ett uppehåll.

5. Alarm

För övervakningen av doseringsaxeln, fläkten och behållarens fyllnivå, kan fördröjningstider och gränsvärden ställas in i denna meny.

Utgående från SET-menyn

- - tangent 5 trycks in 

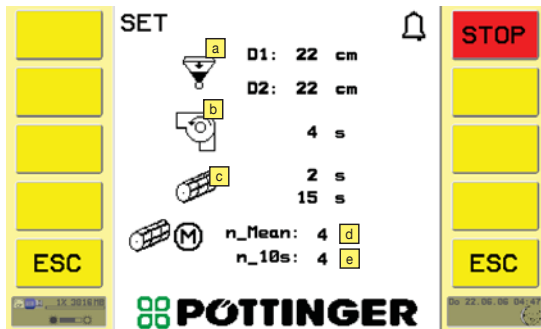

Beskrivning av indikeringsområdet:

- a** Gränsvärde för fyllnivåalarmet
inställningsområde 0 – 50 cm
- b** Tidsfördröjning för fläktalarmet
Inställningsområde 0 - 9 sekunder
- c** Tidsfördröjning för doseringsaxellarmet
 1. Doseringsaxelns varvtal uppnår inte börvarvtalet:
Inställningsområde 1 – 9 sekunder.
 2. Doseringen står stilla trots att fläkten löper och sådriften är aktiv:
Inställningsområde 1 – 30 sekunder.

d n_mean 1 ... 20

Uppskattning av motorströmmen för att skydda doseringshjulets motor, övervakningsparametrar fr.o.m. programvaruversion V2.37.

Inställning av gränsvärdet för den av programvaran uppskattade motorströmmen.

- Inställningsområde 1 ... 20
- Standardvärde ...7
- I kombination med "n_10s 1 ... 20" Här sker inställningen av antalet mätvärden för beräkningen

e n_10s 1 ... 20

Uppskattning av motorströmmen för att skydda doseringshjulets motor, övervakningsparametrar fr.o.m. programvaruversion V2.37.

Inställning av antalet tillåtna gränsvärdesöverskridningar inom 10 sekunder, innan ett varningsmeddelande utges.

Vid överskridning larm: "M1 : I > 11A" -> kontrollera doseringens tröga gång!"

- Inställningsområde 1 ... 20
- Standardvärde 10 överskridningar
- I kombination med "n_mean 1 ... 20"



Anmärkning!

Se även kapitel
"Larm- och
diagnos-medde-
landen"

6. Nöddrift „Manuell dosering“

Utgår från SEt-Menü

- knapp 7 trycks ner

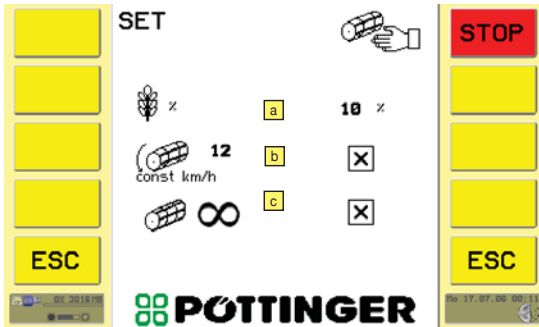

- För hastighetsproportionell dosering krävs en hastighetssignal.
Skulle denna signal av någon anledning, t.ex. genom utfall av radarsensorn på traktorn eller på maskinen, inte vara tillgänglig, kommer inte maskinen att vara funktionsduglig.
- Funktionen „Doserin enligt konstant hastighet“ kräver nästan samma signal som vid avställning för doseringssignal. Hastigheten motsvarar menyerna.
- När nöddriften aktiveras och doseringen är inställd, vrider sig doseringsvågen med ett konstant vridtal.
- Man ser då på displayen värdet för traktorns hastighet med vilket doseringen arbetar.
Föraren måste sedan försöka att köra i denna hastighet med traktorn så nära som möjligt.

Beskrivning av indikeringsområdet:

a) Mängd-Steg%

I detta fält fastställs den procentsats som förändras utsädesmängden när knapparna „Utsädesmängd minskas“ eller „Utsädesmängd ökas“.

b) Nöddrift

Om nöddriften är påkopplad följer ingen hastighetsreglerad dosering.

Styrningen beräknar utsädesmängden av utsädesbibliotekets inställda värden och körhastigheten som visas.

c) Sumpmarksåning

Om sumpmarksåning är tillkopplad fortsätter doseringen även vid upplyft såskena. Doseringen är härvid fortfarande hastighetsreglerad.

7. 100-metersutjämning

Utgående från SEt-Menü

- knapp 8 trycks ner

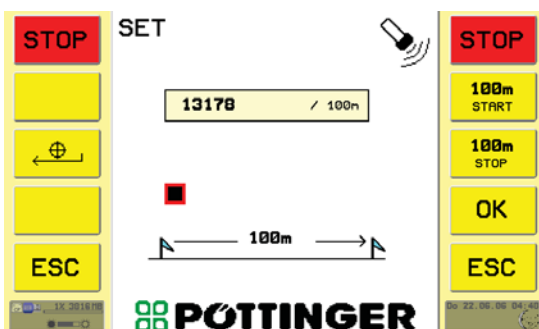

För noggrann anpassning av styrningen av maskinmarkförhållanden genomförs en 100-meters-utjämning

100-metersutjämning fungerar så här:

1. 100 m-sträckan på åkern markeras
2. Positionera traktorn på startpunkten
3. Knappen „100 m START“ trycks in
4. Kör iväg med traktorn
5. Styrningen räknar impulserna från radarsensorn
6. Efter 100 m-sträckan trycks knappen „100 m STOP“ ner.
7. Traktorn stannas
8. Om mätningen varit framgångsrik, bekräftas värdet med „OK“
9. De nya impulstalen visas

Med „ESC“ förkastas det nya resultatet och det gamla behålls.

8. Utsädesflödesövervakning (extra utrustning)

Utgående från Setmenyn

- Tryck på tangenten 

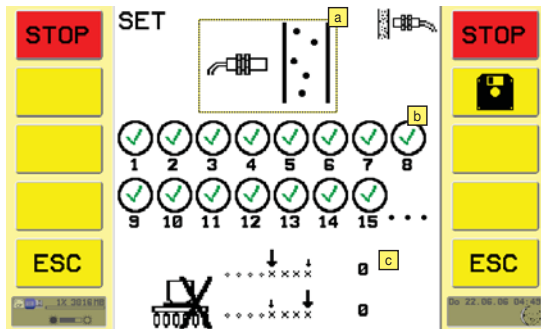

Beskrivning av symbolerna på bildskärmen:

a Sensorns känslighet

Här kan utsädesflödesövervakningens känslighet anpassas till utsädestypens kornstorlek.

b Anpassning av utsädesflödesövervakningen till fördelarhuvudets innsats

Frånkoppla utsädesflödes sensorerna som du pga fördelarhuvudets innsats inte behöver. En frånkopplad sensor markeras med ett kryss.

Rytmen som här definieras mellan signalerna 1 till 16, fortsätts sedan.

c Anpassning av utsädesflödesövervakningen till frånkopplingen för halva bredden

Frånkoppla utsädesflödes sensorerna som du pga frånkopplingen för halva bredden inte behöver.

Den första siffran markerar den första sensorn som ska frånkopplas. Den andra siffran markerar den sista sensorn som ska frånkopplas.

Funktioner i DATA-Menü

Utgående från startindikeringen

- knapp 4 trycks ner



Årsräknare

The screenshots show the POTTINGER terminal interface. The top one displays the 'Årsräknare' menu with fields 'a' (259 ha), 'b' (114 h), and 'c' (---). The bottom one shows a safety dialog with a 'd' field and a 'd' button.

Dagsräknare

The screenshots show the POTTINGER terminal interface. The top one displays the 'Dagsräknare' menu with fields 'f' (0.0 ha), 'g' (4 h 37 min), 'D1: h' (5.6 Kg), 'D2: i' (0.0 Kg), and 'i' (22.08.2012 13:07). The bottom one shows a safety dialog with a 'd' field and a 'd' button.

De båda räknarna kan alltid avläsas av användaren och återställas separat.

Datum och tid för den senaste återställningen sparas.

Tolkning av knapparna:

- 1 Omställning till menyen dagsräknare
 - 2 Omställning till menyen totalräknare
 - 3 Aktuellt tal raderas
- En säkerhetsdialog visas:
(Se **d**, radera = OK, tillbaka = ESC)

Beskrivning av indikeringsområdet:

- a** Yttotalräknare i hektar
- b** Driftstimmar-totalräknare
- c** Datum och klocktid för senaste tillbakasettning
- d** Säkerhetsdialog

Tolkning av knapparna:

- 4 Omställning till menyen årsräknare
 - 5 Omställning till menyen totalräknare
 - 6 Aktuellt tal raderas
- En säkerhetsdialog visas:
(Se **d**, radera = OK, tillbaka = ESC, radera bara massan kg -> =)

Beskrivning av symbolerna på bildskärmen:

- f** Yta-dagsräknare i hektar
- g** Driftstimmar-dagsräknare
- h** Utsädesmängd i kg för Dosering 1
- i** Utsädesmängd i kg för Dosering 2
- j** Datum och tid för den senaste raderingen



referens!

Styrningen erbjuder möjlighet till hektar- och driftstimmer-äkning.

Så snart maskinen befinner sig i arbetsställning (maskinen ned-sänkt, tryckluft går), kommer hektar- och driftstimmar att räknas.

Totalräknare

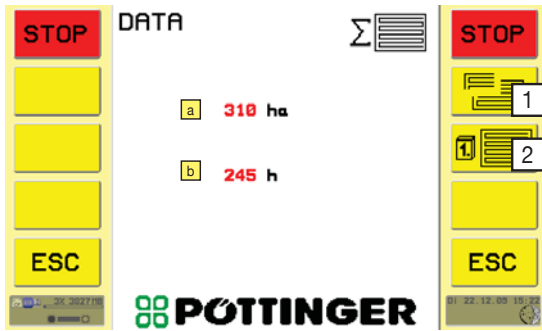

Tolkning av knapparna:

- 1 Omställning till meny dagsräknare
- 2 Omställning till meny årsräknare

Beskrivning av indikeringsområdet:

- a Yttotalräknare i hektar
- b Driftstimmar-totalräknare

Funktioner i TEST-Menü



referens!

Så kan du kontrollera att alla sensorer på maskinen fungerar korrekt.

Utgående från startindikeringen

- knapp 5 trycks ner



Meny – Sensortest 1

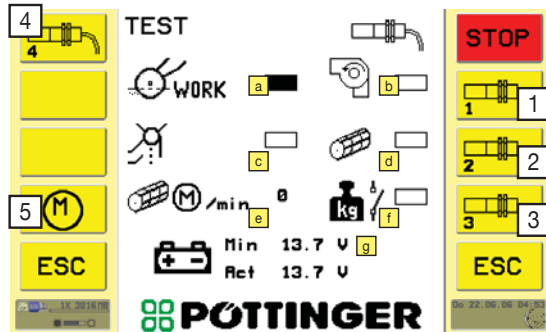

Tolkning av knapparna:

- 1 omställningar till menyn sensortest 1
- 2 omställningar till menyn sensortest 2
- 3 omställningar till menyn sensortest 3
- 4 omställningar till menyn sensortest 4

Felkod sida för kundtjänst

- 5 Omkoppling till testsidan

På denna sida räknas motorer och doseringsaxelimpulser. (för kundtjänst)

- 6 Att kalibrera fyllnadsgraden

Kalibrering av tankfyllnivåsensorn:

Tanken måste vara tom och spärrsliden måste vara stängd.

Värdet bredvid "Tank:" bör vara 3.0V ... 3.5V.

Tryck på tangenten "Meny / OK" i 2 sekunder.

Menü - Sensortest 2

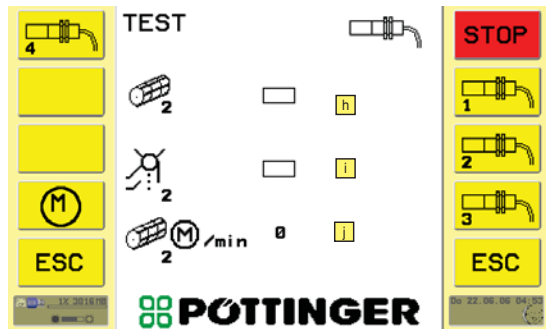

Beskrivning av indikeringsområdet:

Lådan är fylld med svart när funktionen är aktiverad.

- a Sensor för fälttransportställning
- b Sensor för tryckluft
- c Sensor för kalibreringslucka
- d Sensor för doseringsväg
- e Sensor för doseringsmotor
- f Sensor för kalibreringsavkännare

Menü - Sensortest 3

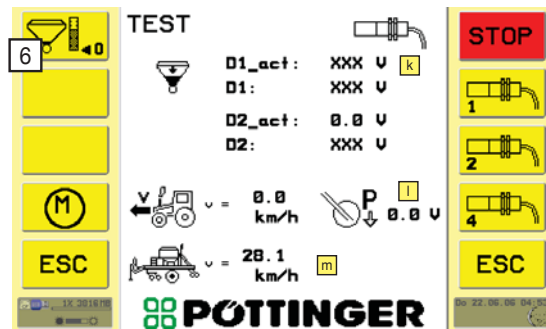

- g Spänning
aktuellt och minimalt värde i Volt

- h Sensor för doseringsaxel 2 ¹⁾
- i Sensor för kalibreringslucka 2 ¹⁾
- j Varvtalsgivare för doseringsmotor 2 ¹⁾

- k Signal - fyllnivåsensor
D1-act, D2_act ... aktuellt värde
D1, D2 ... Värde vid fyllnivå = 0

Menü - Sensortest 4

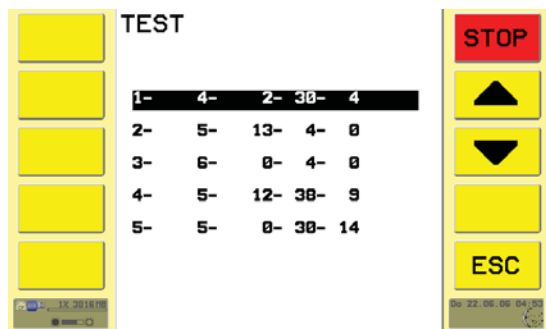

- l Hastighetssignal - traktor
- m Hastighetssignal- radarsensor
bara vid ISOBUS-traktor, eller FO-300 terminal och signaluttag

¹⁾ endast vid Terrasem C8, C9

Testseite

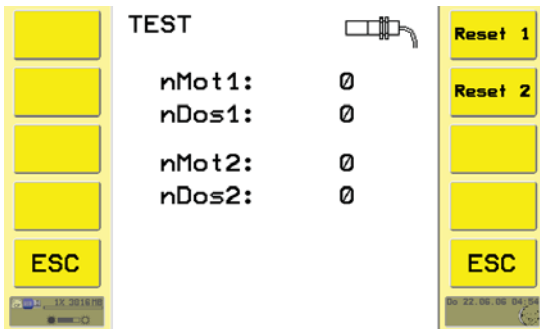

Konfigurationsmeny

Utgående från Startmenyn

- Tryck på tangenten  i 10 sekunder

För inställning av maskinkonfigurationen samt språk och maskintyp.

Tolkning av indikeringarna:

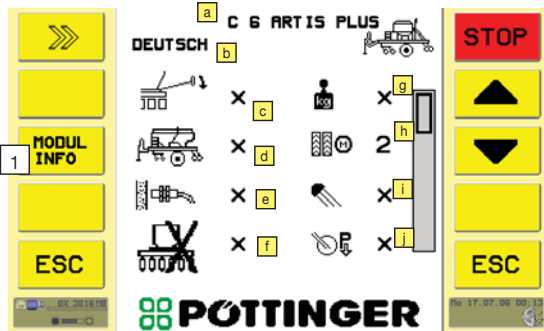

- a** Maskintyp
- b** Språk
- c** Spårrikt
- d** Mätning avläggningsdjup (utan funktion)
- e** Utsädesflödesövervakning
- f** Frånkoppling för halva bredden
- g** Vägningsenhet (utan funktion)
- h** Antal körlinjemotorer
- i** Ljus
- j** Inställning av plogbilltrycket (utan funktion)
- k** Hydraulvariant från 2011 JA/NEJ
- l** Antal körlinjemarkerare
- m** ...

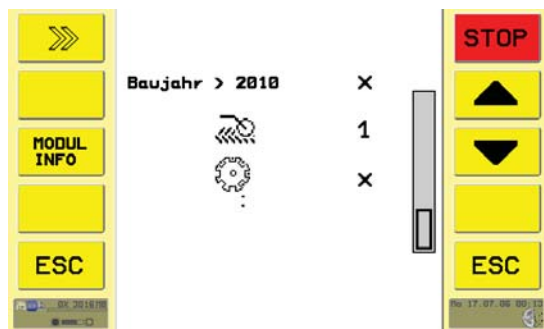

Tangenternas betydelse:

1 bara för servicetekniker

Alarm och varningsmeddelanden



Anmärkning!

Med tangenten  frånkopplas ett meddelande permanent fram till maskinens nästa start (tändlås).

Avbrott i autofunktionen!

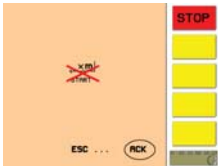

Sådriften har inte kunnat startas. (t.ex. då det korrekta fläktvarvtalet inte kunde uppnås)

- Med ACK-tangenten kommer du tillbaka till den vanliga indikeringen.

Fläkt för långsam!

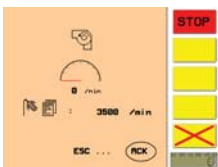

- Meddelandet visas när fläktens varvtal ligger mer än 20% under börvarvtalet även efter utgången av den inställda fläktlarmtiden.
- Med spärrat fläktlarm ser meddelandet ut så här.
- Därmed frånkopplas samtidigt även larmet "Fläkt för snabb".
- Med ACK-tangenten kommer du tillbaka till den vanliga indikeringen.



- Meddelandet försvinner så snart fläktens varvtal befinner sig inom det tillåtna området igen.

Fläkt för snabb!

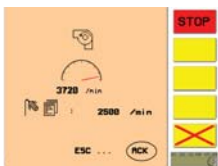

- Meddelandet visas när fläktens varvtal ligger mer än 20% över börvarvtalet även efter utgången av den inställda fläktlarmtiden.
- Med spärrat fläktlarm ser meddelandet ut så här.
- Därmed frånkopplas samtidigt även larmet "Fläkt för långsam".
- Med ACK-tangenten kommer du tillbaka till den vanliga indikeringen.
- Meddelandet försvinner så snart fläktens varvtal befinner sig inom det tillåtna området igen.

Kalibreringsluckan är öppen!

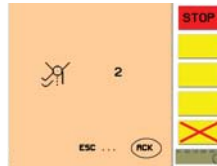

- Meddelandet visas när det registreras att kalibreringsluckan är öppen under såningen.
- Med spärrat larm för kalibreringsluckan ser meddelandet ut så här.
- Med ACK-tangenten kommer du tillbaka till den vanliga indikeringen.
- Meddelandet försvinner så snart kalibreringsluckan stängs igen.

Kör långsammare!



- När under pågående sådrift (fläkten aktiv) doseringsmotorns beräknade börvarvtal vid den aktuella körhastigheten ligger över det högsta varvtalet som kan uppnås eller utsädesflödet i luftströmmen (Injektor) är större än 0,6 kg/s.
- Med spärrat larm för hastigheten ser meddelandet ut så här.
- Med ACK-tangenten kommer du tillbaka till den vanliga indikeringen.
- Meddelandet försvinner så snart hastigheten reducerats till det tillåtna området igen.

Behållarens innehåll under min.markeringen!



- Meddelandet visas när innehållet i behållaren sjunker under behållarens minimum som ställts in under SET / larm.
- Med ACK-tangenten kommer du tillbaka till den vanliga indikeringen.
- Meddelandet försvinner så snart behållaren har fyllts igen.

Behållaren tom!



- Meddelandet visas när fyllnivån sjunker under nivån för spärrsliden.
- Meddelandet försvinner så snart behållaren har fyllts igen.

”M1 : I > 11A“ -> kontrollera doseringens tröga gång!

- Larm - uppskattning av motorströmmen för doseringshjulets motor.
- Motorströmmen har överskridit det maximalt tillåtna gränsvärdet oftare än inställt inom 10 sekunder.
- Kontrollera övervakningsparametrarna "n_mean 1 ... 20" och "n_10s 1 ... 20", måste vara > 1. (se meny "Alarm")
- Kontrollera doseringen/doseringshjuldrivningen/motorn-/motorlagret med avseende på främmande partiklar/nedsmutsning/defekt och åtgärda.
- Med ACK-tangenten kommer du tillbaka till den vanliga indikeringen.

Doseringsaxeln står stilla eller är för långsam!



- Meddelandet visas när doseringsaxelns varvtal avviker från börvarvtalet en längre tid än den tid som ställts in för doseringsaxellarmet i SET / larm.
- När doseringsaxellarmet är frånkopplat visas meddelandet överstruket.
- Meddelandet försvinner så snart doseringsaxeln uppnår börvarvtalet igen.

Detta fel kan ha flera orsaker:

- Bortfall av sensorn för doseringsaxeln.
- Doseringsaxeln är för långsam eller står stilla, doseringens drivmotor uppnår inte börvarvtalet.
 - mekaniskt eller elektriskt problem på doseringens drivmotor
 - doseringsaxeln blockerar eller är mekaniskt trög
- Doseringsaxeln och doseringsmotorn går med max. varvtal.

Doseringsluckan öppen!

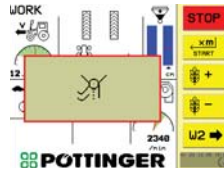

- Meddelandet visas när styrningen registrerar en öppen doseringslucka under starten. Starten avbryts!
(Om sensorn är defekt kan meddelandet undertryckas, genom att trycka på tangenten "Start" (i ca 2 sekunder).
- Anmärkning: Åtgärda defekten så snart som möjligt!

Sådrift aktiverad!

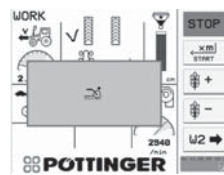

- Meddelandet visas när man med upplyft såskena försöker starta sådriften resp. fördoseringen. (Symbolen skall uppmärksamma på att såskenan måste sänkas!)

Driften för sådd inte aktiverad!

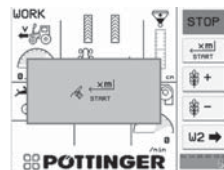

- Meddelandet visas när styrningen registrerar körning med nedsänkt såskena och driften för sådd inte har startats.

Utsädesflödets övervakning! (tillval)

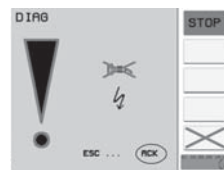

- Meddelandet visas när strömförsörjningen för utsädesflödets övervakning är avbruten.
- Kontrollera insticksförbindningarna.

Sensor "X" inte aktiv!



- Sensor "X" för utsädesflödets övervakning ger ingen svarssignal.
- Utsädesflödets övervakning avaktiveras!

Slangen för utsädet utan genomflöde!

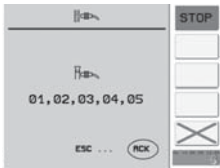

- Meddelandet visas när det angivna sensornumret för utsädesflödesövervakningen signalerar för lite genomflöde.
- Kontrollera med avseende på igensättning.
- Detta meddelande kan även visas, när bara mycket små mängder utsäde används. En reducering av känsligheten (utsädesflödesövervakning) kan eventuellt åtgärda detta.

Dosering stoppad

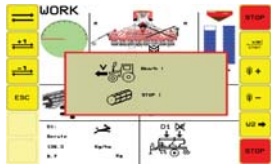

Ingen hastighetssignal har registrerats under såningen.



Fläkten går och hastigheten är större än noll, men doseringen står still.



Anmärkning: Detta varningsmeddelande visas även i vändtegsposition, därför kan fördröjningen fram till utlösningen av detta varningsmeddelande ställas in. (se meny "Alarm")

Spänningsförsörjningen för låg!



- Spänningsförsörjningen på det angivna kretskortet är för låg.
 - (E) ... utvidgningskretskort
 - (B) ... baskretskort

Den interna kommunikationen avbruten!



- Avbrott i den interna SPI-bussen (mellan utvidgningskretskortet och baskretskortet).

Hydraulikplan Terrasem R3 / R4

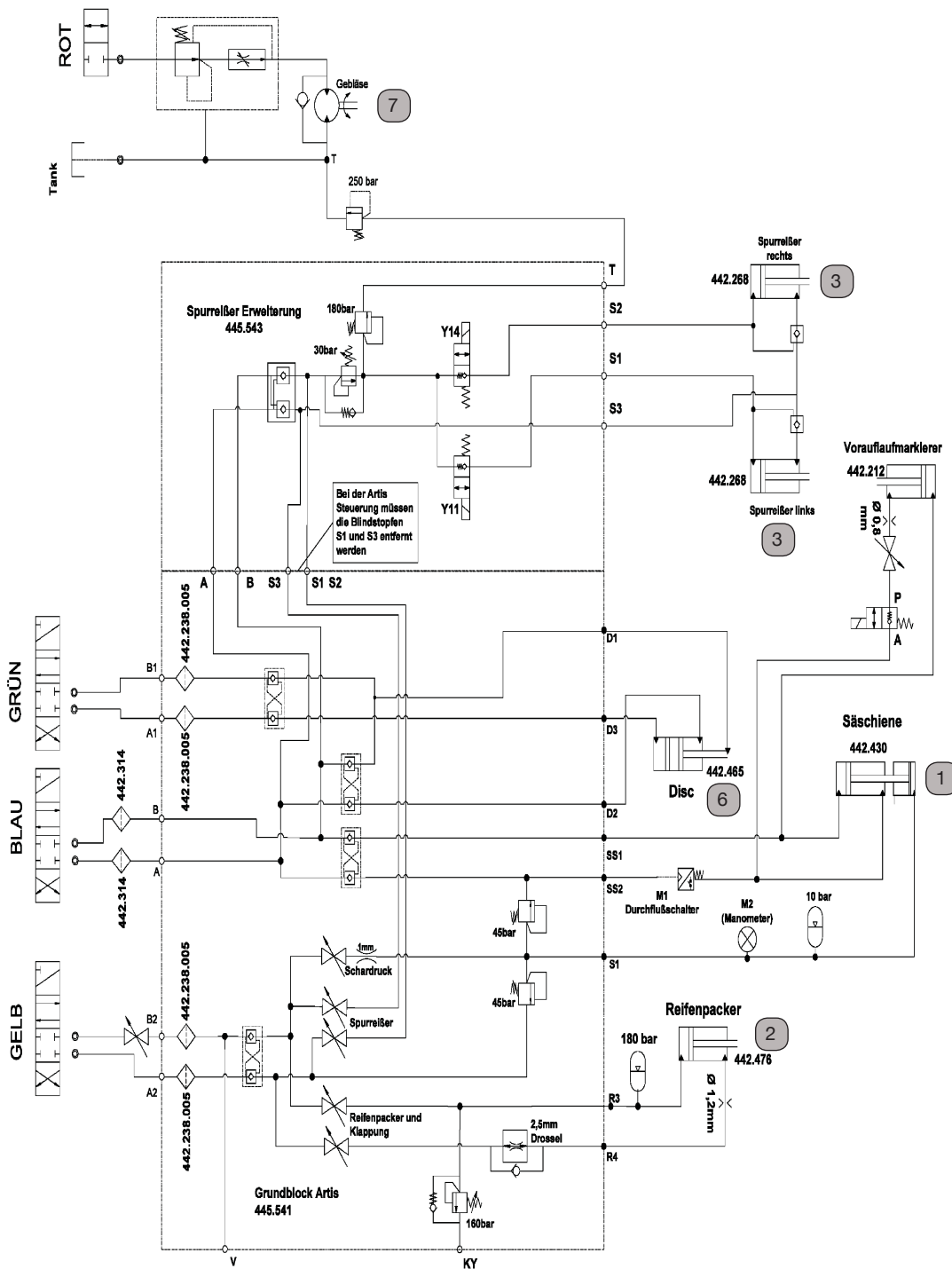

Förklaring:

- | | | | |
|----------|---------------------------------|----------|-------------|
| A | Enkelverkande styrenhet (röd) | 2 | Hjulpackare |
| B | Dubbelverkande styrenhet (grön) | 3 | Spårrits |
| C | Dubbelverkande styrenhet (blau) | 1 | Såskena |
| D | Dubbelverkande styrenhet (gul) | 6 | Disk |
| 5 | Klaffcylinder | 7 | Fläkt |
| 4 | Förreglingscylinder | | |

Hydraulikplan Terrasem R3 / R4 Artis plus

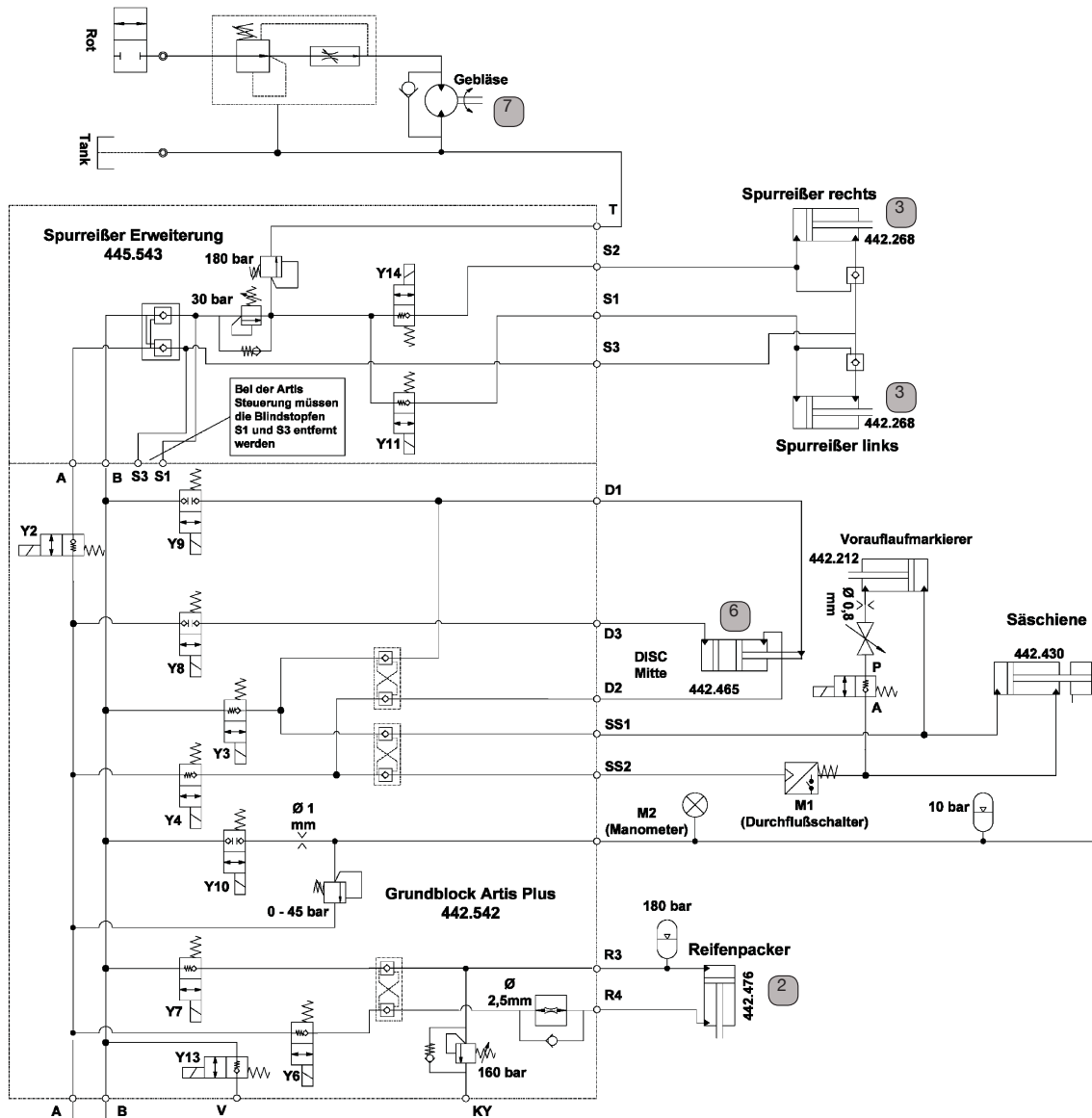

Förklaring:

- A Enkelverkande styrenhet (röd)
- B Dubbelverkande styrenhet (grön)
- C Dubbelverkande styrenhet (blau)
- D Dubbelverkande styrenhet (gul)

- 5 Klaffcylinder
- 4 Förreglingscylinder
- 2 Hjulpackare
- 3 Spårribs
- 1 Såskena
- 6 Disk
- 7 Fläkt

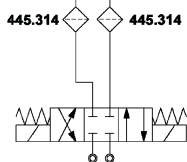

Hydraulikplan Terrasem C4

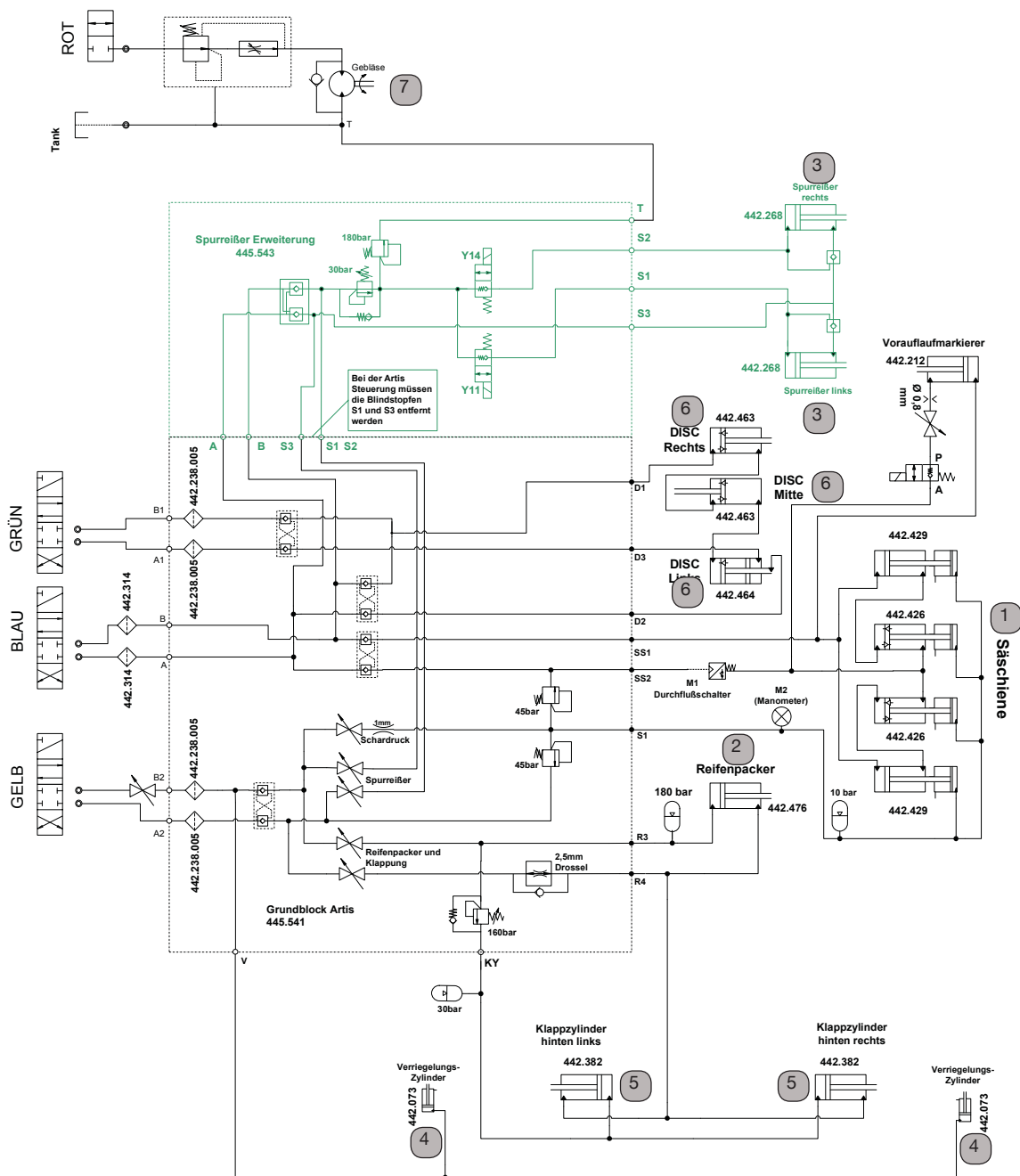

Förklaring:

- | | | | |
|----------|----------------------------------|----------|-------------|
| A | Enkelverkande styrenhet (röd) | 2 | Hjulpackare |
| B | Dubbeltverkande styrenhet (grön) | 3 | Spårrits |
| C | Dubbeltverkande styrenhet (blau) | 1 | Såskena |
| D | Dubbeltverkande styrenhet (gul) | 6 | Disk |
| 5 | Klaffcylinder | 7 | Fläkt |
| 4 | Förreglingscylinder | | |

Hydraulikplan Terrasem C4 Artis plus

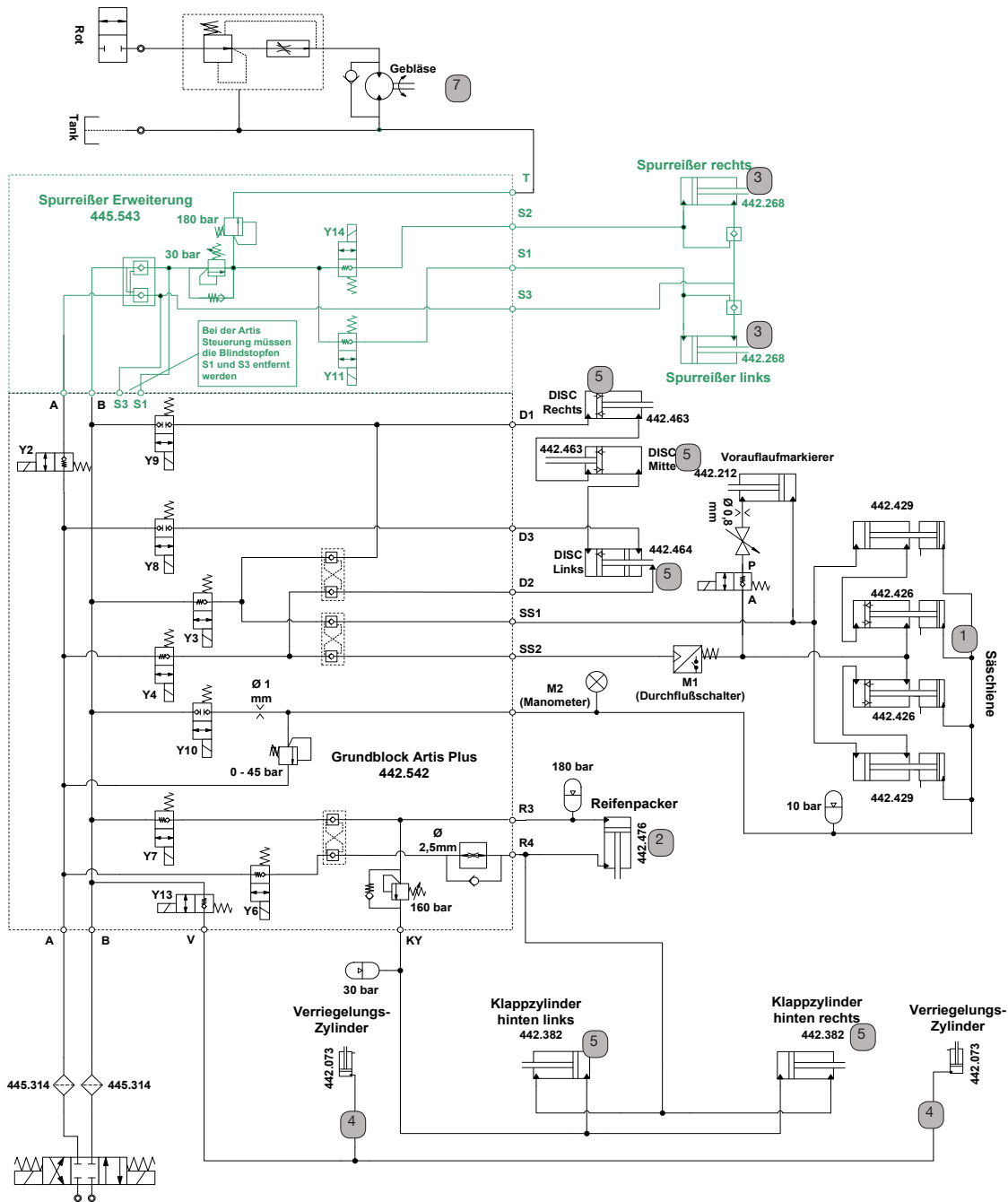

Förklaring:

- | | | | |
|----------|---------------------------------|----------|-------------|
| A | Enkelverkande styrenhet (röd) | 2 | Hjulpackare |
| B | Dubbelverkande styrenhet (grön) | 3 | Spårrits |
| C | Dubbelverkande styrenhet (blau) | 1 | Såskena |
| D | Dubbelverkande styrenhet (gul) | 6 | Disk |
| 5 | Klaffcylinder | 7 | Fläkt |
| 4 | Förreglingscylinder | | |

Hydraulikplan Terrasem C6

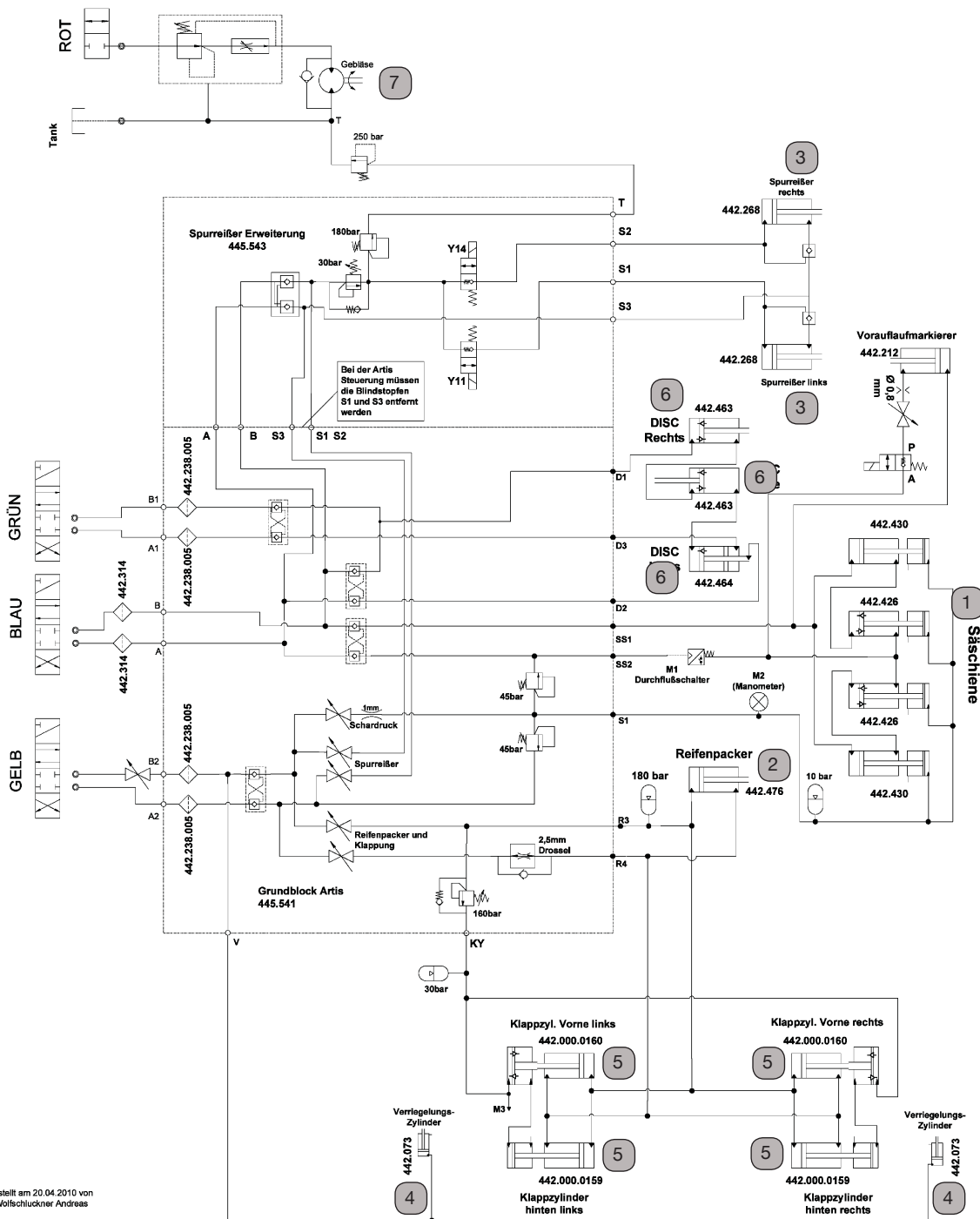

istellt am 20.04.2010 von
Nofischluckner Andreas

Förklaring:

- | | | | |
|----------|---------------------------------|----------|-------------|
| A | Enkelverkande styrenhet (röd) | 2 | Hjulpackare |
| B | Dubbelverkande styrenhet (grön) | 3 | Spårrits |
| C | Dubbelverkande styrenhet (blau) | 1 | Såskena |
| D | Dubbelverkande styrenhet (gul) | 6 | Disk |
| 5 | Klaffcylinder | 7 | Fläkt |
| 4 | Förreglingscylinder | | |

Hydraulikplan Terrasem C6 Artis plus

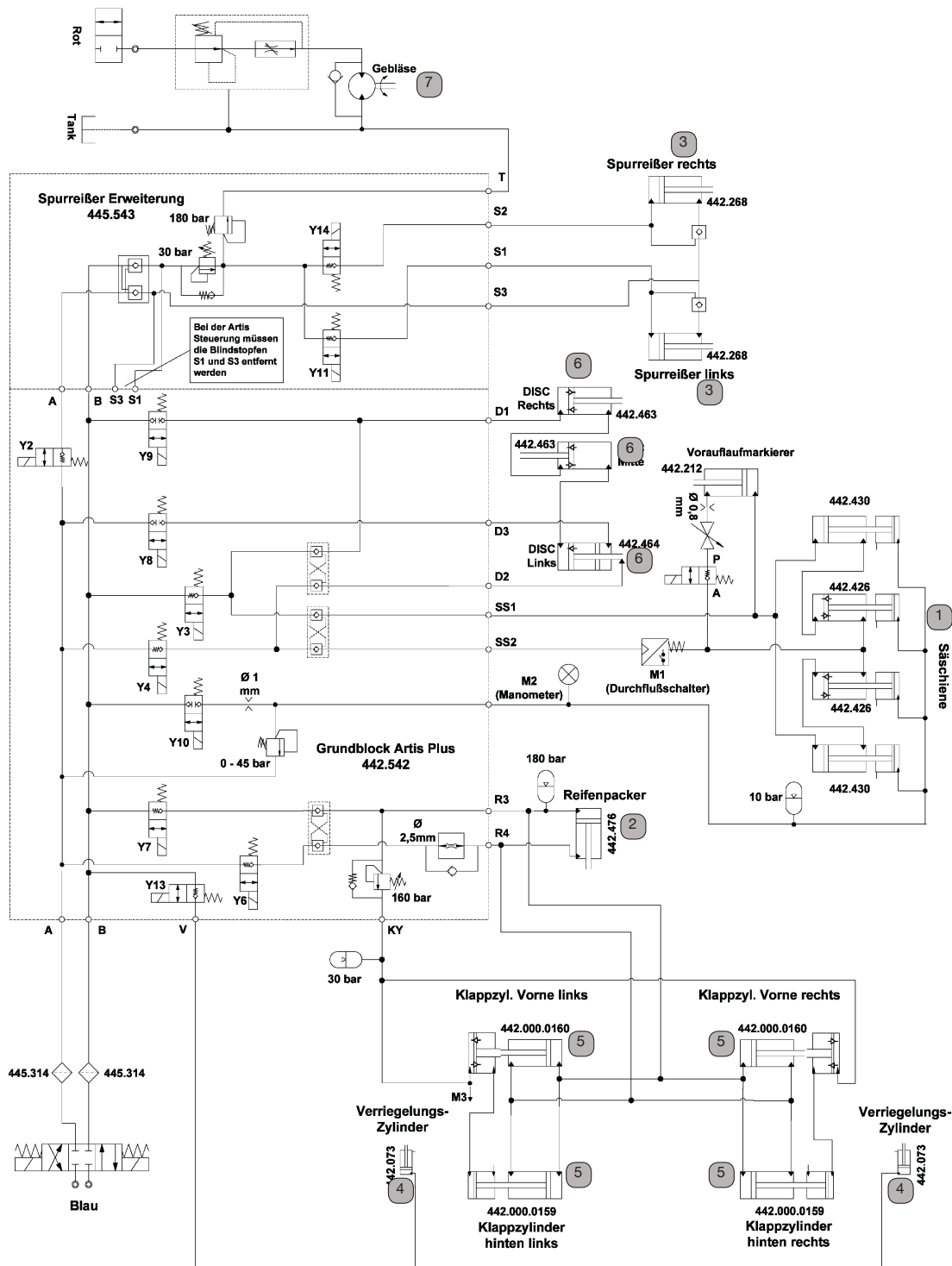

Förklaring:

- A** Enkelverkande styrenhet (röd)
- B** Dubbelverkande styrenhet (grön)
- C** Dubbelverkande styrenhet (blau)
- D** Dubbelverkande styrenhet (gul)

5 Klaffcylinder

- 4** Förreglingscylinder
- 2** Hjulpackare
- 3** Spårrits
- 1** Såskena
- 6** Disk
- 7** Fläkt

Hydraulikplan Terrasem C8 / C9

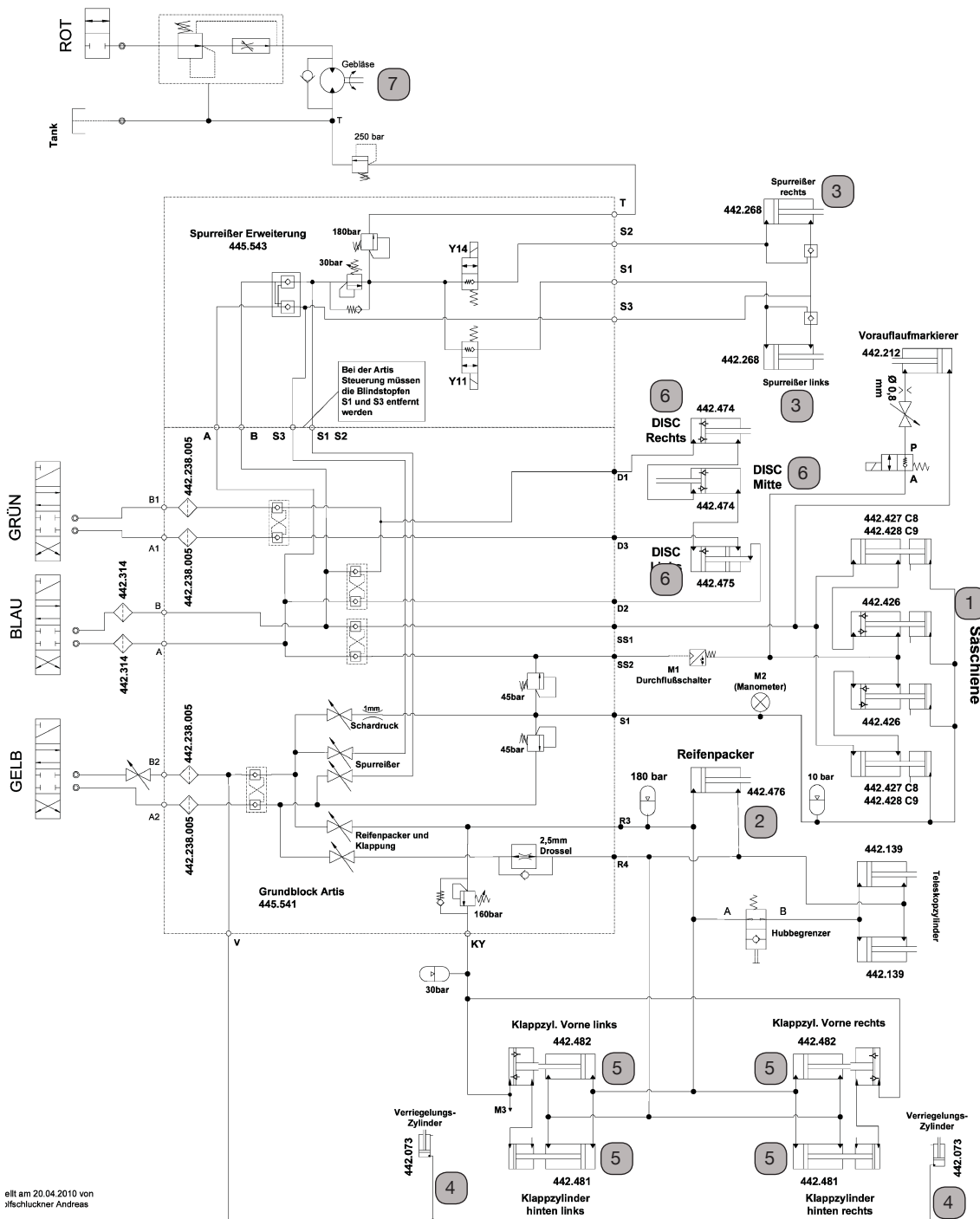

ellt am 20.04.2010 von
Jfschückner Andreas

Förklaring:

- | | | | |
|----------|----------------------------------|----------|-------------|
| A | Enkelverkande styrenhet (röd) | 2 | Hjulpackare |
| B | Dubbeltverkande styrenhet (grön) | 3 | Spårrits |
| C | Dubbeltverkande styrenhet (blau) | 1 | Säschene |
| D | Dubbeltverkande styrenhet (gul) | 6 | Disk |
| 5 | Klaffcylinder | 7 | Fläkt |
| 4 | Förreglingscylinder | | |

Hydraulikplan Terrasem C8 / C9 Artis plus

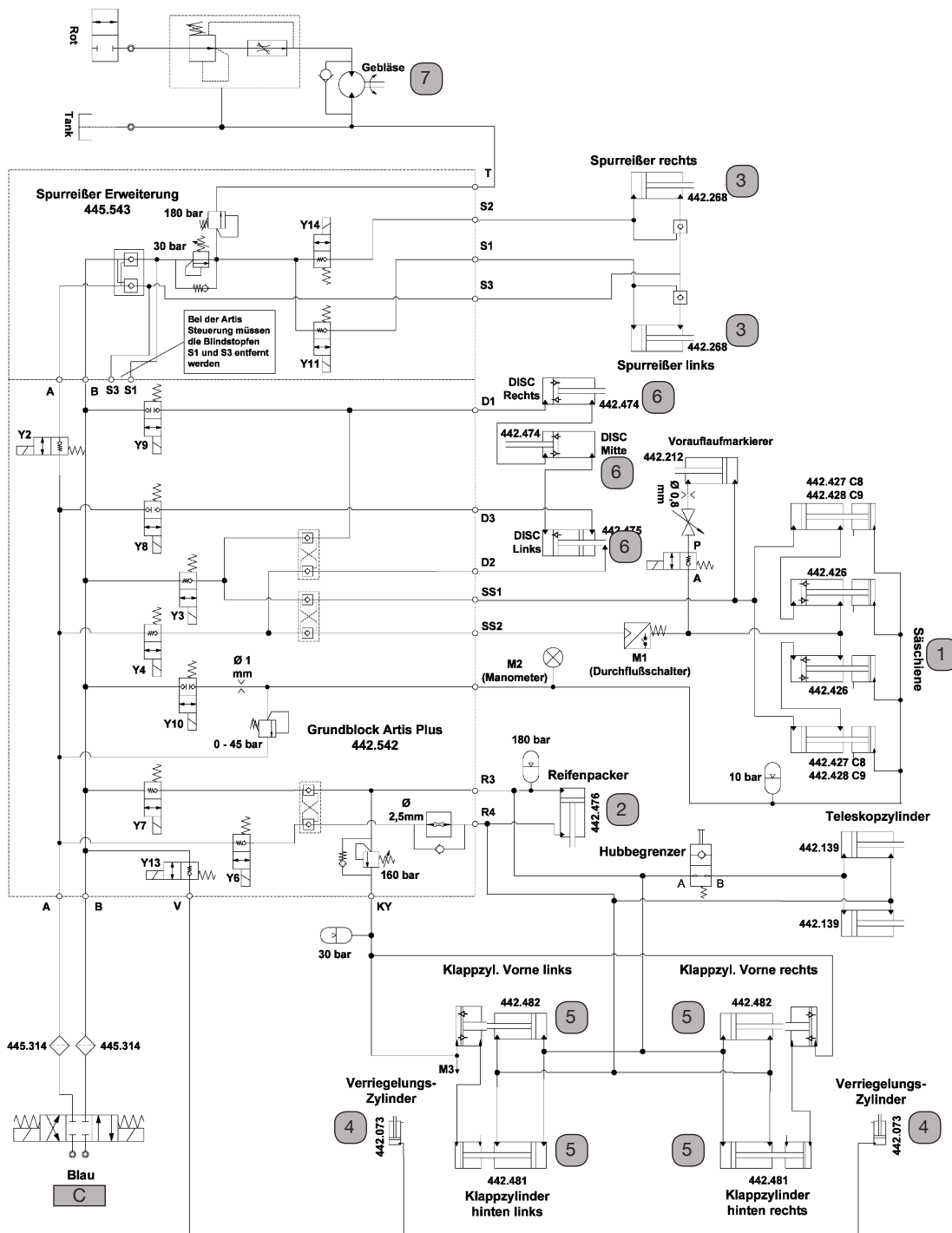

Förklaring:

- | | | | |
|----------|----------------------------------|----------|-------------|
| A | Enkelverkande styrenhet (röd) | 2 | Hjulpackare |
| B | Dubbeltverkande styrenhet (grön) | 3 | Spårrits |
| C | Dubbeltverkande styrenhet (blau) | 1 | Såskena |
| D | Dubbeltverkande styrenhet (gul) | 6 | Disk |
| 5 | Klaffcylinder | 7 | Fläkt |
| 4 | Förreglingscylinder | | |

Elektrisk växelplan R3/R4/C4/C6 (>2010)

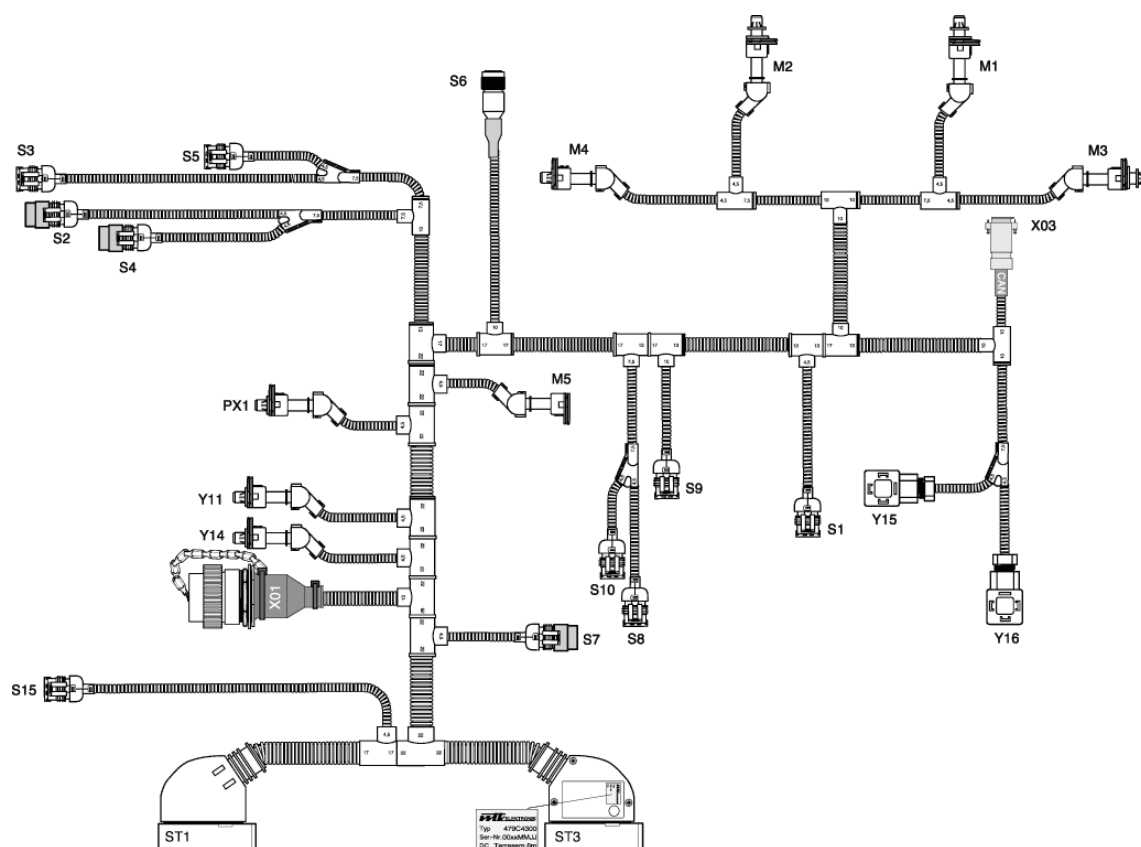

Förklaring:

ST1/ST2	Jobbräknare kontakt	S8	Såvågsövervakning - sensor
S1	Förvändningsposition - sensor	S9	Impulsgivare E-motor
S2	Oljetryckshållare	S10	Kalibreringslucka - sensor
S3	Luftrycksvridtal - sensor	S15	Extern kalibreringsväxlare
S4	-	M1-M4	Körinjemotorer
S5	Radar - sensor	M5	E-Motor
S6	Fyllnadsgradsövervakning - sensor	Y15	Körinjemarkör höger - sätesventil
S7	-	Y16	Körinjemarkör vänster - sätesventil
		PX1	Ljus



Däck

Däckbeteckning	425/55 R 17 MPT
Last Index	134 G
Löpytans profil	AC 70G
Fälgar	13.00 x 17
Däckets bredd	428 mm
Till. max. standardbredd	438 mm
Däckets yttre diameter	884 mm
Till. max. yttre diameter på däck	928 mm
Speed Radius Index	410 mm
Statisk radie	399 mm
Avrullningsomfång (beräknat)	2642 mm



Last per däck (kg) Tryck i däck (bar)								Hastighet (km/h)
1,0	1,4	1,6	2,0	2,5	3,0	3,5	4,1	
780	980	1080	1280	1550	1830	2120		90
850	1070	1170	1390	1680	1990	2300		65
880	1101	1210	1430	1740	2050	2370		50
900	1130	1240	1470	1780	2100	2440	2500	40
980	1230	1350	1600	1940	2290	2650		30
1060	1330	1470	1760	2120	2480	2860		25
1410	1770	1940	2300	2790	3290	3820		10

Vad gör man när:

doseringsmotorn inte vrider sig?	<ul style="list-style-type: none"> - Kontrollera om tangenten  har tryckts. - Kontrollera säkringarna.
doseringsmotorn vrider ojämnt under kalibreringen?	Kontrollera batterispänningen (> 12 V); starta traktorn.
övervakningen för utsädesflödet vid liten utsädesmängd signalerar tilltäppning trots att det inte stämmer?	<ul style="list-style-type: none"> - Reducera känsligheten på övervakningen för utsädesflödet. (Se kapitel "Artis" resp. "ISOBUSS")
fyllnivåindikeringen inte fungerar korrekt?	<ul style="list-style-type: none"> - Anpassa på nytt. (Se kapitel "Artis" resp. "ISOBUSS")
fläktvarvtalet alltid visar "0"?	<ul style="list-style-type: none"> - Kontrollera fläktsensorn. Om sensorn är defekt, kontakta kundtjänst. Aktivering av sådriften trots att sensorn är defekt: Artis styrning: Tryck på  i 2 sekunder. ISOBUSS: Avaktivera fläktlarmet 
indikeringen för hastigheten är felaktig?	<ul style="list-style-type: none"> - Genomför en 100 mm anpassning (Se kapitel "Artis" resp. "ISOBUSS")

Säkerhetsanvisningar

- Stäng av motorn innan inställnings-, skötsel- eller underhållsarbeten påbörjas.

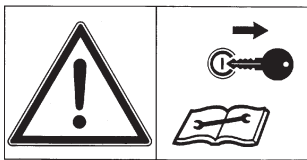

Allmänna underhållshänvisningar

För att maskinen ska befinna sig i ett gott skick även efter lång användning bör följande hänvisningar beaktas.

- Dra åt samtliga skruvar efter de första timmarna i drift.
- Särskilt klingornas skruvar bör kontrolleras.
- Beaktaskötselråden för vinkeldrevet och slätterbalken.



Reservdelar

- Originaldelar och tillbehör är särskilt tillverkade för maskinen respektive apparaten.
- Vi vill uttryckligen göra dig uppmärksam på att originaldelar och tillbehör som inte har levererats av oss inte heller har kontrollerats och frigivits av oss.
- Montering och / eller användning av sådana produkter kan eventuellt försämra eller skada konstruktivt föregivna egenskaper av din maskin. Tillverkaren ansvarar inte för skador som uppstår, därför att inte originaldelar eller tillbehör används.
- Tillverkaren ansvarar inte heller för egenmäktiga förändringar t.ex. genom användning av bygg- eller tillbyggnadsdelar.

Rengöring av maskindelar

Observera! Använd inte högtrycksrengörare för att rengöra lager och hydrauliska delar.

- Fara för rostbildning!
- Efter rengöringen ska maskinen smörjas enligt smörjplanen och en kort provkörning bör genomföras.
- Om rengöringen sker med för högt tryck, kan lacken skadas.

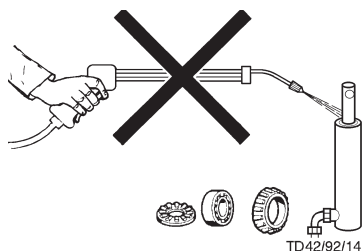

TD42/92/14

Parkering utomhus

Om maskinen ska stå utomhus under en längre tid, bör kolvstången rengöras och därefter smörjas in med fett som skydd.

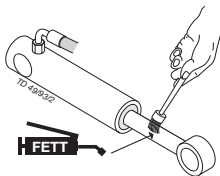

Övervintring

- Rengör maskinen noggrant innan vinterpausen.
- Ställ den skyddad för väder och vind.
- Byt eller fyll på växellådsolja.
- Skydda blanka delar mot rost.
- Alla smörjningsställen ska smörjas enligt plan.

Kraftöverföringsaxel

- se bilaga

Beakta för underhållet!

Av princip gäller anvisningarna i denna bruksanvisning. Om inga speciella anvisningar finns här, så gäller hänvisningarna i bruksanvisningen som den aktuella länkaxeltillverkaren medlevererar.

Hydraulanläggning

Observera fara för skador och infektioner!

Flytande ämnen som tränger ut under högt tryck kan tränga in genom huden. Ta omedelbart kontakt med läkare.

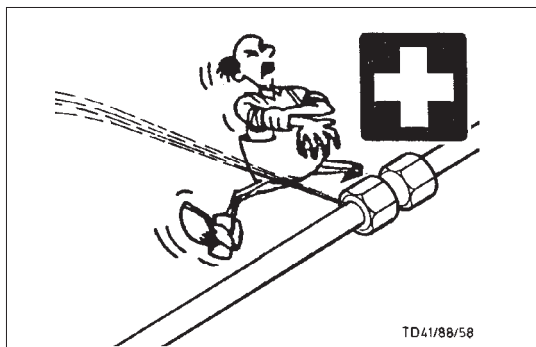

TD41/88/58

Förvissa dig om att det hydrauliska systemet har anpassats till traktorsystemet innan du ansluter de hydrauliska ledningarna.

Efter de första 10 timmarna i drift och därefter efter var femtonde timme i drift

- Kontrollera det hydrauliska aggregatet och rörledningarna beträffande läckage och dra eventuellt åt skruvarna.

Före varje idrifttagning

- Kontrollera de hydrauliska ledningarna beträffande slitage. Utslitna eller skadade hydrauliska ledningar ska genast bytas ut. Reservledningarna måste motsvara tillverkarens tekniska krav.

Slangledning är underkastade ett naturligt åldrande. De bör inte användas längre än 5 – 6 år.



Säkerhets-
hänvisningar

- Stäng av motorn innan inställnings-, skötsel- eller underhållsarbete påbörjas.

- Arbeta inte under maskinen innan säkra stöd har installerats.

- Dra åt samtliga skruvar efter de första timmarna i drift.

- Parkera alltid maskinen på ett plant och stabilt underlag.



Reparations-
hänvisningar

V.g. beakta reparationshänvisningarna i bilagan.



Säkerhets-
hänvisningar

Rengör alltid hydraulslangarnas kopplingskontakter och oljestickdosorna före anslutningen.

Se till att inga skav- eller klämställen uppstår.

Skötselanvisningar



Observera!

**Fuktigt utsäde
sväller upp och
kan blockera
doseringshjulet!**

Sensorinställning

- Avståndet 1 - 3 mm ställs in.

Regnvattnet tas bort

Om det har regnat in i förrådsbehållaren. t.ex. vid öppet lock

- Öppna spärrsliden för att tappa av restmängden.
- Öppna doseringsluckan.
- Tappa av vattnet helt och blås ut med tryckluft.
- Stäng spärrsliden och doseringsluckan.

Rengöring av operatörspanelen

- Mjuk duk och mildt hushållsrengöringsmedel används
- Lösningemedel får ej användas
- Operationspanelen får inte dränkas i flytande vätska!

Förbindelserna till elektronikknapparna bör dras isär

- vid smörjarbeten på traktorn
- vid svetsarbeten på påhängt redskap
- vid upplastning av traktorbatteri
- vid anslutning av ett andra batteri (starthjälp)

Utsädesbehållare ska om möjligt alltid tömmas

- annars vid längre arbetsavbrott
- på grund av de hygroskopiska egenskaperna hos utsädet
- för att inga gnagare ska lockas dit

Varning! Betat utsäde irriterar huden och är giftigt!

Skydda på lämpligt sätt känsliga kroppsdelar och slemhinnor, som ögon och andningsvägar.

Utsädesrester vid doseringshjulen tas bort

- Såmaskinen sänks ner
- Uppsamlingskärl ställs under utloppsröret
- Spjället öppnas
- Sätt sedan kort på fläkten och vrid doseringshjulen lite med tangenten för att avlägsna alla utsädesrester.

Rengöring av maskinen

Viktigt! Ingen jord får torka fast på flockarna.

- Efter varje arbetsinsats rengöring och rostskyddsmedel
 - Flockar
 - Spårskenor
 - Packningsvals

Avställning av maskinen

- Avspärrningsshakar på kåpcylindern stängs

Smörjning

- Smörj lagren med smörjnippeln regelbundet
 - var 100:e timme lagren i flocksegmenten

Skydda kontakterna på maskinen

- Skyddas mot smuts och fukt med överdrag

Smörjställen



I denna översikt kan dock inte alla enskilda smörjställen framställas. Översikten tjänar bara som en orientering om på vilka ställen smörjniplarna befinner sig på de olika delarna.

Det är förståndigast att i alla fall smörja alla här inte framställda smörjställen.

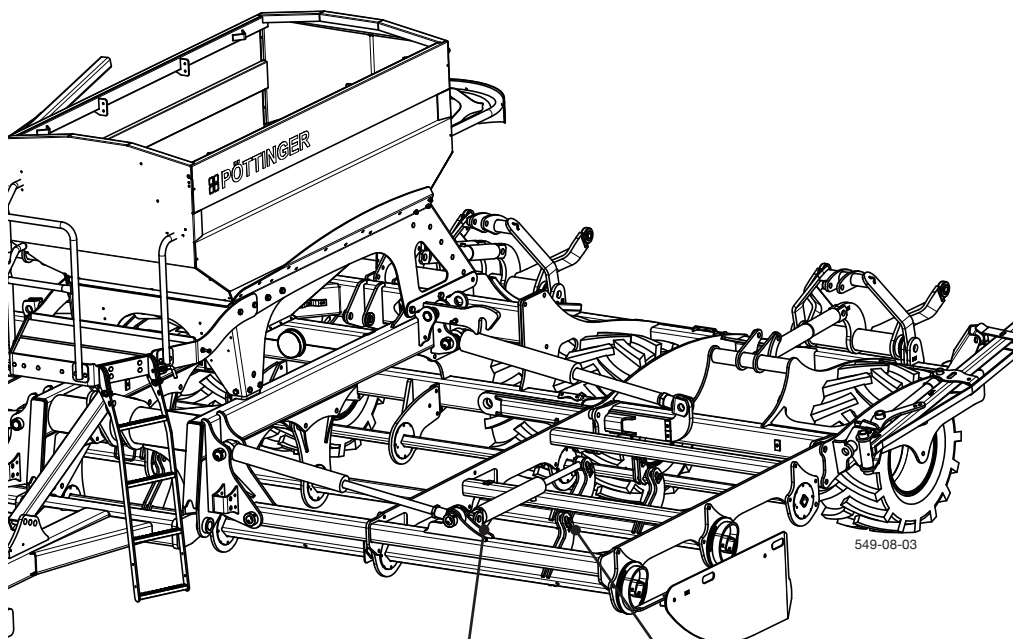

100 h

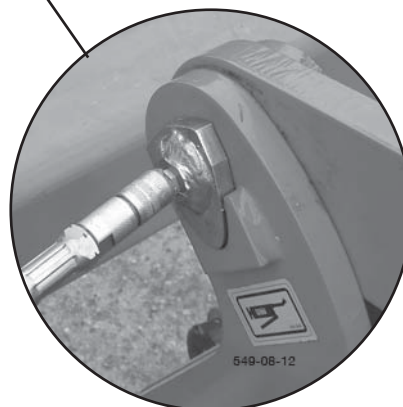
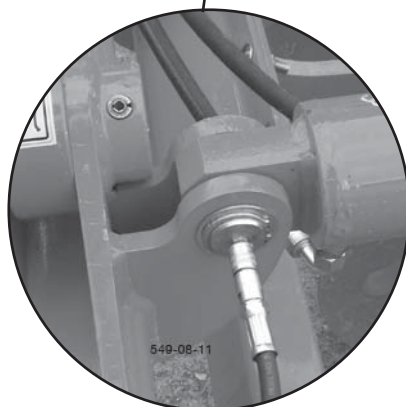

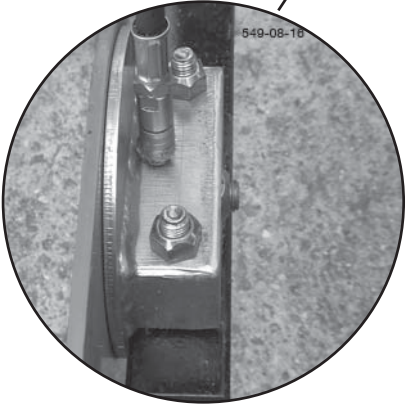
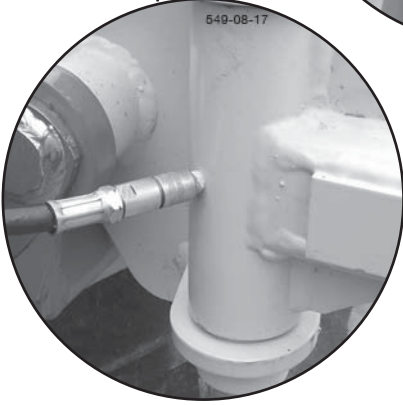
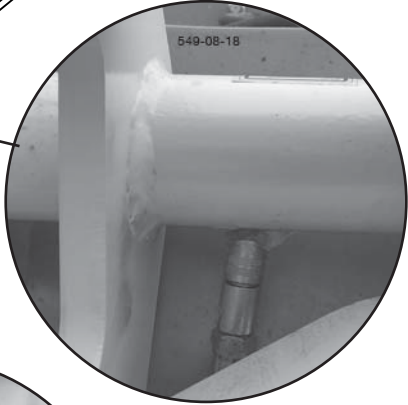
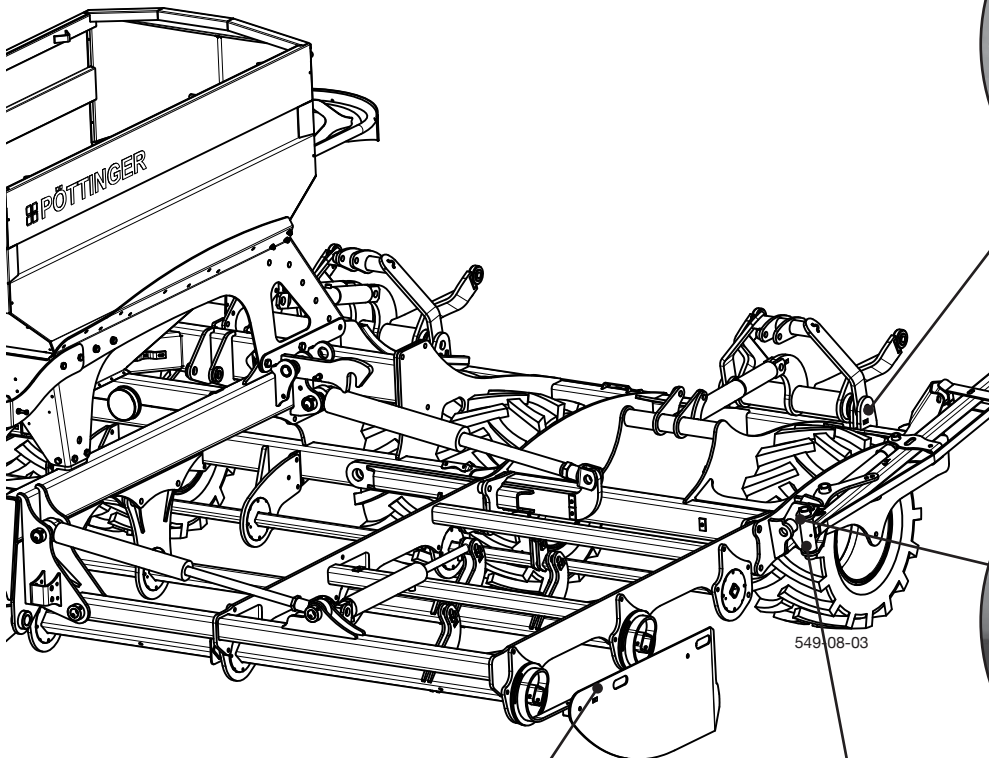

549-08-03

Allmänna

Kontrollera regelbundet att hjulmuttrarna sitter fast (Kontrollera åtdragningsmomentet för skruvarna)!

VARNING!

Efter de första 10 arbetstimmar ska hjulmuttrarna dras åt.

- Även vid hjulbyte ska efter de första 10 arbetstimmar hjulmuttrarna dras åt.

Luftryck

- Beakta riktigt luftryck i däcken!
 - Luftrycket ska kontrolleras regelbundet!
- Vid uppumpning och vid för högt däcktryck finns risk för punktering!

Maskinen levereras med 3,5 bar luftryck.

- För bättre körförhållanden för däcken kan luftrycket sänkas.

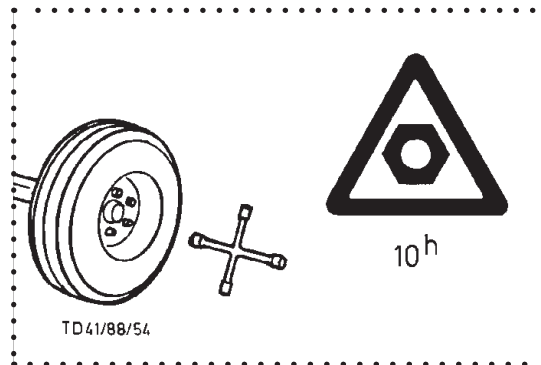

TD41/88/54

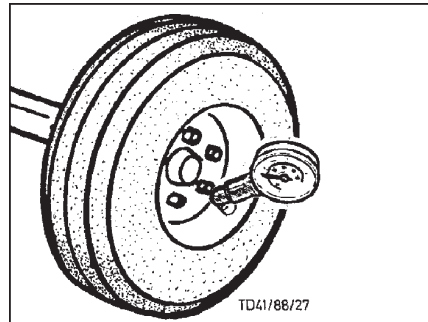

TD41/88/27



Varning!

Hjulmuttrarna och hjulbasskruvarna ska regelbundet kontrolleras att det sitter ordentligt fast (Åtdragningsmomentet för skruvarna kontrolleras)!

Åtdragningsmoment



10^h

VARNING!

Efter de första 10 Arbetstimmar ska hjulbasskruvarna tillses.

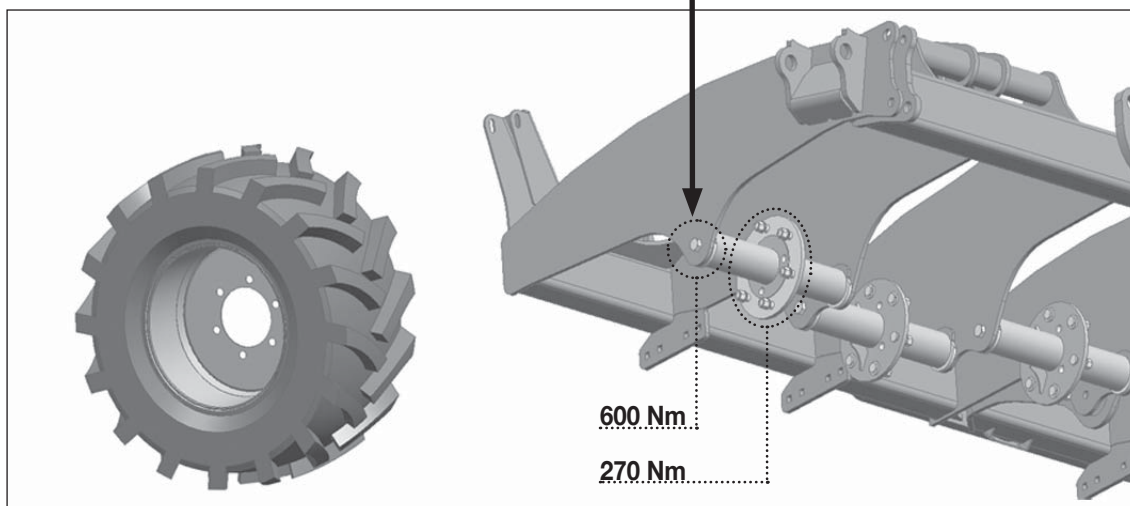

600 Nm

270 Nm

Radarsensor

Monteringsanvisning:

Monteringshöjd: cirka 0,6 meter över marken
(Funktionsområde från 0,3 till 1,2 m)

Monteringsvinkel: cirka 35° framåt

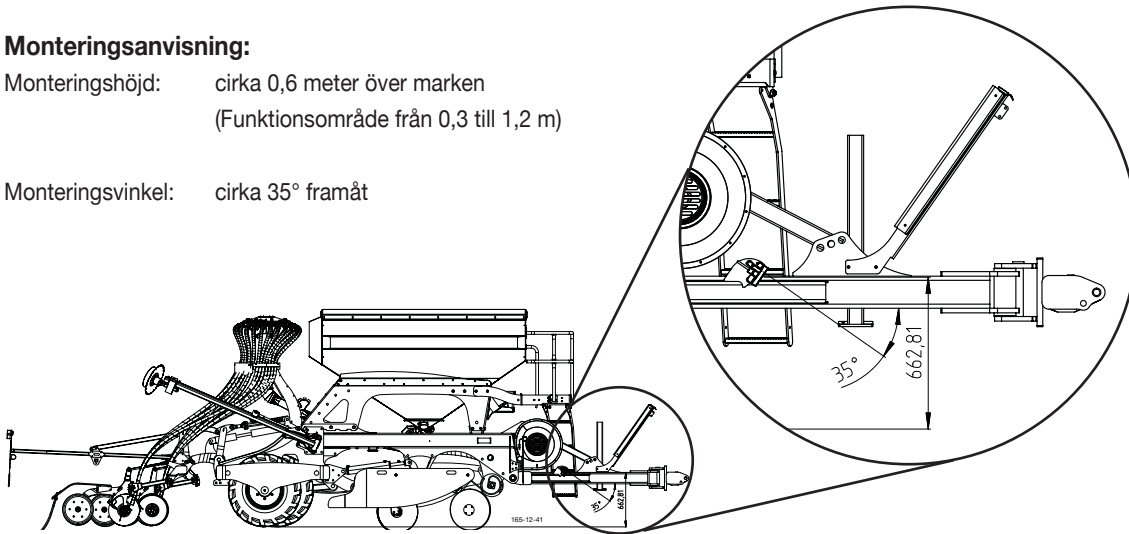

Användning av traktordata: (radarsensor)

- ISOBUSS-terminalen är integrerad på traktorn -> traktorns data övertas automatiskt.
- Field Operator 300 (Pöttinger-ISOBUSS-terminal) ansluts till traktorn.
Signalen mottas via traktorns signaluttag (3). Anslut signaluttaget (3) med kabeln för signaluttaget (2) till ISOBUSS-terminalen (1).

Förklaring av anslutningarna

- ISOBUSS-terminal (Field Operator 300)
- Kabel signaluttag
- Signalkontaktuttag på traktorn

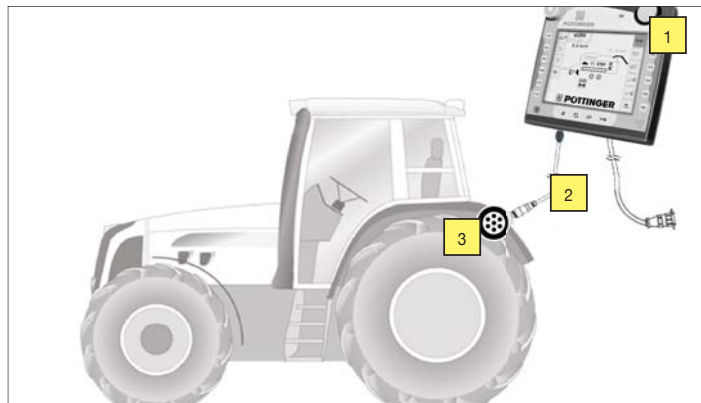

Inställning på ISOBUSS-terminalen

- Välj traktor ECU
- Aktivera radarsensorn

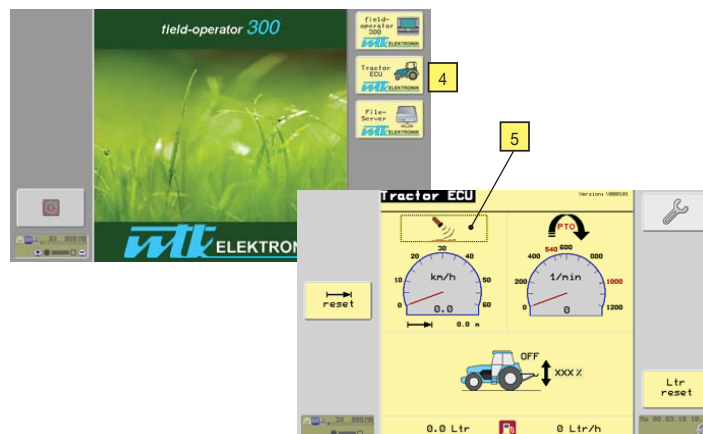

Anmärkning!

Val av inmatningsfält och inmatningen är beroende av tillverkaren (se bruksanvisningen för ISOBUSS-terminalen).

Avsäkring av elsystem

Elsystemet för manövrering är avsäkrat med en 10 A säkring.

- Säkringen finns inbyggd i den 3-poligastickkontakten i den elektriska tilledningen.



Ventilutgångarna i jobbdatorn är säkrade med en 15 A säkring.

- Säkringen finns inbyggd i jobbdatorn.

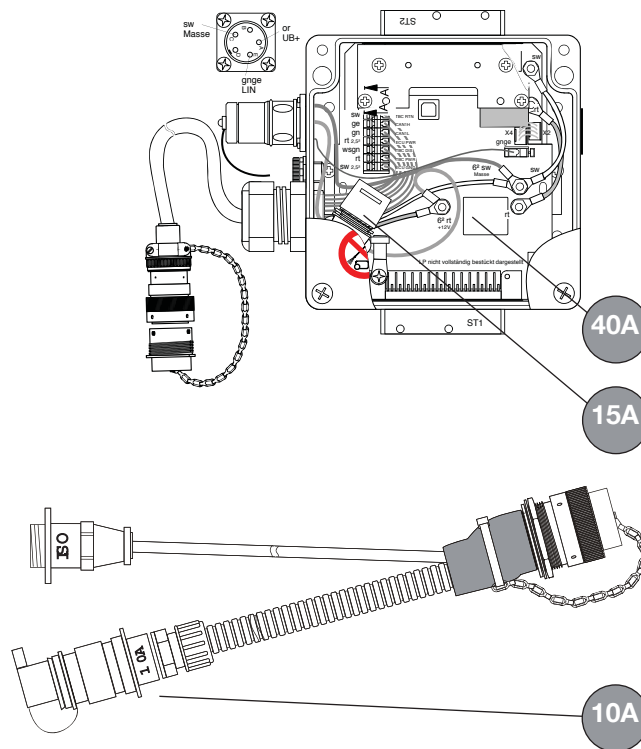

Anmärkning!

Avbryt strömtillförseln till betjäningseenheten vid monterings- och reparationsarbeten på maskinen. Detta gäller speciellt vid svetsningsarbeten, då elektroniken skulle kunna skadas genom överspänning.

Elektronikkomponenternas skötsel

• Skydda betjäningseenheten (1) mot vatten.

- Förvara den aldrig utomhus.
- Förvara den i ett torrt utrymme under längre stilleståndstider.

• Betjäningseenhetens (1) rengöring.

- Använd en mjuk trasa och ett mildt hushållsrengöringsmedel.
- Använd inga lösningsmedel.
- Manöverpulten får inte doppas ner i vätska!

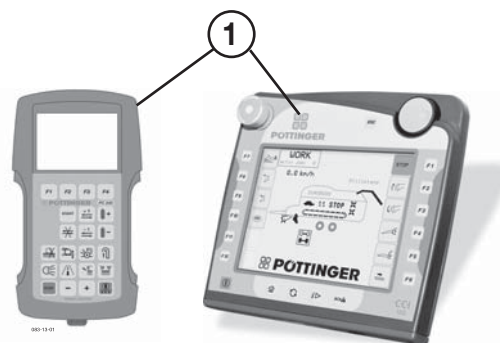

• Rengöring av jobbdatorn (2).

- Jobbdatorn får inte rengöras med högtrycksrengörare.

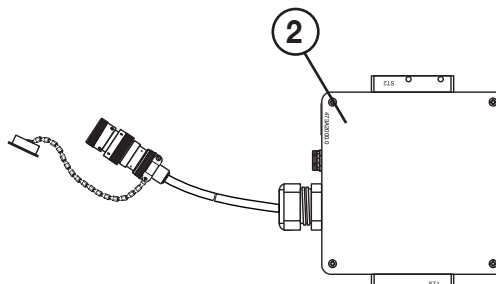

Att koppla på bromsslangarna

Vid påkoppling av bromsslangarna beaktas följande:

- att rätt tätningsring till kopplingshuvudet finns och att den är ren
- tätar riktigt
- enligt beteckningarna kopplas in rätt "Lager" (röd) till "Lager" "Broms" (gul) till "Broms"

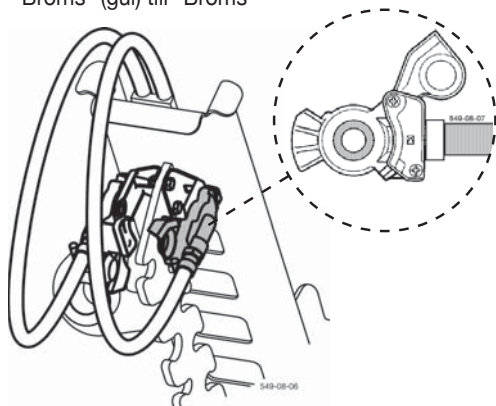

- Skadade tätningsringar måste ersättas.
- Innan dagens första tur måste luftbehållaren tömmas på vatten.
- Först när luftrycket i bromssystemet uppgår till 5,0 bar kan man åka iväg.

Innan påbörjad färd

måste luftbehållaren varje dag tömmas på vatten.

Bultarna på bevattningsventil dras åt med hjälp av en metalltråd åt sidorna.

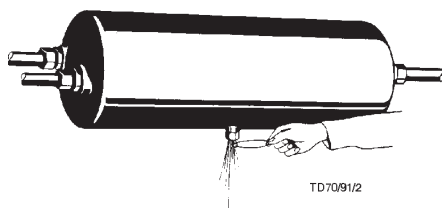

Vid nedsmutsning

- bevattningsventilen på behållaren skruvas loss och rengörs
- Parkeringsbromsen lossas och veven svängs inåt delarna till bromsanläggningen

Bromsanläggningens delar

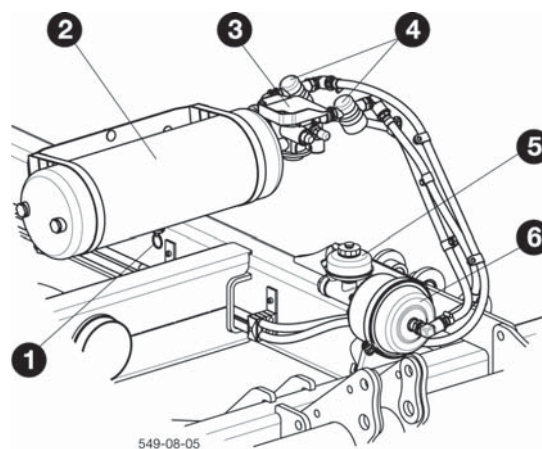

- 1 Bevattningsventil
- 2 Luftbehållare
- 3 Bromsventil
- 4 Ledningsfilter
- 5 Bromsvätskebehållare
- 6 Trailercylinder



Varning!

Bromsanläggningen är en säkerhetsanordning. Därför får arbeten på bromsanläggningen bara utföras av fackfolk.

Ledningsfilterrengöring

De båda ledningsfiltren rengörs allt efter driftförhållandena, i normfallet cirka var fjärde månad. Vid rengöringen ska sinterfilterpatronerna tas ur.

Arbetssteg:

- Insugningsstyckets (21) båda plösar trycks in och spjället (22) dras ut.

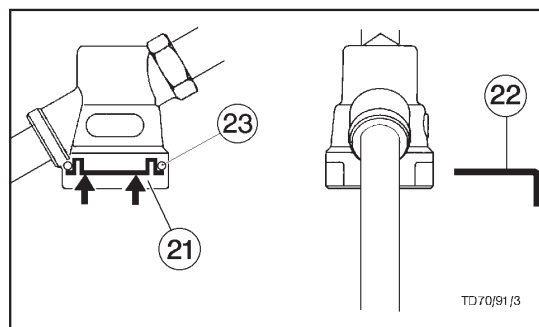

- Slutningsstycket med O-Ring (23), tryckfjäder och sinterfilterpatron tas ur.
- Sinterfilterpatronen tvättas av med nitro-rengöringsmedel och torkas sedan med tryckluft. Skadade filterpatroner måste bytas ut.
- Vid hopbyggnad tillse att den sker i omvänd ordning och särskilt att O-ringen (23) inte kantställs i spjället!

Bromsinställning och skötselråd

- Det minsta mått bromscyldern uppgår till är 122 mm. Skyddskåpan på båda sidorna är 10,5 mm.
- Inställningsmåtten för bromsbelägen är 298 mm.
- Inställningen görs med inställningsskruvarna (7).
- Kontrollera därför kolvlyftet med jämna mellanrum och justera vid behov.

bromsvätska: DOT 4

- Kontrollera en gång om året att bromsvätskans fyllnivå ligger mellan indikeringarna MAX och MIN.



- Byt vartannat år

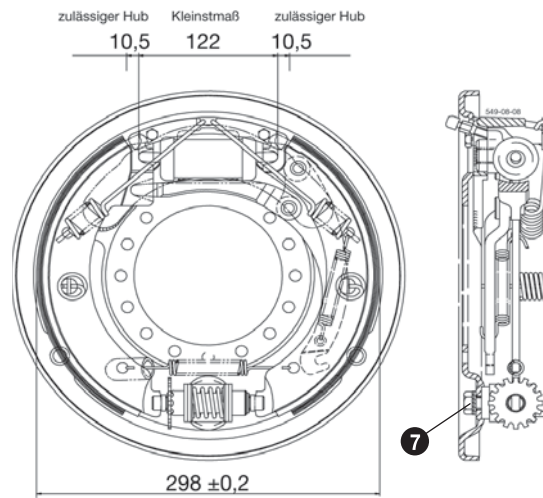
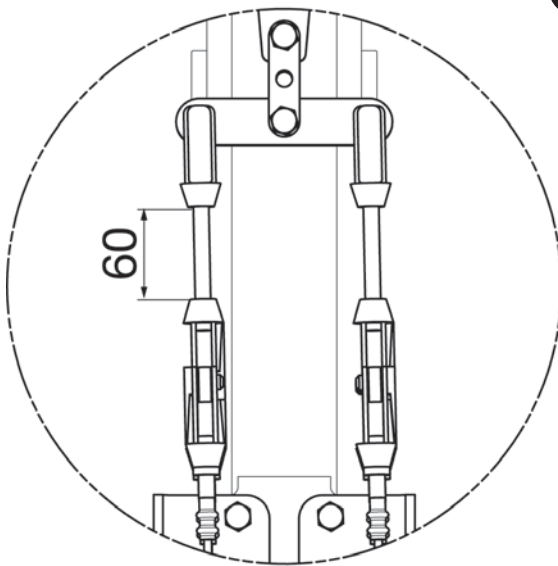

Observera!

För att bromsanläggningen ska fungera korrekt

- iaktta underhållsintervallerna
- håll bromsanläggningen ren

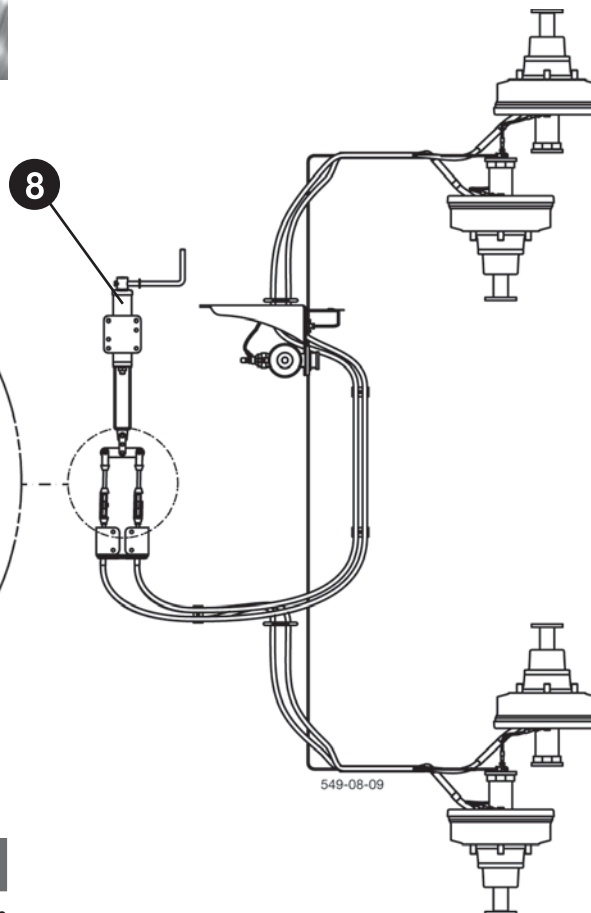

Avställning av maskinen

- Maskinen bromsas in med parkeringsbromsen (8).
- Bromsslangarna kopplas bort från dragfordonet.
- Använd underlagskilar

Byte av bromsvätska:



Observera: Samla upp den gamla bromsvätskan och avfallshandera den enligt lokalt gällande lagar och föreskrifter.

1. Öppna skruven på bromsvätskebehållaren, så att luft kan komma in i bromssystemet.
2. Öppna bromssystemet på den lägsta punkten för att tömma bromsledningarna.
3. Stäng bromssystemet igen efter att ledningarna helt har tömts på bromsvätska.
4. Fyll på bromsvätska i bromsvätskebehållaren uppifrån tills vätskenivån ligger mellan indikeringarna för min. och max.

Avlufta bromsledningarna:

Förutsättning:

Bromssystemet måste vara stängt.



Bromsledningarnas avluftning bör genomföras av två personer.

Upprepa proceduren så länge tills ingen luft finns kvar i bromsvätskan.

1. Person 1 manövrerar bromsen.
2. Person 2 öppnar avtappningsskruven. Bromsvätske-/luftblandningen släpps ut.
3. Person 2 stänger avtappningsskruven igen, så snart bromsvätskan inte verkar innehålla någon luft längre.
4. Person 1 släpper bromspedalen igen.

Upprepa stegen 1-4 på varje bromstrumma.

5. Kompensera bromsvätskeförlusten i bromsvätskebehållaren.

Grundinställning

Förstagångsinställning:

För såmaskiner gäller följande kända vridtal.

Redskapstyp	utblås-känt vridtal ¹⁾	
	grovt utsäde ²⁾ minimum	fint utsäde ³⁾ Vridtalsområde
TERRASEM R3	3200	2000 - 2300
TERRASEM R4	3500	2000 - 2500
TERRASEM C 4	3500	2000 - 2500
TERRASEM C 6	3800	2000 - 2500
TERRASEM C 8	3800	2500

¹⁾ Utblås känt vridtal motsvarar motorvridtalet vid tappvågsvridtalet $n = 1000$ U/min.

²⁾ Grovt utsäde (=korn, havre, råg, vete, tritikal, foderärtor, åkerbönor, ...)

³⁾ Fint utsäde (= raps, klöver, solrosor, facelia...) se även såtabellen

En noggrann inställning genomförs i förbindelse med använd traktor.



Riktig inställning är oundviklig för att undvika möjliga såfel vid undervridtal resp. skada på utblåset vid övervridtal.

Inställningsförlopp (Kontroll) följer enligt nedanstående beskrivning.

Kontroll före inställning!

1. Följande grundvillkor måste uppfyllas av traktorn.

- Oberoende av kåpverkets hydraulik fungerande oljekrans med minsta oljemängd om 5 l/min eller
- stängt hydrauliksystem med minst 150 bar.
- Fritt tillbakalopp till hydraulikoljebehållaren över medlevererad hydraulikkoppling, storlek 4 och en rörtrycksmätare om minst 22 mm.

Anslutningsställen enligt traktortillverkarens anvisningar.

(Monteringsanvisning för hydraulikkontaktkoppling på traktorn för tillbakalopp kommer inte från Pöttingers montörer.)

- Tala med Din traktortillverkare om hydraulikanläggningen och vad för hydraulikmotorer mest lämpligt är.
- Oljekylare för hydraulikolja (bara vid för hög oljeuppvärmning).

2. Inställning av vridtal görs endast vid lagom varm hydraulolja.

3. hydraulikanslutningen till traktorn görs om möjligt med det viktigaste styrredskapet.



VIKTIGT!

Såmaskiner med hydraulisk utblåsning ska innan drifttagandet ställas in allt efter traktorns specifikationer på krävt känt vridtal

Standardhydraulik utblås¹⁾

Inställningsförlopp för grovt utsäde

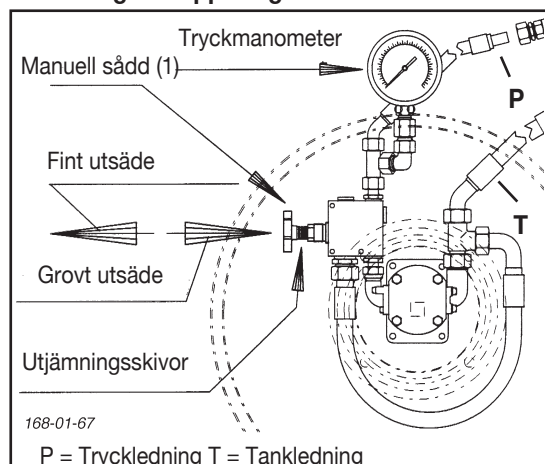

1. Manuell sådd (1) vid styrblocket dras helt in (tills stopp).
2. Oljemängdsställspak på traktorn ställs på liten tryckflödesmängd – cirka 1/3.
3. Utblåset startas (motorvridtal för tappvåg = 1000 U/min)
4. Utblåsvridtalet kontrolleras. Visning på display (D).
Känt vridtal, se tabellen.
Kontroll görs endast vid arbetstemperatur.

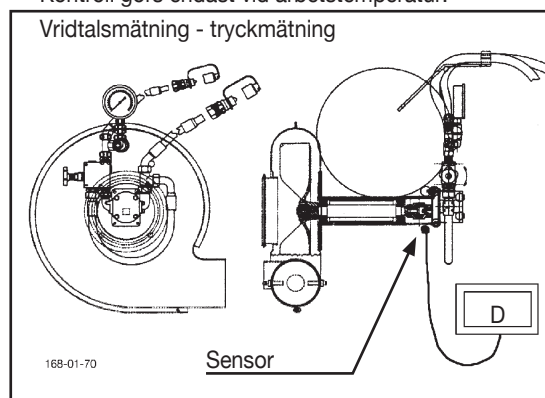

5. Vid icke tillräckligt utblåsningsvridtal höjs oljemängden på traktorn stegvis.
Om det erfordrar vridtalet ännu ej uppnås, kan ytterligare höjning av känt vridtal endast åstadkommas genom att man tar bort enskilda utjämningssskivor under manuella raden (1) vid styrblocket.
6. Motorvridtalet sänks på tappvågstalet n=850U/minimum. Vid detta vridtal är utblåsovervakningen (signal + ljus) inte igång; om ja, då höjs oljemängden på traktorn något (Varning går ut).

Observera inställningarna!!

1. Ställning av oljemängdsställspaken på traktorn
2. Oljetrycksvisningen på såmaskinen.

(Kännetecken på tryckmanometern genom medlevererad markeringspil) **GROV**

Inställningsförlopp för fint utsäde

Vid såmaskiner med hydrauliskt utblås kommer luftmängden att reduceras genom vridtalsreducering av utblåset.

Inställningar som följer företas.

Variant 1 - vid traktorer med inställbar oljemängd Vridtal över oljemängdsreglerare för traktorn ställs in.

Variant 2 - vid traktorer utan inställbara oljemängd

1. Manuell sådd (1) på
Styrblocket dras bort i sin helhet (tills stopp).
2. Nödvändigt reducerat utblåsetal kommer sedan genom ventilen automatiskt.

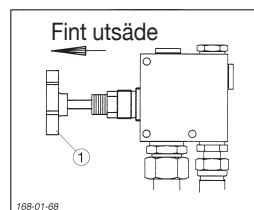

Skulle utblåsvridtalet för fint utsäde vara för lågt justeras detta genom att man drar in det manuella hjulet för att höja utblåsvridtalet enligt tabellen.

Observera inställningarna!!

1. Ställning av oljemängdsställspaken på traktorn
2. Oljetrycksmätaren på såmaskinen.

(Kännetecken på tryckmanometern genom medlevererad markeringspil) **FINT**

Vid maskiner utan vridtalsövervakning (Multitronic, Power Control, ISOBUS, ...) ska det hydrauliska utblåset ställas in på följande riktiga värden:

Intaget ställs på hydrauliskt utblås som arbetar inom följande tryckområden.

Arbetsställning	tryckområde	
	mellans 3 m	4m tills 6 m
För grovt utsäde	70 - 90 bar	80 - 100 bar
För fint utsäde	30 - 40 bar	30 - 50 bar

Varning!!!

För att uppnå ett kvarstående utblåsvridtal måste alla andra förbrukare (flocktryck-spårritsa-förloppsmarkering osv.) reduceras till den för respektive drift minsta krävda oljemängden. (inställning på traktorsidan)



Varning!

Inställning görs endast gällande för använd traktor.

Vid traktorbyte Ny inställning



Varning!

Utjämningssskivorna får endast tas bort vid avstängd traktormotor eller liknande.

¹⁾ endast vid "Standardförlopp"

Hydrauliskt utblås med laddningssensorstyrning ¹⁾

För drift av det hydrauliska utblåset

- Minsta erforderliga befordringsmängd på traktorn 5 l/min
- Hydraulik driftstryck min. 150 bar

På grund av prioritetsväxlingar av hydrauliksystemet kan det vid traktorer med liten hydraulikoljeprestation uppkomma vridtalsfall vid upplyftning och vändning av maskinen.

(Prioritet 1: Styrning, Prioritet 2: Kåpverk osv.)

Ett vridtalsfall kan

- stoppa upp utsädesledningen (upplyftning av maskinen under körningen är nödvändig)
- oönskade vridtalssvängningar i löphjulet kan orsakas

Detta problem kan rättas till när det hydrauliska utblåset drivs med ett laddningssensorsystem (Varning: traktorn måste förfoga över ett LS-system enligt ovan).

Förutsättningar:

- Såmaskiner med utblåsövervakning (Multitronic, Power Control, ISOBUS, ...)
 - LS-hydrauliksystem med egen LS-system på traktorn = Anslutningsledning
- Drift med LS-systemet är därvidlag utrustad med ytterligare en ledning (styrledning).

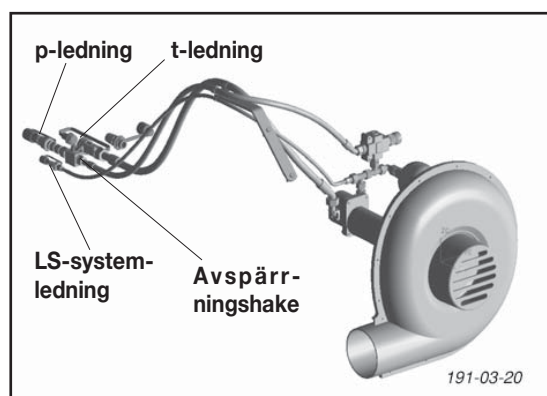

Denna ledning reglerar en konstant tryckdifferens mellan LS-systemet och P-ledningen.

Därför kommer prestationen för detta kretslopp och därmed vridtalet att vara avhängigt av att andra kretslopp hålls konstanta. Fortsättningsvis kommer endast den mängd befördas som behövs för hydrauliken.

En bypassledning, som för olja runt i kretsloppet och därmed värms upp i nödan, faller ut.

(vid LS-Hydrauliksystem utan extra LS-ledning = 2 Anslutningsledningar -Standardhydraulikutblås används)

Tekniska detaljer

Oljebefordringsmängd max:	35 l/min
Utblåsevridtal max:	4000 U/min
Utblåsevridtal min:	1200 U/min

Hydraulikanslutningar:

P-ledning (tryckledning):	Kontakt BG 4
T-ledning (tankledning):	Muff BG 4 (seriemässigt monterad), Kontakt BG 4 (löst tillagd)
LS-systemledning:	Kontakt BG 2

Inställningsanvisningar

Innan drifttagande måste följande beaktas

- att inställningsskruven på regelventilen är ställd på skalindelningen 0 (minimal befordringsmängd).

Efter drifttagande är

- med hjälp av denna skruv vridtalet inställt.
Säker och noggrann inställning är endast i förbindelse med använd traktor möjlig.

För standardmaskiner gäller följande kända vridtal:

Redskapstyp	utblås-känt vridtal ¹⁾	
	grovt utsäde ²⁾ minimum	fint utsäde ³⁾ Vridtalsområde
TERRASEM R3	3200	2000 - 2300
TERRASEM R4	3500	2000 - 2500
TERRASEM C 4	3500	2000 - 2500
TERRASEM C 6	3800	2000 - 2500
TERRASEM C 8	3800	2500

Avstängning av LS-systemdrift vid hydromotorer är vanligtvis endast möjligt genom:

- Urdragning av P-ledningen.
- Genom att ställa av traktorn.

För att undvika detta tillstånd, har en P-ledning (på traktorsidan) en avspärrningsshake byggts in. För att stänga av måste därför avspärrningsshaken stängas.



Varning:

Riktig inställning är oundviklig för att förhindra möjliga såfel vid undervridtal resp. skador vid utblås vid övervridtal.

¹⁾ endast vid "Standard"

Störningar samt hjälp ifall elhydrauliken slås ut för Artis +

Videnstörning på elsystemet kan önskad hydraulfunktion nödmanövreras.



Håll alltid ett säkert avstånd vid dessa lyft- eller inkopplings- resp. sänk- eller urkopplingsförlopp.

Hydraulblocket befinner sig centrerat på ramens främre tvärstag.

För att utföra önskad hydraulisk funktion:

- skruva in motsvarande ventilknapp
- manövrera styrventilen på traktorn
- hydraulfunktionen utförs
- skruva ut motsvarande ventilknapp igen

Funktionen / Functions	Ventile / valves													
	Y1	Y2	Y3	Y4	Y5	Y6	Y7	Y8	Y9	Y10	Y11	Y12	Y13	Y14
								X	X					
			X	X										
										X				
						X	X						X	
		X												X
		X									X			

085-12-02

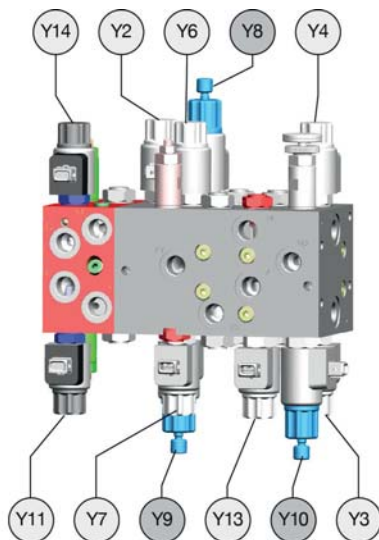

85-12-01

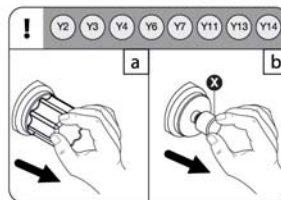

Tekniska data

Beteckning	TERRASEM C 4 Typ 8505	TERRASEM C 4 fertilizer Typ 8515	TERRASEM C 6 Typ 8507	TERRASEM C 6 fertilizer Typ 8517
Påhängning/Underledare	Kat II / Kat III / Kat IV - 3	Kat II / Kat III / Kat IV - 3	Kat II / Kat III / Kat IV - 3	Kat II / Kat III / Kat IV - 3
Arbetsbredd [m]	4,00	4,00	6,00	6,00
Transportbredd [m]	2,99	2,99	2,99	2,99
Transporthöjd [m]	2,67	2,67	3,25	3,25
Transportlängd [m]	8,20	8,20	8,20	8,20
Utsädeslådeinnehåll [l]	3000 (3800)	3000 (3800)	3000 (3800)	3000 (3800)
Antal flockar	32	32	48	48
Skivgenomsnittsmått [mm]	380	380	510	510
Radavstånd [cm]	12,5	12,5	12,5	12,5
Flocktryck [kg]	50 - 130	50 - 130	50 - 130	50 - 130
Genomgående packningssystem ja	ja	ja	ja	ja
Gummi hjul	425/55 R17	425/55 R17	425/55 R17	425/55 R17
Antal gummi hjul	12	12	12	12
Lufttryck [bar]	3,5	3,5	3,5	3,5
Transporthastighet [km/h]	40	40	40	40
Arbets hastighet [km/h]	6 - 14*	6 - 14*	6 - 14*	6 - 14*
Kraftbehov vid [KW/PS]	103 / 140	103 / 140	147 / 200	147 / 200
Basvikt med skivor [kg]	6400	6400	9750	9750
Tillåten totalvikt [kg]	7200	7200	12340	12340
Tillåten axellast [kg]	6180	6180	9950	9950
Tillåten stödjelast [kg]	2350	2350	2390	2390
Bromssystem	tryckluft/hydrau- liskt	tryckluft/hydrau- liskt	tryckluft/hydrau- liskt	tryckluft/hydrau- liskt
Genomsnittstryckspegel	<70 dB(A)	<70 dB(A)	<70 dB(A)	<70 dB(A)

Alla data förbindliga

* Beakta alltid den föreslagna arbets hastigheten på terminalen under såningen (se kapitel: Isobuss-terminal, avsnitt: Körhastighet). Endast på så sätt kan doseringsenheten arbeta optimalt.

Nödvändiga anslutningar

- 3 dubbelverkande hydrauliska insticksanslutningar (Artis styrning)
- 1 dubbelverkande hydraulisk insticksanslutning (Artis Plus)
- 1 enkelverkande hydraulisk insticksanslutning
- 1 fri retur BG 4
 - Driftstryck min.: 150 bar
 - Driftstryck max.: 200 bar
- 7-polig anslutning för belysningsanordning (12 Volt)
- 3-polig (12 Volt) anslutning

önskeutrustning

- Tryckluftsbromssystem
- Disk-skivor glatta/tandade
- Nivelleringskrap i kombination med skiva
- Kantbleck i kombination med skiva
- Spårritsa
- Körlinjemarkör
- Radarsensor

Ändamålsenlig användning av såmaskinen

Såmaskinen "TERRASEM C4 (Type 8505) / C4 fertilizer (Type 8515) / C6 (Type 8507) / C6 fertilizer (Type 8517)" är uteslutande till för vanliga arbetsinsatser inom jordbruksarbetet.

- Till förberedelse av yttersta jordskiktet av åkermarken och därpåföljande sådd. All annan användning därutöver gäller som ej ändamålsenlig. För härav resulterande skador ansvarar inte tillverkaren; risken för dessa bär användaren ensam.
- Till ändamålsenlig användning hör också att de av tillverkaren föreskrivna skötsel- och underhållsvillkor uppfylls.

**Typskylten**

Chassinumret är ingraverat på typskylten som visas bredvid. Garantifall, förfrågningar och reservdelsbeställningar kan inte bearbetas utan angivelse av chassinumret.

Anteckna detta nummer på bruksanvisningens titelsida direkt efter att fordonet / maskinen mottagits.

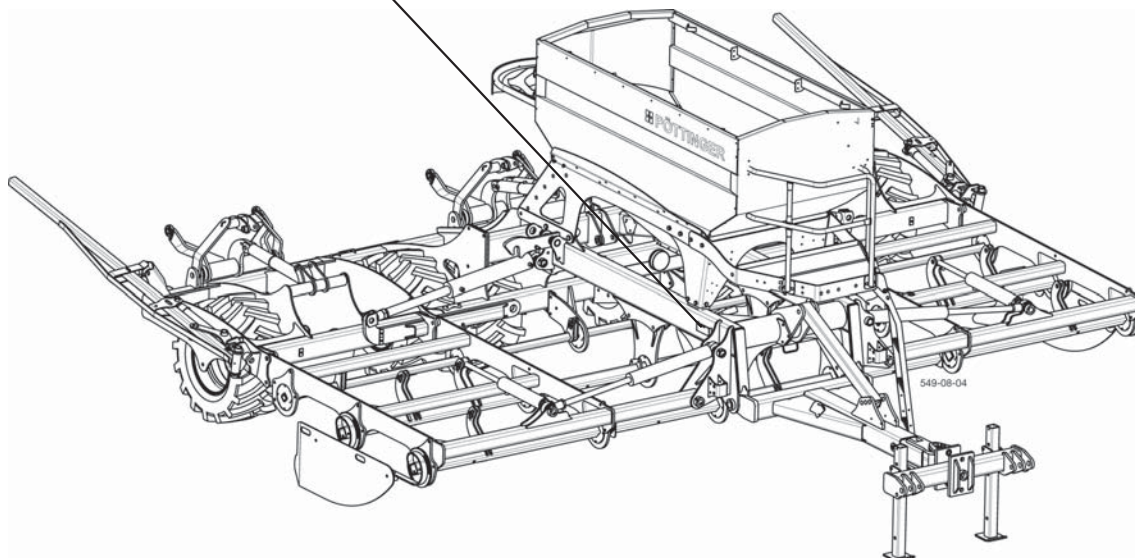

BILAGA

Det går bättre med original-
delar från Pöttinger

Original
inside



- **Kvalitet och passform**
 - Säker drift
- **Tillförlitlig funktion**
- **Högre livslängd**
 - Ekonomisk drift
- **Garanterad tillgänglighet**
genom Pöttingers försäljningspartner

Du står inför valet mellan "original" eller "efterapning"? Valet bestäms ofta av priset. Ett "billigt" köp, kan ofta stå dig dyrt.

Köp endast originaldelar med fyrklövern

**PÖTTINGER**

Hänvisningar beträffande arbetssäkerheten



I denna bruksanvisning är alla ställen, som beträffar säkerheten kännetecknade med denna symbol.

1.) Bruksanvisning

- Bruksanvisningen är en viktig del av maskinen. Den måste alltid finnas väl tillgänglig i närheten av maskinens uppställningsplats.
- Spara bruksanvisningen så länge maskinen används.
- När maskinen säljs eller får en ny ägare, måste bruksanvisningen överlämnas tillsammans med maskinen.
- Se till att säkerhetsanvisningarna och riskinformationen på maskinen alltid är fullständiga och i väl läsbart skick. Riskinformationen ger viktiga upplysningar om maskinens säkra drift och värnar så om din säkerhet.

2.) Kvalificerad personal

- Maskinen får bara hanteras av personer som har nått den lagliga minimiåldern, lämpar sig både fysiskt och psykiskt och har genomgått en lämplig inskolning resp. undervisning.
- Personal som befinner sig i utbildning och fortfarande måste skolas och instrueras eller som håller på att genomgå en allmän utbildning, får bara arbeta på eller med maskinen under uppsikt av en erfaren person.
- Kontroll-, inställnings- och reparationsarbeten får bara genomföras av auktoriserad fackpersonal.

3.) Underhållsarbeten

- I denna anvisning beskrivs bara de service-, underhålls- och reparationsarbeten som den driftsansvarige för maskinen själv får genomföra. Alla andra arbeten måste göras i en auktoriserad fackverkstad.
- Reparationer på det elektriska eller hydrauliska systemet, på förspända fjädrar, tryckakkumulatörer osv. förutsätter tillräckliga kunskaper, föreskriftsenligt monteringsverktyg och skyddskläder och får därför endast genomföras i en fackverkstad.

4.) Ändamålsenlig användning

- se tekniska data
- Till den ändamålsenliga användningen hör också att underhållet och skötseln genomförs på det av tillverkaren föreskrivna sättet.

5.) Reservdelar

- Originaldelar och tillbehör är konstruerade speciellt för dessa maskiner och apparater.
- Vi gör dig uttryckligen uppmärksam på att originaldelar och tillbehör som inte har levererats av oss inte heller har kontrollerats och frigivits av oss.

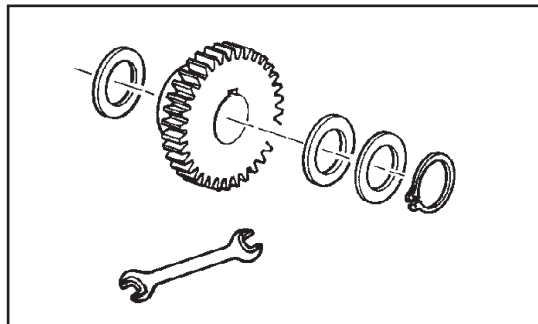

- Monteringen och/eller användningen av sådana produkter kan därför eventuellt negativt förändra konstruktivt föregivna egenskaper hos din maskin. Tillverkaren garanterar inte för skador som uppstår därför att inte originaldelar eller originaltillbehör användes.
- Garantin gäller inte heller om egenmäktiga förändringar genomförs samt om bygg- eller tillbyggnadsdelar kommer till användning hos maskinen.

6.) Skyddsanordningar

- Samtliga skyddsanordningar måste vara monterade på maskinen och fungera. Det är nödvändigt att i rätt tid förnya utslitna och skadade avtäckningar eller andra skydd.

7.) För idrifttagandet

- Innan arbetet påbörjas ska användaren bekanta sig med alla funktioner och deras användning. Det är för sent när arbetet väl har påbörjats!
- Kontrollera maskinen beträffande körduglighet och arbetssäkerhet varje gång den tas i drift.

8.) Asbest

- Vissa tillköpta delar hos maskinen kan av grundtekniska skäl innehålla asbest. Dessa delar är kännetecknade.





9.) Det är förbjudet att transportera personer

- Det är inte tillåtet att transportera personer på maskinen.
- Maskinen får endast medföras på beskrivet sätt för gatutransport på offentliga vägar.

10.) Köregenskaper med tillbyggnadsdelar

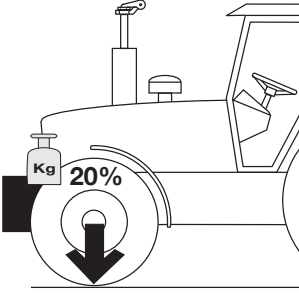
- Traktorn måste förses med tillräcklig ballast framme eller bak så att den kan styras och så att bromsarna fungerar (minst 20% fordonets egenvikt på framaxeln).
- 
- Även vägunderlaget och den tillkopplade maskinen har inflytande på köregenskaperna. Körningen bör anpassas till terrängen och markförhållandena.
 - Vid körning genom kurvor med tillkopplad vagn bör man även beakta att den tillkopplade vagnen svänger utåt!
 - Vid körning genom kurvor med tillkopplad maskin bör man även beakta att den tillkopplade maskinen svänger utåt!

11.) Allmänt

- Innan maskinen kopplas till tre – punkts – kopplingen bör spaken föras till den position som utesluter att maskinen oavsiktligt lyfts eller sänks.
- När maskinen kopplas till traktorn råder olycksrisk!
- I området kring tre – punkts – balkarna råder risk för kross- eller snittskador!
- När den yttre betjäningen för tre – punkts – kopplingen används får man inte kliva in mellan traktorn och maskinen!
- Montera och demontera endast kraftöverföringsaxeln när motorn inte är på.
- När man kör på väg med upplyft maskin måste betjäningsspaken för sänkning vara låst.
- Innan man lämnar traktorn ska maskinen sänkas ner på marken, dra därefter ut tändningsnyckeln!
- Ingen får befinna sig mellan traktorn och maskinen om inte fordonet är säkrat genom broms och/eller kilar mot att rulla iväg!
- Vid samtliga skötsel-, underhålls- och ombyggnadsarbeten måste motorn stängas av och driftaxeln dras ut.

12.) Rengöring av maskinen

- Använd inte högtrycksrengöringsmaskiner för att rengöra lager och hydrauliska delar.

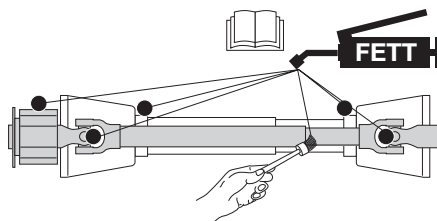

CZ Mazací plán

X^h každých X hodin
40 F každých 40 vozů
80 F každých 80 vozů
1 J 1 x ročně
100 ha po 100 ha
FETT TUK
 = Počet mazacích hlaviček
 = Počet mazacích hlaviček
(IV) Viz kapitola "Mazací prostředky vydání"
Litre litru
 * Varianta
 viz. příručka výrobce

DK Smøreplan

X^h Hver X. driftstime
40 F Hvert 40. læs
80 F Hvert 80. læs
1 J 1 gang årligt
100 ha For hver 100 hektar
FETT Fedt
 = Antal smørenipler
 = Antal smørenipler
(IV) Se smøredagrammet
Liter Liter
 * Udstyrsvariant
 Se producentens anvisninger

EE Määrimisplaan

X^h iga X töötunni järel
40 F iga 40 laadimiskorra järel
80 F iga 80 laadimiskorra järel
1 J 1 x aastas
100 ha iga 100 ha järel
FETT MÄÄRE/ÕLI
 = määrdeniplite arv
 = määrdeniplite arv
(IV) vt Lisa - määreained
Liter liiter
 * variant
 valmistaja kasutusjuhendit

FIN Voitelukaavio

X^h X käyttötunnin välein
40 F 40 kuorman välein
80 F 80 kuorman välein
1 J kerran vuodessa
100 ha 100 ha:n välein
FETT RASVA
 = Voitelunippojen lukumäärä
 = Voitelunippojen lukumäärä
(IV) Katso liite "Polttoaineet"
Litraa Litraa
 * Versio
 Katso valmistajan ohjeet

LV Elļošanas plāns

X^h ik pēc katrām X darba stundām
40 F ik pēc katrām 40 piekabēm
80 F ik pēc katrām 80 piekabēm
1 J 1 x gadā
100 ha ik pēc katriem 100 hektāriem
FETT smērviela
 = ziežvārstu skaits
 = ziežvārstu skaits
(IV) skatīt pielikumu "Ekspluatācijas materiāli"
Liter litri
 * varianti
 skatīt ražotāja instrukciju

LT Tepimo planas

X^h kas X eksploatacijos valandas
40 F kas 40 važiavimų
80 F kas 80 važiavimų
1 J 1 kartą per metus
100 ha kas 100 hektarų
TEPALAS TEPALAS
 = slėginių tepalinių skaičius
 = slėginių tepalinių skaičius
(IV) Žr. priedą „Ekspluatacinės medžiagos“
Litrai Litrai
 * Variantas
 Žr. gamintojo instrukciją

N Smøreplan

X^h Hver X. arbeidstime
40 F Hvert 40. lass
80 F Hvert 80. lass
1 J 1 x årligt
100 ha Totalt 100 Hektar
FETT FETT
 = Antall smørenipler
 = Antall smørenipler
(IV) Se vedlegg "Betriebsstoffe"
Liter Liter
 * Unntak
 Se instruksjon fra produsent

PL Plan smarowania

X^h smarować co X roboczogodzin
40 F smarować co 40 przejazdów
80 F smarować co 80 przejazdów
1 J smarować raz w roku
100 ha smarować co 100 ha
FETT smar
 = iczba punktów smarowania
 = iczba punktów smarowania
(IV)
Litre litr
 * Wariant
 Zobacz instrukcję obsługi producenta

S Smörjschema

X^h Varje X:e driftstimme
40 F Varje 40: e lass
80 F Varje 80: e lass
1 J 1 x årligen
100 ha Varje 100:e ha
FETT FETT
 = Antal smörjnippplar
 = Antal smörjnippplar
(IV) Se avsnitt "Drivmedel"
Liter liter
 * Utrustningsvariant
 Se tillverkarens anvisningar



S**Smörjmedel****Utgåva 1997**



Funktionen och livslängden på maskinen beror i hög utsträckning på omsorgsfullt utfört underhåll samt användande av föreskrivna smörjmedel. Vårt smörjmedelsschema underlättar rätt val av smörjmedel. I smörjmedelsschemat är indelat efter typ av smörjmedel (ex.vis III). Därefter kan enkelt smörjmedel av rätt kvalitet väljas. Listan över smörjmedelsleverantörer är ej fullständig utan är endast tänkt som exempel.

Byt transmissionsolja enligt anvisningar i instruktionsbok, dock minst 1 gång per år.





Ta loss dränerpluggen och släpp ur den gamla oljan och ta hand om den enligt gällande miljöföreskrifter.

Byt oljan och smörj samtliga smörjpunkter före stilleståndsperioden (vinterförvaring). Skydda blanka delar (leder o.s.v.) mot rost. Använd en produkt enligt IV i tabellen nedan

Smörjmedelstyp	I	II		IV		VI	VII
Erforderlig kvalitet	HYDRAILOLJA HLP DIN 51524 del 2 * ** *** ****		Motorolja SAE 30 enligt API CD/SF	Transmissionsolja SAE 90, resp. SAE 85 W-140 enligt API-GL 4 eller API GL 5	Li-fett (DIN 51 502, KP 2K)	Transmissionsflytfett (DIN 51 502:GOH)	Komplexfett (DIN 51 502:KP 1R) Transmissionsolja SAE 90, resp. SAE 85 W-140 enligt API GL 5





Firma Company Société Società	I				V	VI	VII	ANMÄRKNINGAR
AGIP	OSO 32/46/68 ARNICA 22/46	MOTOROIL HD 30 SIGMA MULTI 15W-40 SUPER TRACTOR OIL UNIVERS. 15W-30	ROTRA HY 80W-90/85W-140 ROTRA MP 80W-90/85W-140	GR MU 2	GR SLL GR LFO	-	ROTRA MP 80W-90 ROTRA MP 85W-140	* Vid arbeten i kombination med traktorer med våta bromsar gäller den internationella specifikationen J 20 A.
ARAL	VITAM GF 32/46/68 VITAM HF 32/46	SUPER KOWAL 30 MULTI TURBORAL SUPER TRAKTORAL 15W-30	GETRIEBEÖL EP 90 GE- TRIEBEÖL HYP 85W-90	ARALUB HL 2	ARALUB FDP 00	ARALUB FK 2	GETRIEBEÖL HYP 90	
AVIA	AVILUB RL 32/46 AVILUB VG 32/46	MOTOROIL HD 30 MULTI GRADE HDC 15W-40 TRACTAVIA HF SUPER 10 W-30	GETRIEBEÖL MZ 90 M MULTI HYP 85W-140	AVIA MEHRZWECKFETT AVIA ABSCHMERFETT	AVIA GETRIEBEFLEISSFETT	AVIALUB SPEZIALFETT LD	GETRIEBEÖL HYP 90 EP MULTI HYP 85W-140 EP	
BAYWA	HYDRAULIKÖL HLP 32/46/68 HYDRA 2000 CD-MC HYDRA 2000 CD HD SUPERIOR 20 W-30 HD SUPERIOR SAE 30 PLANTOHYD 40N ***	SUPER 2000 CD-MC SUPER 2000 CD HD SUPERIOR 20 W-30 HD SUPERIOR SAE 30	SUPER 80/90 MC HYPOID 80W-90 HYPOID 85W-140	MULTI FETT 2 SPEZIALFETT FILM PLANTOGEL 2 N	GETRIEBEFLEISSFETT NLGI 0 RENOLIT DURAPLEX EP 00 PLANTOGEL 00N	RENOPEX EP 1	HYPOID 85W-140	** Hydrolioljor HLP-(D) + HV
BP	ENERGOL SHF 32/46/68	VISCO 2000 ENERGOL HD 30 VANELLUS M 30	GEAR OIL 90 EP HYPOGEAR 90 EP	ENERGREASE LS-EP 2	FLIESSFETT NO ENERGREASE HTO	OLEX PR 9142	HYPOGEAR 90 EP HYPOGEAR 85W-140 EP	*** Hydrolioljor (vege- tabilitiska oljor) HLP + HV är biologiskt nedbrytbara och därför mycket miljövänliga.
CASTROL	HYSPIN AHS 32/46/68 HYSPIN AWH 32/46	PX SUPER DIESEL 15W-40 POWERTRANS	EPX 80W-90 HYPOY C 80W-140	CASTROL GREASE LM	IMPERVIA MMO	CASTROL GREASE LM X	EPX 80W-90 HYPOY C 80W-140	
ELAN	HLP 32/46/68 HLP-M M32/M46	MOTORÖL 100 MS SAE 30 MOTORÖL 104 CM 15W-40 AUSTROTRAC 15W-30	GETRIEBEÖL MP 85W-90 GETRIEBEÖL B 85W-90 GETRIEBEÖL C 85W-90	LORENA 46 LITORA 27	RHENOX 34	-	GETRIEBEÖL B 85W-90 GETRIEBEÖL C 85W-140	
ELF	OLNA 32/46/68 HYDRELF 46/68	PERFORMANCE 2 B SAE 30 8000 TOURS 20W-30 TRACTORELF ST 15W-30	TRANSELF TYP B 90 85W-140 TRANSELF EP 90 85W-140	EPEXA 2 ROLEXA 2 MULTI 2	GA O EP POLY G O	MULTIMOTIVE 1	TRANSELF TYP B 90 85W-140 TRANSELF TYP BLS 80 W-90	
ESSO	NUTO H 32/46/68 NUTO HF 32/46/68	PLUS MOTORÖL 20W-30 UNIFARM 15W-30	GEAR OIL GP 80W-90 GEAR OIL GP 85W-140	MULTI PURPOSE GREASE H	FIBRAX EP 370	NERULA EP 1 GP GREASE	GEAR OIL CX 80W-90 GEAR OIL GX 85W-140	
EVVA	ENAK HLP 32/46/68 ENAK MULTI 46/68	SUPER EVAPOROL HDB SAE 30 UNIVERSAL TRACTOR OIL SUPER	HYPOID GA 90 HYPOID GB 90	HOCHDRUCKFETT LT/SC 280	GETRIEBEFETT MO 370	EVVA CA 300	HYPOID GB 90	
FINA	HYDRAN 32/46/68	DELTA PLUS SAE 30 SUPER UNIVERSAL OIL	PONTONIC N 85W-90 PON- TONIC MP 85W-90 85W-140 SUPER UNIVERSAL OIL	MARSON EP L 2	NATRAN 00	MARSON AX 2	PONTONIC MP 85W-140	
FUCHS	TITAN HYD 1030 AGRI FARM STOU MC 10W-30 AGRI FARM LUTTO MP PLANTOHYD 40N ***	* AGRI FARM STOU MC 10W-30 * TITAN UNIVERSAL HD	* AGRI FARM GEAR 80W/90 * AGRI FARM GEAR 85W-140 * AGRI FARM GEAR LS 90	* AGRI FARM HITEC 2 * AGRI FARM PROTEC 2 * RENOLIT MP * RENOLIT FLM 2 * PLANTOGEL 2-N	* AGRI FARM FLOWTEC 000 * RENOLIT SO-GFO 35 * RENOLIT DURAPLEX EP 00 * PLANTOGEL 00N	* RENOLIT DURAPLEX EP 1	* AGRI FARM GEAR 80/90 * AGRI FARM GEAR 85W-140 * AGRI FARM GEAR LSS 90	
GENOL	HYDRAULIKÖL HLP 32/46/68 HYDRAMOT 1030 MC HYDRAULIKÖL 320 ** HYDRAMOT 40N ***	MULTI 2030 2000 TC HYDRAMOT 15W-30 HYDRAMOT 1030 MC	GETRIEBEÖL MP 90 HYPOID EW 90 HYPOID 85W-140	MEHRZWECKFETT SPEZIALFETT GLM PLANTOGEL 2 N	GETRIEBEFLEISSFETT PLANTOGEL 00N	RENOPEX EP 1	HYPOID EW 90 HYPOID 85W-140	
MOBIL	DTE 222/425 DTE 13/15	HD 20W/30 DELVAC 1230 SUPER UNIVERSAL 15W-30	MOBILUBE GX 90 MOBILUBE HD 90 MOBILUBE HD 85W-140	MOBIL GREASE MP	MOBILUX EP 004	MOBILUX 47	MOBILUBE HD 90 MOBILUBE HD 85W-140	
RHG	RENOLIN B 10/15/20 RE- NOLIN B 32 HV/46HV1	EXTRA HD 30 SUPER HD 20 W-30	MEHRZWECKGETRIEBEÖL SAE 90 HYPOID EW 90	MEHRZWECKFETT DURAPLEX EP	RENOSOD GFO 35	RENOPEX EP 1	HYPOID EW 90	
SHELL	TELLUS S32S 46/568 TELLUS T 32/146	AGRONIA 15W-30 ROTELLA X 30 RIMULA X 15W-40	SPRAX 90 EP SPRAX HD 90 SPRAX HD 85/140	RETINAX A ALVANIA EP 2	SPEZ GETRIEBEFETT H SIMINIA GREASE O	AEROSHELL GREASE 22 DOLIUM GREASE R	SPRAX HD 90 SPRAX HD 85W-140	
TOTAL	AZOLLA ZS 32 46 68 EQUIVIS ZS 32 46 68	RUBIA H 30 MULTI TAGRI TM 15W-20	TOTAL EP 85W-90 TOTAL EP B 85W-90	MULTIS EP 2	MULTIS EP 200	MULTIS HT 1	TOTAL EP B 85W-90	
VALVOLINE	ULTRAMAX HLP 32/46/68 SUPER TRAC FE 10W-30 ULTRAMAX HLP 32 ** ULTRAPLANT 40 ***	SUPER HPO 30 STOU 15W-30 SUPER TRAC FE 10W-30 ALL FLEET PLUS 15W-40	HP GEAR OIL 90 oder 85W-140 TRANS GEAR OIL 80W-90	MULTILUBE EP 2 VALPLEX EP 2 PLANTOGEL 2 N	RENOLIT LZR 000 DEGRALUB ZSA 000	DURAPLEX EP 1	HP GEAR OIL 90 oder 85W-140	
VEEDOL	ANDARIN 32/46/68	HD PLUS SAE 30	MULTI GRADE SAE 80/90 MULTI GEAR B 90 MULTI GEAR C SAE 85W-140	MULTIPURPOSE	-	-	MULTI GEAR B 90 MULTI C SAE 85W-140	
WINTERSHALL	WIOLAN HS (HG) 32/46/68 WIOLAN HVG 46 ** WIOLAN HR 32/46 *** HYDROLFLUID *	MULTI-REKORD 15W-40 PREMANOL REKORD 30	HYPOID GETRIEBEÖL 80W-90, 85W-140 MEHRZWECKGETRIEBEÖL 80W-90	WIOLOB LFP 2	WIOLOB GFW	WIOLOB AFK 2	HYPOID-GETRIEBEÖL 80W-90, 85W-140	

Såtabel Terrasem R3 fr.o.m. tillverkningsdatum januari 2011

				
			Pos. 1: F (Feldman) Pos. 2: N (Nederstakt) Pos. 3: G (Grossstakt) Pos. 4: E (Erntevorg)	
2500 - 3200 U/min	300 - 300 kg/ha	145 - 300 kg/ha	N	Wizen Formet nuemua Pazentia
2500 - 3200 U/min	240 - 300 kg/ha	100 - 280 kg/ha	N	Gerste Oryz nuemua Jczerniki
2500 - 3200 U/min	300 - 300 kg/ha	140 - 300 kg/ha	N	Roggen Rye Seigle powa, Zyro
2500 - 3200 U/min	300 - 300 kg/ha	150 - 300 kg/ha	N	Triticale Triticale Triticale Pazentia
2500 - 3200 U/min	230 - 300 kg/ha	100 - 270 kg/ha	N	Herb Avocet owec Owies
2500 - 3200 U/min	270 - 300 kg/ha	130 - 300 kg/ha	N	Erbsen Puffl-Poln Tropox Goch
1800 - 2500 U/min	180 - 300 kg/ha	95 - 230 kg/ha	F	Gras Herbe Trawa Trawa
3200 - 4000 U/min	300 - 300 kg/ha	150 - 300 kg/ha	O	Soja Soja Soja con
1800 - 2500 U/min	7 - 16 kg/ha	3,5 - 8,5 kg/ha	F	Raps Cezka pawc Rzepak
1800 - 2500 U/min	8,5 - 19 kg/ha	4 - 10,5 kg/ha	F	Sund Mand Mand Goczarka
2500 - 3200 U/min	400 - 400 kg/ha	190 - 400 kg/ha	N	Wizen Formet nuemua Pazentia
2500 - 3200 U/min	400 - 400 kg/ha	180 - 400 kg/ha	N	Gerste Oryz nuemua Jczerniki
2500 - 3200 U/min	340 - 400 kg/ha	200 - 400 kg/ha	N	Roggen Rye Seigle powa, Zyro
2500 - 3200 U/min	400 - 400 kg/ha	200 - 400 kg/ha	N	Triticale Triticale Triticale Pazentia
2500 - 3200 U/min	130 - 290 kg/ha	60 - 155 kg/ha	N	Wizen Formet nuemua Pazentia
2500 - 3200 U/min	120 - 250 kg/ha	50 - 140 kg/ha	N	Gerste Oryz nuemua Jczerniki
1800 - 2500 U/min	70 - 160 kg/ha	35 - 85 kg/ha	F	Gras Herbe Trawa Trawa
2500 - 3200 U/min	125 - 280 kg/ha	55 - 150 kg/ha	N	Roggen Rye Seigle powa, Zyro
2500 - 3200 U/min	85 - 185 kg/ha	40 - 100 kg/ha	N	Mais maiz kukurzica Kukurzica
1800 - 2500 U/min	40 - 95 kg/ha	20 - 50 kg/ha	F	Gras Herbe Trawa Trawa
2500 - 3200 U/min	40 - 90 kg/ha	20 - 50 kg/ha	N	Mais maiz kukurzica Kukurzica
2500 - 3200 U/min	16 - 40 kg/ha	7,5 - 20 kg/ha	N	Sonnenh Inhalanta rodosonny Sowenok
1800 - 2500 U/min	13 - 30 kg/ha	6 - 17 kg/ha	F	Raps Cezka pawc Rzepak
1800 - 2500 U/min	15 - 35 kg/ha	7 - 20 kg/ha	F	Sund Mand Mand Goczarka
1800 - 2500 U/min	3,5 - 8 kg/ha	1,5 - 4 kg/ha	F	Raps Cezka pawc Rzepak
1800 - 2500 U/min	3,5 - 8 kg/ha	1,5 - 4 kg/ha	F	Molin Papay Papaw MAM



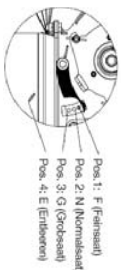







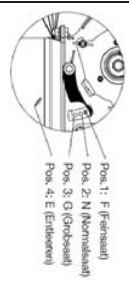

4932830008

Såtabel Terrasem C6 fr.o.m. tillverkningsdatum januari 2011

					
			Pos. 1: F (Fällmaskin) Pos. 2: N (Körmaskin) Pos. 3: G (Gödsel) Pos. 4: E (Erdbecken)		
3000 - 3800 U/min	145 - 300 kg/ha	60 - 200 kg/ha	N	Wzian Formant mianush Pazentica	Dosierad 550 8504/24/002.X
3000 - 3800 U/min	120 - 240 kg/ha	50 - 140 kg/ha	N	Geran Opge mianush Jczentich	
3000 - 3800 U/min	160 - 300 kg/ha	65 - 190 kg/ha	N	Roggen Sjelle powa Zyno	
3000 - 3800 U/min	160 - 300 kg/ha	75 - 200 kg/ha	N	Triziale Triziale Triziale Pazentica	
3000 - 3800 U/min	131 - 300 kg/ha	50 - 130 kg/ha	N	Heter Heter onec Owies	
3000 - 3800 U/min	211 - 300 kg/ha	70 - 210 kg/ha	N	Ebzian Pactiob ropox Droch	
1800 - 2500 U/min	90 - 210 kg/ha	45 - 120 kg/ha	F	Gara Heter Trawa	
3800 - 4000 U/min	160 - 300 kg/ha	80 - 200 kg/ha	G	Soja Soja Soja Soja	
1800 - 2500 U/min	3,5 - 8 kg/ha	1,5 - 4 kg/ha	F	Raps Raps Cota Raps	Dosierad 14 8504/24/004.X
1800 - 2500 U/min	4,5 - 9,5 kg/ha	2 - 5 kg/ha	F	Sart Mozada Mozada Goczycia	
3000 - 3800 U/min	200 - 400 kg/ha	100 - 250 kg/ha	N	Wzian Formant mianush Pazentica	
3000 - 3800 U/min	190 - 400 kg/ha	90 - 230 kg/ha	N	Geran Opge mianush Jczentich	
3000 - 3800 U/min	200 - 400 kg/ha	95 - 240 kg/ha	N	Roggen Sjelle powa Zyno	
3000 - 3800 U/min	220 - 400 kg/ha	110 - 270 kg/ha	N	Triziale Triziale Triziale Pazentica	
3000 - 3800 U/min	70 - 145 kg/ha	30 - 75 kg/ha	N	Wzian Formant mianush Pazentica	
3000 - 3800 U/min	60 - 125 kg/ha	25 - 70 kg/ha	N	Geran Opge mianush Jczentich	
1800 - 2500 U/min	35 - 80 kg/ha	18 - 40 kg/ha	F	Gara Heter Trawa	
3000 - 3800 U/min	65 - 140 kg/ha	30 - 75 kg/ha	N	Roggen Sjelle powa Zyno	
3000 - 3800 U/min	40 - 90 kg/ha	19 - 50 kg/ha	N	Mala Mala mala Kulanyza	
1800 - 2500 U/min	10,5 - 25 kg/ha	7 - 15 kg/ha	F	Gara Heter Trawa	
3000 - 3800 U/min	20 - 45 kg/ha	10 - 25 kg/ha	N	Mala Mala mala Kulanyza	
3000 - 3800 U/min	8 - 19 kg/ha	4 - 10 kg/ha	N	Sarozic Mialitica Mialitica Suzentich	
1800 - 2500 U/min	7 - 16 kg/ha	3 - 8,5 kg/ha	F	Raps Raps Cota Raps	
1800 - 2500 U/min	4,5 - 10,5 kg/ha	2 - 5 kg/ha	F	Sart Mozada Mozada Goczycia	
1800 - 2500 U/min	1,5 - 4 kg/ha	0,8 - 2 kg/ha	F	Raps Raps Cota Raps	
1800 - 2500 U/min	1,5 - 4 kg/ha	0,8 - 2 kg/ha	F	Mala Raps Raps Mala	

499/238/0005

Såtabell Terrasem R4, C4, C8, C9 fr.o.m. tillverkningsdatum januari 2011

				
			<p>Poa. 1: F (Förstakt) Poa. 2: N (Kornskåp) Poa. 3: G (Gröskåp) Poa. 4: E (Ertillverkn)</p>	
3000 - 3800 U/min	250 - 300 kg/ha	110 - 290 kg/ha	N	 Dosierrad 550 8504.241002.X
3000 - 3800 U/min	170 - 300 kg/ha	80 - 210 kg/ha	N	
3000 - 3800 U/min	250 - 300 kg/ha	110 - 290 kg/ha	N	
3000 - 3800 U/min	260 - 300 kg/ha	120 - 300 kg/ha	N	
3000 - 3800 U/min	170 - 300 kg/ha	80 - 200 kg/ha	N	
3000 - 3800 U/min	220 - 300 kg/ha	100 - 260 kg/ha	N	
1800 - 2500 U/min	140 - 300 kg/ha	65 - 170 kg/ha	F	
3500 - 4000 U/min	260 - 300 kg/ha	120 - 300 kg/ha	G	
1800 - 2500 U/min	5 - 12 kg/ha	2,5 - 6,5 kg/ha	F	 Dosierrad 14 8504.241004.X
1800 - 2500 U/min	6,5 - 14 kg/ha	3 - 7,5 kg/ha	F	
3000 - 3800 U/min	320 - 400 kg/ha	150 - 380 kg/ha	N	 Dosierrad 762 8504.241008.X
3000 - 3800 U/min	300 - 400 kg/ha	135 - 340 kg/ha	N	
3000 - 3800 U/min	320 - 400 kg/ha	145 - 360 kg/ha	N	
3000 - 3800 U/min	360 - 400 kg/ha	155 - 400 kg/ha	N	
3000 - 3800 U/min	100 - 210 kg/ha	45 - 115 kg/ha	N	 Dosierrad 295 8504.241007.X
3000 - 3800 U/min	85 - 190 kg/ha	40 - 105 kg/ha	N	
1800 - 2500 U/min	55 - 120 kg/ha	25 - 65 kg/ha	F	
3000 - 3800 U/min	100 - 210 kg/ha	45 - 115 kg/ha	N	
3000 - 3800 U/min	65 - 140 kg/ha	30 - 75 kg/ha	N	 Dosierrad 135 8504.241005.X
1800 - 2500 U/min	35 - 270 kg/ha	15 - 40 kg/ha	F	
3000 - 3800 U/min	30 - 70 kg/ha	14,5 - 35 kg/ha	N	 Dosierrad 68 8504.241010.X
3000 - 3800 U/min	14 - 30 kg/ha	5 - 17 kg/ha	N	
1800 - 2500 U/min	10,5 - 20 kg/ha	4,5 - 13 kg/ha	F	 Dosierrad 28 8504.241003.X
1800 - 2500 U/min	12 - 25 kg/ha	5 - 15 kg/ha	F	
1800 - 2500 U/min	2 - 6 kg/ha	1 - 3 kg/ha	F	 Dosierrad 7 8504.241006.X
1800 - 2500 U/min	2 - 6 kg/ha	1 - 3 kg/ha	F	

409.828.0004

firmans beteckning och tillverkarens postadress:

**Alois Pöttinger Maschinenfabrik GmbH
Industriegelände 1
AT - 4710 Grieskirchen**

maskin (utbytbar utrustning):

**Såmaskin
typ
serienummer**

TERRASEMC4	TERRASEM C6	TERRASEM C4 fertilizer	TERRASEM C6 fertilizer
8505	8507	8515	8517

tillverkaren förklarar uttryckligen att maskinen motsvarar samtliga tillämpliga bestämmelser i nedanstående EG-direktiv:

maskin 2006/42/EG

dessutom förklaras att maskinen stämmer överens med följande EG-direktiv och/eller tillämpliga bestämmelser

ställen där tillämpade, harmoniserade normer går att hitta:

EN ISO 12100-1 EN ISO 12100-2 EN ISO 4254-1

ställen där andra tillämpade tekniska normer och/eller specifikationer går att hitta:

dokumentationsombud:

Wilhelm Meindlhumer
Industriegelände 1
A-4710 Grieskirchen



Klaus Pöttinger,
Företagsledning

CZ V důsledku technického vývoje pracuje firma PÖTTINGER Ges.m.b.H neustále na zlepšení svých výrobků.

Změny v návodu k použití si výrobce vyhražuje. Požadavky na změnu návodu k použití na právě dodané stroje nemohou být vyhovány.

Technické údaje, rozměry a hmotnosti jsou nezávazné.

Dotisk nebo nový překlad je možný pouze za písemného souhlasu firmy

ALOIS PÖTTINGER

Maschinenfabrik Gesellschaft m.b.H.

A-4710 Grieskirchen

Všechna práva podléhají autorskému právu.

DK Som led i den tekniske videreudvikling arbejder PÖTTINGER Ges.m.b.H hele tiden på at forbedre firmaets produkter.

Ret til ændringer i forhold til figurene og beskrivelserne i denne driftsvejledning forbeholdes, krav om ændringer på allerede leverede maskiner kan ikke udledes deraf.

Tekniske angivelser, mål og vægtangivelser er uforpligtende.

Der tages forbehold for fejl.

Kopiering eller oversættelse, også delvis, kun med skriftlig tilladelse fra

ALOIS PÖTTINGER

Maschinenfabrik Gesellschaft m.b.H.

A-4710 Grieskirchen.

Alle rettigheder forbeholdes iht. loven om ophavsret.

EE Tehnilise edasiarendamise käigus töötab Pöttinger Ges. m.b.H pidevalt oma toodete parendamisega.

Sellega seoses jätame endale õiguse teha muudatusi joonistes ja kasutusjuhendi kirjeldavas osas ilma kohustuseta teha neid muudatusi juba tarnitud masinate juures. Tehnilised andmed, mõõdud ja massid ei ole siduvad. Vead ei ole välistatud.

Käesoleva tõlke paljundamine, ka osaline, on lubatud ainult Pöttinger Ges. m.b.H kirjalikul loal.

ALOIS PÖTTINGER

Maschinenfabrik Gesellschaft m.b.H

A-4710 Grieskirchen

Kõik autoriõigused on seadusega kaitstud.

FIN Sitä mukaa kuin tekninen kehitys kulkee eteenpäin, PÖTTINGER Ges.m.b.H pyrkii jatkuvasti parantamaan tuotteitaan.

Siksi joudumme pidättämään oikeuden tämän käyttöohjeen kuvien ja kuvauksien muutoksiin. Tämän vuoksi ei kuitenkaan voida vaatia muutoksia jo toimitettuihin koneisiin.

Tekniset tiedot, mitat ja painot ovat sitoumuksetta. Pidätämme oikeuden myös erehdyksiin. Osittainkin jälkipainos tai käännös vai valmistajan luvalla:

ALOIS PÖTTINGER

Maschinenfabrik Gesellschaft m.b.H.

A-4710 Grieskirchen.

Kaikki oikeudet pidätetään

tekijänoikeuslain mukaisesti.

LV Tehniskās attīstības procesā PÖTTINGER Ges. m.b.H strādā nepārtraukti pie Jūsu produktu uzlabošanas.

Tehnikai attīstoties var atšķirties fotoattēli no dabā esošās mašīnas. Rūpnīca patur tiesības nepārtraukti uzlabot agregātus, kā dēļ nav izslēgta nākošo saražoto mašīnu atšķirība no iepriekšējām. Izmaiņas jau piegādātajām mašīnām netiek veiktas.

Tehniskie dati, izmēri un masas var būt aptuvenas, nav izslēgtas drukas kļūdas.

Pārdrūkšana vai tulkojumi, vai arī atsevišķu daļu izkopēšana atļauta tikai ar rūpnīcas rakstisku piekrišanu:

ALOIS PÖTTINGER

Maschinenfabrik Gesellschaft m.b.H.

A-4710 Grieskirchen.

Autortiesības aizsargātas ar likumu.

LT Tobulėjant technikai, „PÖTTINGER Ges.m.b.H“ nuolat gerina savo gaminius.

Todėl, lyginant su šios naudojimo instrukcijos paveikslėliais ir aprašymais, pasiūlykame sau atlikti pakeitimus, todėl pretenzijos dėl jau išsiųstų mašinų pakeitimų nepriimamos.

Techniniai duomenys, matmenys ir svoriai yra neprivalomi. Galimos klaidos.

Pakartotinai išleisti arba versti, taip pat ištraukas, leidžiama tik gavus

ALOIS PÖTTINGER

Maschinenfabrik Gesellschaft m.b.H.

A-4710 Grieskirchen, raštišką leidimą.

Visos teisės saugomos pagal Autorių teisių įstatymą.

N Som et ledd i den tekniske videreudviklingen arbejder PÖTTINGER Ges.m.b.H. stadig med forbedring av firmaets produkter.

Derfor tar vi forbehold om endringer i forhold til bildene og beskrivelsene i denne bruksanvisningen, krav om endringer på allerede leverte maskiner kan ikke utledes fra dette.

Tekniske angivelser, mål og vekt er veiledende. Med forbehold om feil.

Kopiering eller oversetting, også i utdrag, utelukkende med skriftlig tillatelse fra

ALOIS PÖTTINGER

Maschinenfabrik Gesellschaft m.b.H.

A-4710 Grieskirchen.

Med forbehold om alle rettigheter iht. loven om opphavsrett.

PL W sensie dalszego rozwoju technicznego Poettinger nieustannie pracuje nad ulepszeniem swoich produktów.

W związku z powyższym zastrzegamy sobie prawo do zmian w schematach i opisach znajdujących się w niniejszej instrukcji obsługi.

Nie wyklucza się prawa do zmian również w przypadku już dostarczonych maszyn.

Dane techniczne, wymiary i ciężary nie są wielkościami ostatecznymi. Dopuszcza się możliwość pojawienia się błędów.

Powielanie bądź tłumaczenia, również wrywkowe, wyłącznie za pisemną zgodą

ALOIS PÖTTINGER

Maschinenfabrik Gesellschaft m.b.H.

A-4710 Grieskirchen

Wszelkie prawa włącznie z prawami autorskimi zastrzeżone.

S Beroende på den tekniska utvecklingen arbetar PÖTTINGER Ges.m.b.H. på att förbättra sina produkter.

Vi måste därför förbehålla oss förändringar gentemot avbildningarna och beskrivningarna i denna bruksanvisning. Däremot består det inget anspråk på förändringar av produkter beroende av denna bruksanvisning.

Tekniska uppgifter, mått och vikter är oförbindliga. Fel förbehållna.

Ett eftertryck och översättningar, även utdrag, får endast genomföras med skriftlig tillåtelse av

ALOIS PÖTTINGER

Maschinenfabrik Gesellschaft m.b.H.

A - 4710 Grieskirchen

Alla rättigheter enligt lagen om upphovsmannarätten förbehålls.

GB Following the policy of the PÖTTINGER Ges. m.b.H to improve their products as technical developments continue, PÖTTINGER reserve the right to make alterations which must not necessarily correspond to text and illustrations contained in this publication, and without incurring obligation to alter any machines previously delivered.

Technical data, dimensions and weights are given as an indication only. Responsibility for errors or omissions not accepted.

Reproduction or translation of this publication, in whole or part, is not permitted without the written consent of the

ALOIS PÖTTINGER

Maschinenfabrik Gesellschaft m.b.H.

A-4710 Grieskirchen.

All rights under the provision of the copyright Act are reserved.



ALOIS PÖTTINGER

Maschinenfabrik Gesellschaft m.b.H

A-4710 Grieskirchen

Telefon: 0043 (0) 72 48 600-0

Telefax: 0043 (0) 72 48 600-2511

e-Mail: landtechnik@poettinger.at

Internet: <http://www.poettinger.at>

GEBR. PÖTTINGER GMBH

Stützpunkt Nord

Steinbecker Strasse 15

D-49509 Recke

Telefon: (0 54 53) 91 14 - 0

Telefax: (0 54 53) 91 14 - 14

PÖTTINGER France

129 b, la Chapelle

F-68650 Le Bonhomme

Tél.: 03.89.47.28.30

Fax: 03.89.47.28.39

GEBR. PÖTTINGER GMBH

Servicezentrum

Spöttinger-Straße 24

Postfach 1561

D-86 899 LANDSBERG / LECH

Telefon:

Ersatzteildienst: 0 81 91 / 92 99 - 166 od. 169

Kundendienst: 0 81 91 / 92 99 - 130 od. 231

Telefax: 0 81 91 / 59 656