

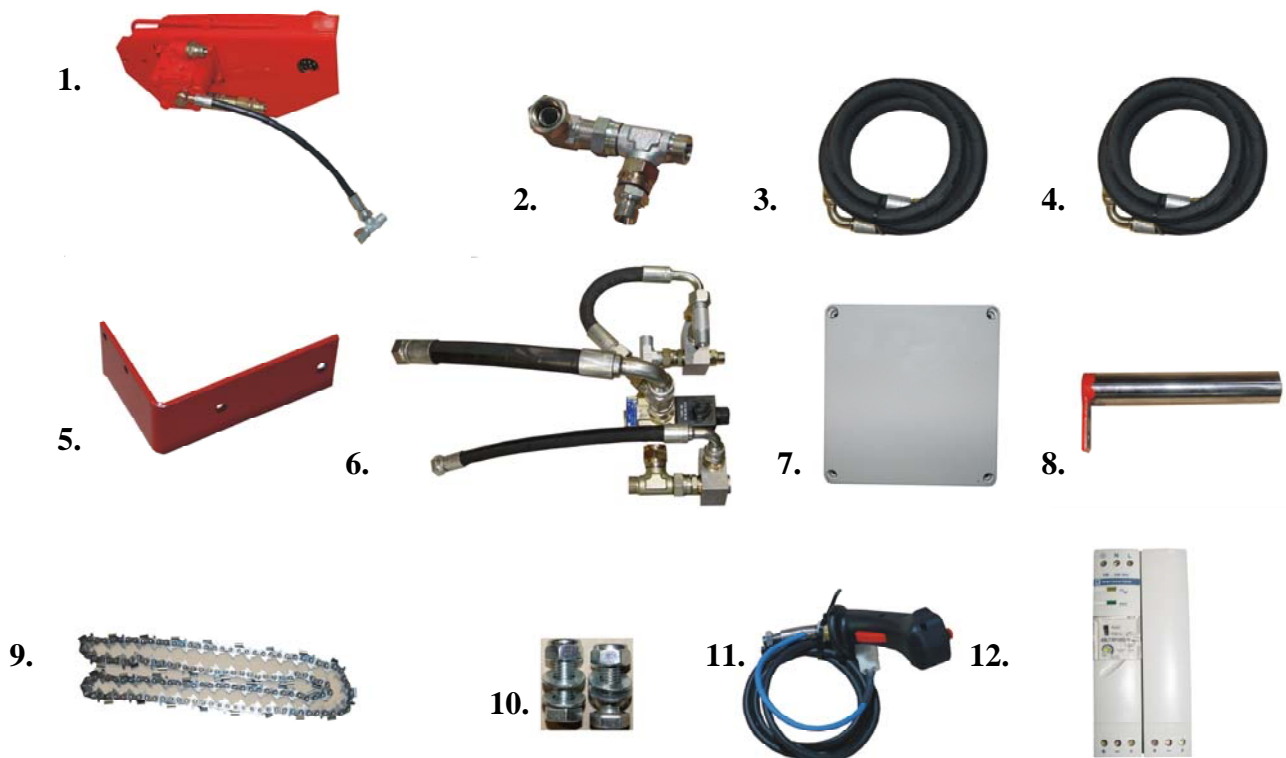

Instruktioner för efterinstallationen av sågkedjans hydrauliska drivhjul

BIG
HAKKI PILKE

GX
47



Monteringsatsen innehåller: 1. drivhjul sågkedja, 2. vinkelförskruvningar, 3. slang 1500, 4. slang 1700, 5. fästplatta magnetisk ventil, 6. magnetiska ventiler + avlastningsventil, 7. relädosor, 8. ledad sprint, 9. sågkedja, 10. bultar, 11. joystick, 12. 5A-Power (för elektrisk maskin)



Avlägsna låsbulten på skärsågskyddet och lyft skyddet uppåt.
Se till att skyddet har låst sig i det detta läge.

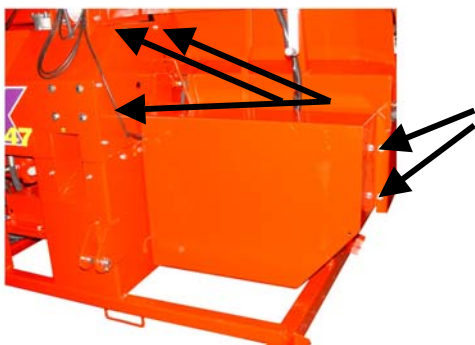

Öppna ventilsystemsbulnen och skydden för sågkedjans drivhjul. Avlägsna skydden.

Avlägsnande av sågkedja och sågsvärd Använd skyddshandskar!



Lossa låsbultarna på sågsvärdet, 2 st.



Avlägsna skyddet på kedjans drivhjulsskaft.



Skruva loss låsbultarna från sågsvärdet.
Avlägsna sågsvärdet och sågkedjan.

Avlägsnande av kilremmarna

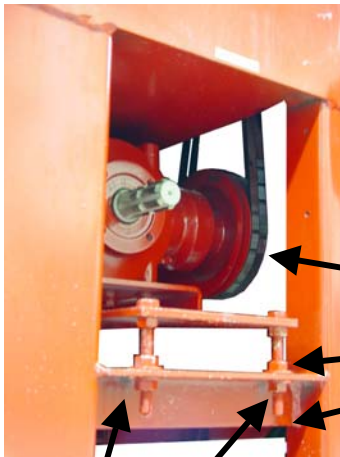

1. Öppna låsmuttrarna.

2. Lossa kilremmarna med justermuttrarna. Lossa kilremmarna, 3 st.

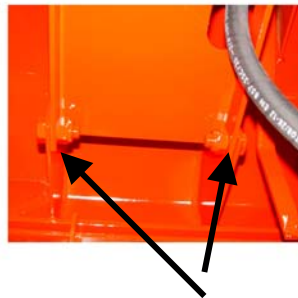

Obs! Bild på den vinklade växelfoten under maskinen

Obs! Om maskinen är traktordriven, ersätt den vinklade växelns ledade sprintar med bultar.

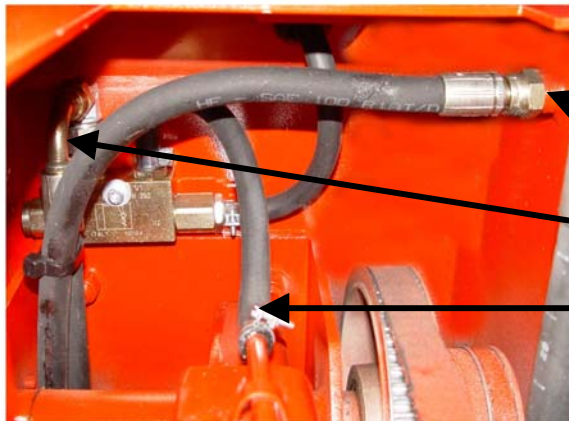

Avlägsna returoljesslangen.

Avlägsna tryckslang för sågkedjesmörjningen.

Avlägsna slangen för sågkedjesmörjning.

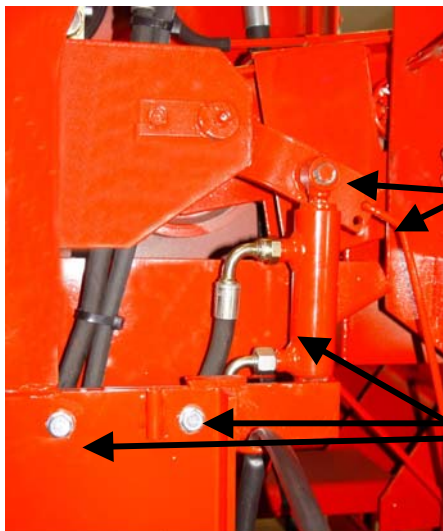

1. Avlägsna startspaken.

2. Avlägsna skär cylinderns låsring.

3. Avlägsna bultarna från skär cylinderns fäste, 2 st.

4. Avlägsna cylindern.

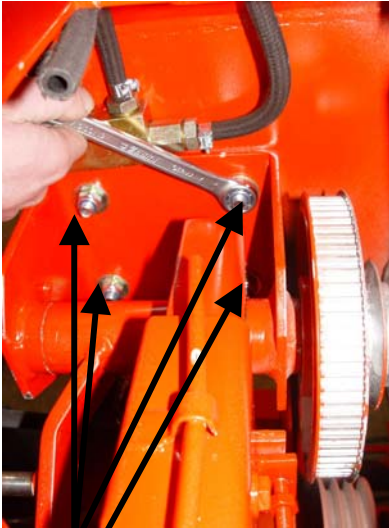

Avlägsna fästplattan till sågkedjans drivhjul från tanken, 4 skruvar.



Avlägsna sågkedjans drivhjul bakifrån.

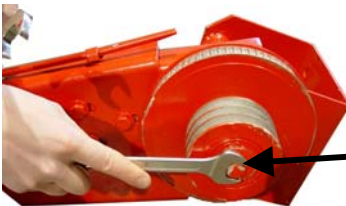

Avlägsna låsskruven från remskivan.

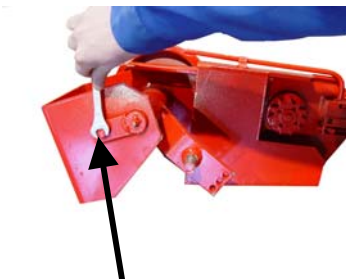

Avlägsna låsskruvens ledade sprint.

Avlägsna axeln från remskivans insida.

Fästplattan på sågkedjans drivhjul kommer att återanvändas!

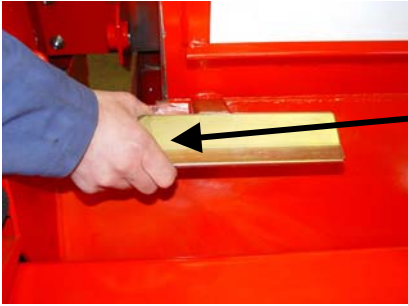

Utlös stockgejden.
Utlös saxsprinten och avlägsna låssprinten
och ta bort stockgejden.

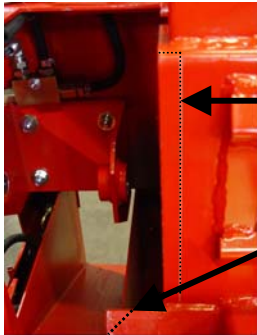

Skär av en bit på tanken från kanten (15 mm) och hörnet
(15 mm x 155 mm) som visas på bilden, använd till
exempel en vinkelslip. Stycket bör avlägsnas endast om
sågkedjan inte passar in på sin plats.

**Använd skyddsglasögon och -handskar samt
hörselskydd.**

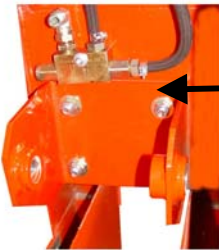

Fäst sågkedjedrivhjulets fästplatta vid tanken med
fyra bultar.

Installering av sågkedjans drivhjul

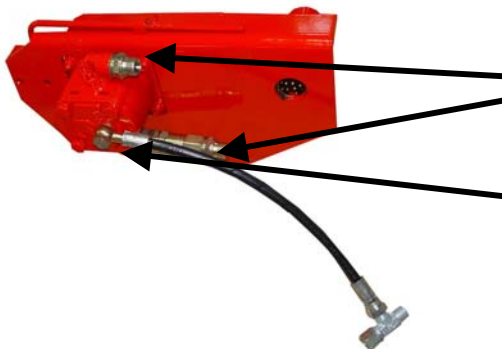

Avlägsna skruvförbindningarna från den
hydrauliska motorns ovan- och undersida.

Avlägsna även slangen vid motorns ände.

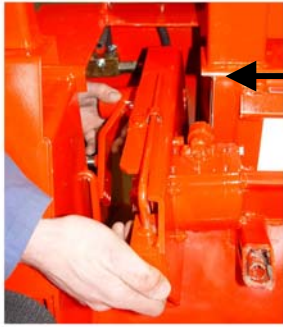

Installera sågkedjans hydrauliska drivhjul på sin plats.

Obs! Använd den ledade sprinten som kommer med monteringssatsen.

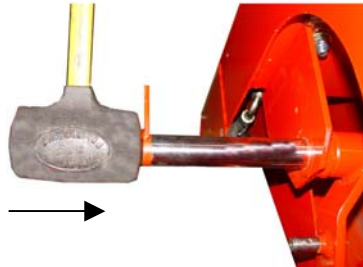

Montera sågkedjedrivhjulets ledade sprint på sin plats.



Montera och skruva åt den ledade sprintens låsskruvar.



Installation av skär cylindern

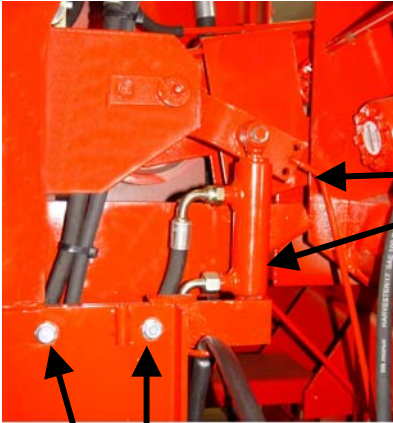

Installera skär cylindern och startspaken på sina platser.
Lås skär cylindern med låsringen och startspaken med en saxsprint.

Montera åter skär cylinderns fäste på sin plats
(dra åt skruvarna, 2 st).



Montera åter stockgejden på sin plats.

Lås stockgejden med låssprinten och en saxsprint.

Obs! Se till att stockgejdens fjäder fortfarande är på plats (bakom låssprinten).

Installation av magnetventilen

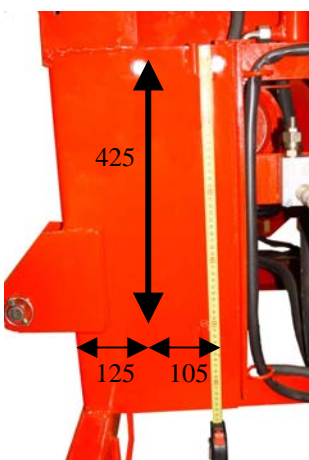

Mät ut platserna för fästskruvarna till magnetventilens vinkeljärn.

425 mm från övre kanten

125 mm från sidan

105 mm avstånd mellan hålen

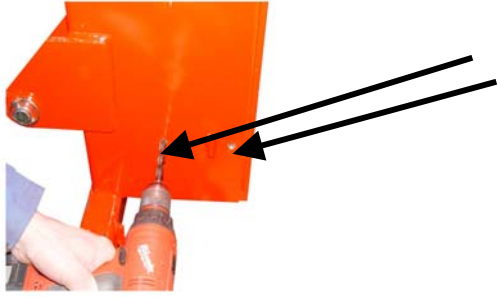

Borra installationshålen för magnetventilens fästplatta med ett 10 mm borrarstykke.



Magnetventilens fästplatta

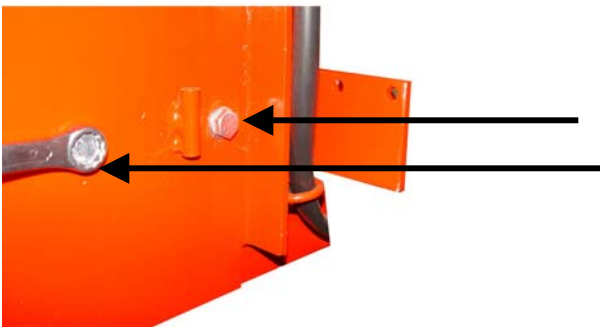

Montera magnetventilens fästplatta med två skruvar.



Magnetventil + avlastningsventiler

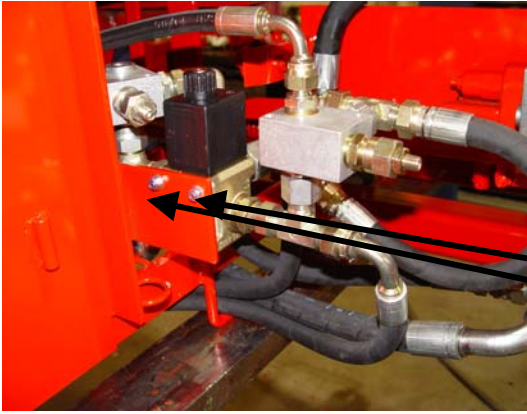

Montera magnetventilen +
avlastningsventilerna på fästplattan med två
skruvar.

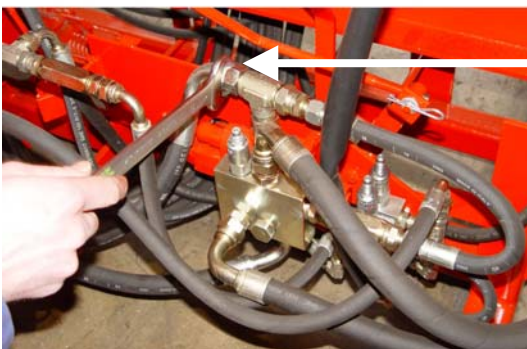

Avlägsna tryckslangen som leder från
pumpen från riktningsventilens T-
förgrening.

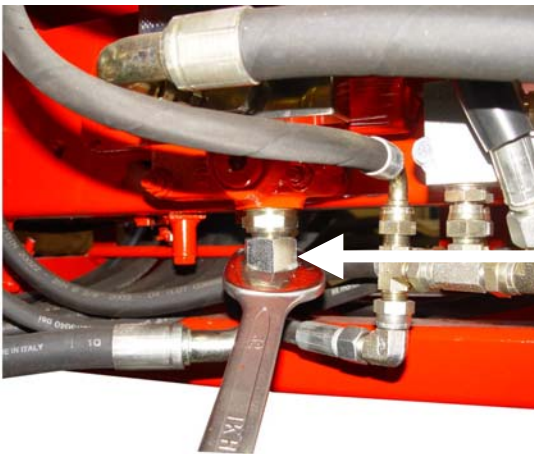

Lossa returslangen som går till filtret från
riktningsventilen.



Vinkelförskruvning



Montera vinkelförskruvningen där returslangen går till filtret, som togs bort från undersidan av riktningventilen.

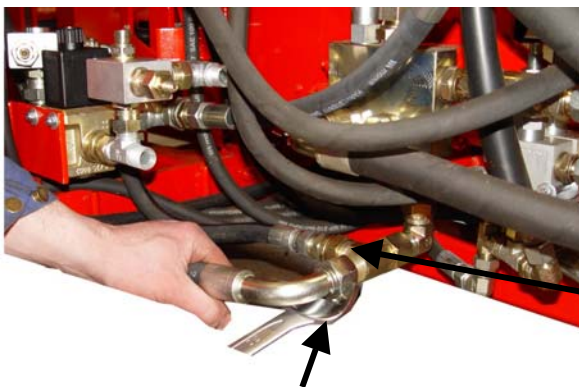
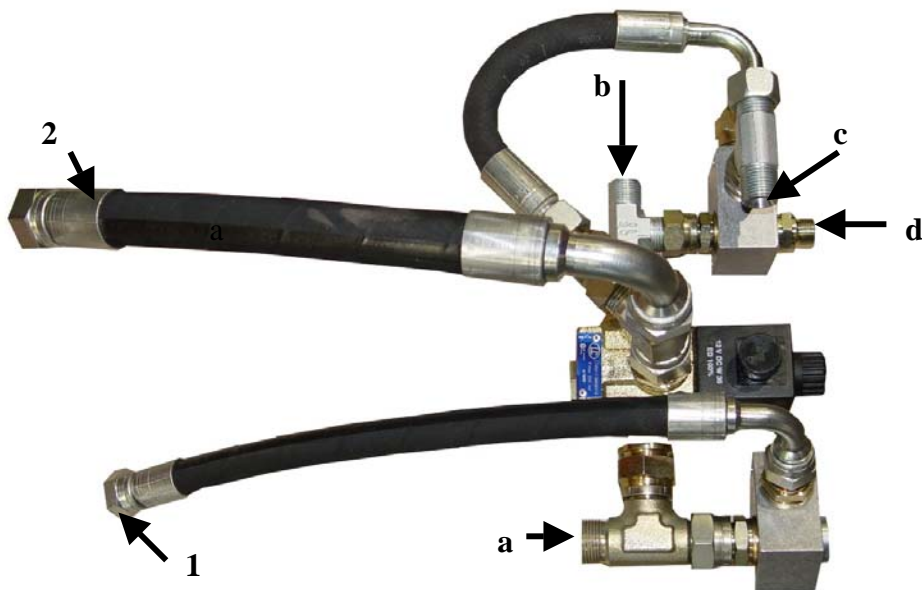

Koppla slang 1 till T-förgreningens vinkelförskruvning.

Koppla den tidigare borttagna returslangen som går till filtret till skruvförbindning vid slutet av vinkelförskruvningen.

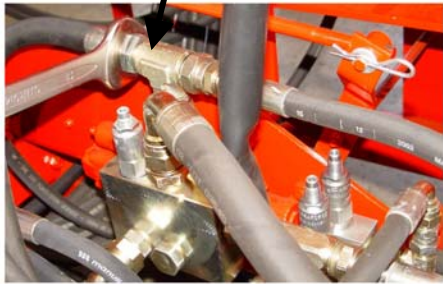

Koppla slangen (2) som leder från magnetventilens T-förgrening till riktningventilens T-förgrening (samma som du tidigare avlägsnade tryckslangen från pumpen från)

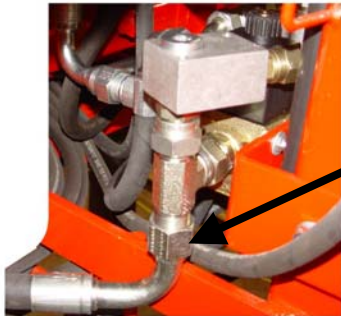

Koppla tryckslangen som leder från pumpen till avlastningsventilens skruvförbindning a.

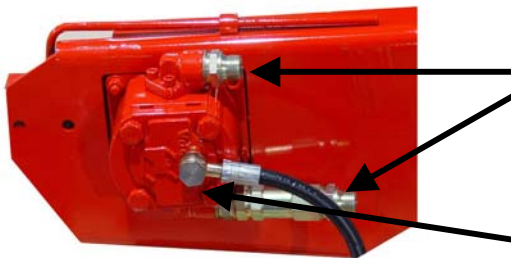

Installera skruvförbindningarna på plats.

Koppla överflödesslangen åter till motorns ände.



2 slangar, 1500 och 1700 mm lång



Koppla slang Nr. 3 (1500) till skruvförbindningen under den hydrauliska motorn.

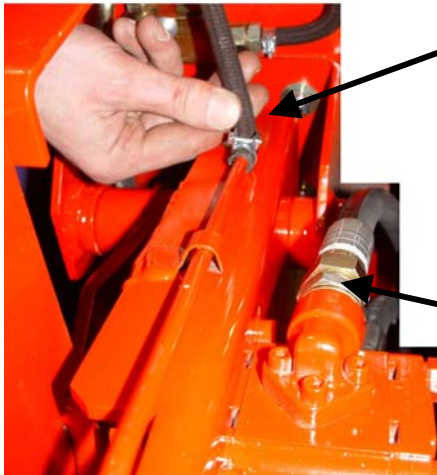

Koppla sågkedjans smörjningsslang åter på sin plats och dra åt klämman.



Koppla slang Nr. 4 (1700) till skruvförbindningen ovanpå den hydrauliska motorn.

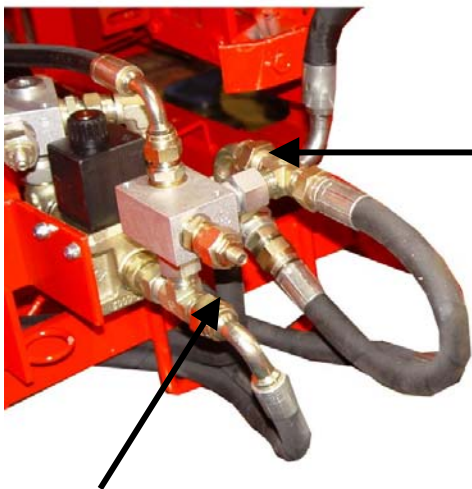

Koppla slang Nr. 3 (1500) till skruvförbindningen c.
(Slangen leder från nedanför den hydrauliska motorn)

Koppla slang Nr. 4 (1700) till skruvförbindningen b.
(Slangen leder från ovanpå den hydrauliska motorn)

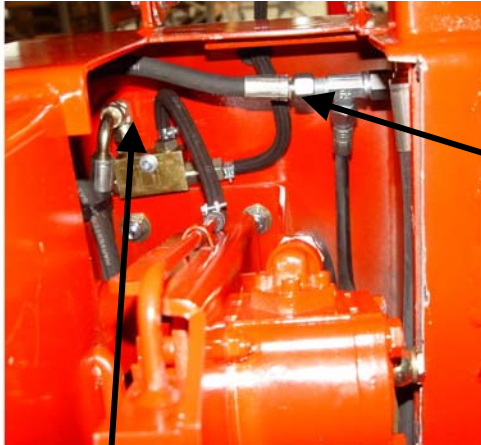

Koppla T-förgreningen och den inkopplade överflödesslangen som kommer från hydrauliska motorns ände till skruvförbindningen på tanken.

Koppla den tidigare borttagna returslangen till T-förgreningen.

Koppla smörjningsystemets tryckslang (vinklad slang) till det automatiska smörjningssystemet.

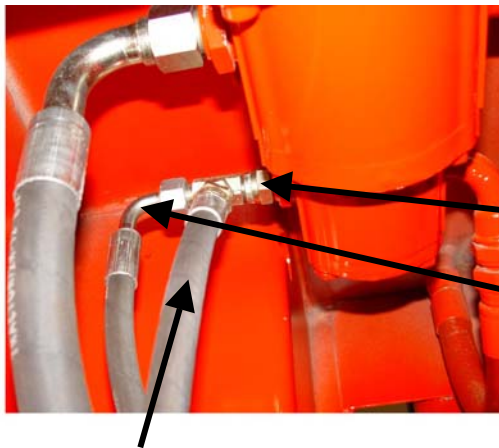

Obs! Bild på pumpen sedd underifrån maskinen

Avlägsna T-förgreningen.

Koppla tryckslangen till pumpens skruvförbindning.

Avlägsna tryckslangen från sågkedjans smörjningssystem som leder från pumpen till tryckavlastningsventilen.

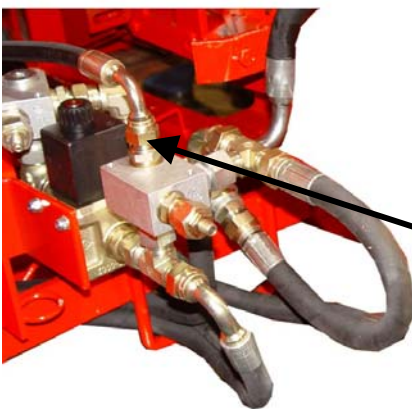

Koppla smörjningsystemets tidigare borttagna tryckslang till skruvförbindning d.

Elektrisk installation



Lossa skruvarna från maskinens täckplattor och avlägsna täckplattan.



1. Avlägsna relädosans hölje.
2. Dra ur de elektriska sladdarna från relädosan.
3. Avlägsna den gamla relädosan från maskinens ram.



Montera en ny relädosan på dess plats genom att dra åt skruvarna.

Koppla sladdarna efter kopplingschemat

Magnetventilens
inmatningsband

Joystick

Strömkabel som
leder från traktorn,
12 V

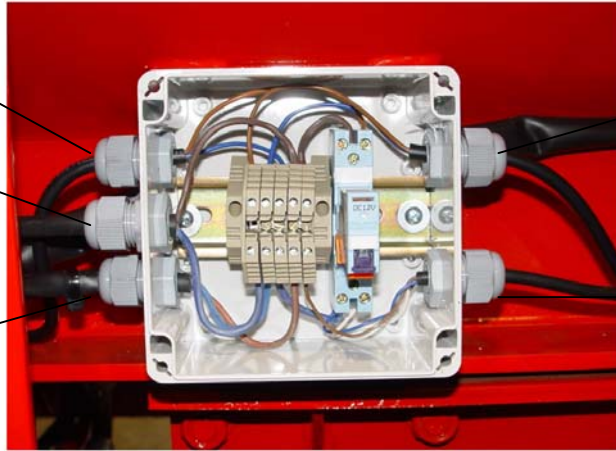

Sågens magnetventil

Kabel till en enhet för
optisk mätning

OPTINEN MITTALAITE/HYDR.TERÄKETJUN VETO (sähkökaavio)

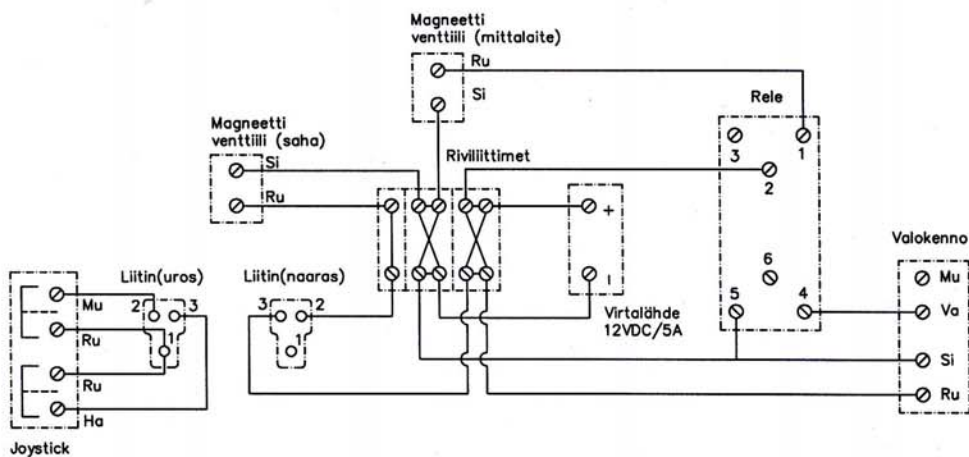

ENHET FÖR OPTISK MÄTNING / HYDR DRIVHJUL FÖR SÅGKEDJA
(kopplingsschema)

Magneetti venttiili (mittalaite) = Magnetventil (mätningseenhet)

Magneetti venttiili (mittalaite) = Magnetventil (såg)

Riviliittimet = Kopplingsremсор

Rele = Relä

Liitin (uros) = Kontaktdon (hane)

Liitin (naaras) = Kontaktdon (hona)

Virtalähde = Strömälla

Valokenno = Fotocell

Joystick = Joystick

Mu = Svart

Ru= Brun

Ha= Grå

Va= Vit

Si= Blå

HYDRAULIIKKAKAAVIO BIG X-47/ HYDR.TERÄKETJUN VETO

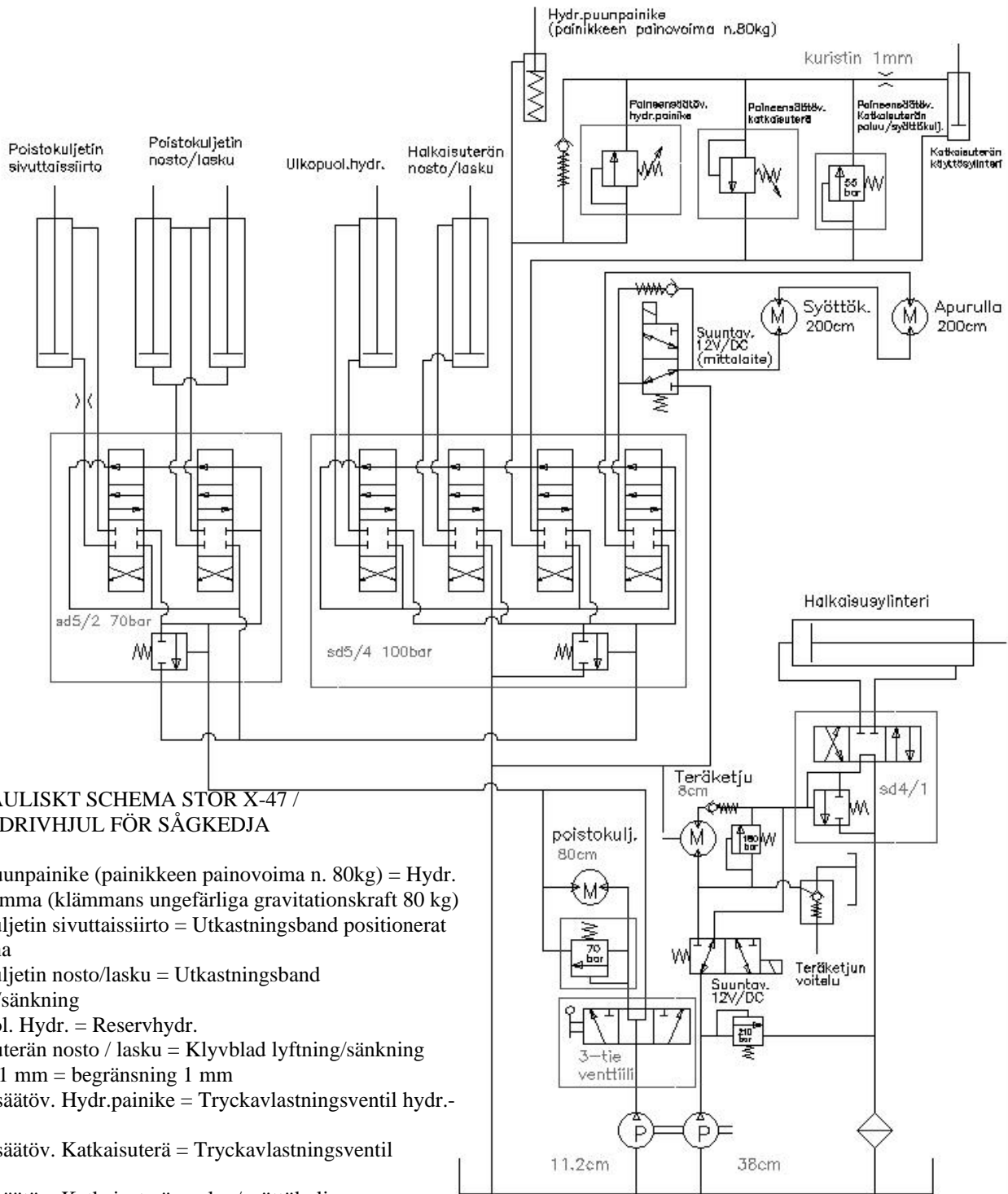

HYDRAULISKT SCHEMA STOR X-47 / HYDR. DRIVHJUL FÖR SÅGKEDJA

Hydr. puunpainike (painikkeen painovoima n. 80kg) = Hydr. stockklämma (klämmans ungefärliga gravitationskraft 80 kg)
Poistokuljetin sivuttaissiirto = Utkastningsband positionerat åt sidorna

Poistokuljetin nosto/lasku = Utkastningsband lyftning/sänkning

Ulkopuol. Hydr. = Reservhydr.

Halkaisuterän nosto / lasku = Klyvblad lyftning/sänkning

kuristin 1 mm = begränsning 1 mm

Paineensäätöv. Hydr.painike = Tryckavlastningsventil hydr.-knapp

Paineensäätöv. Katkaisuterä = Tryckavlastningsventil skärblad

Paineensäätöv. Katkaisuterän paluu/syöttökulj. = Tryckavlastningventil retur-/inmatningsband för skärblad

Katkaisuterän käyttösylinteri = Skärbladets driftcylinder
Suuntav. 12V/DC (mittalaite) = Riktningventil 12V/DC (mätningseenhet)

Syöttök. 200cm = Inmatningsband 200 cm

Apurulla 200 cm = Reservvals 200 cm

Halkaisusylinteri = Klyvcylinder

Teräketju = Sågkedja

Poistokulj. = Utkastningsband

Teräketjun voitelu = Sågkedjesmörjning

Suuntav. = Riktningsv.

3-tie venttiili = 3-vägsventil

Installation av joysticken



Joystick



Avlägsna fästskruvarna (3 st) från ventilens täckplatta.
Avlägsna täckplattan.

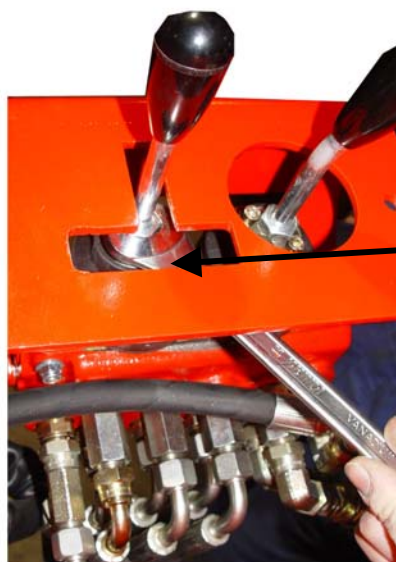

Lossa skärbladstyrspakens låsmutter och avlägsna spaken genom att vrida den moturs.



Utöka utrymmet för joystickens skaft med hjälp av t.ex. en fräs kopplad till ett pneumatiskt verktyg.



Installera joysticken på plats och dra åt låsmuttern.

Koppla joystickens strömkabel till joystickens kabeluttag, som leder från relädosan.

Installera täckplattan på plats och dra åt skruvarna.

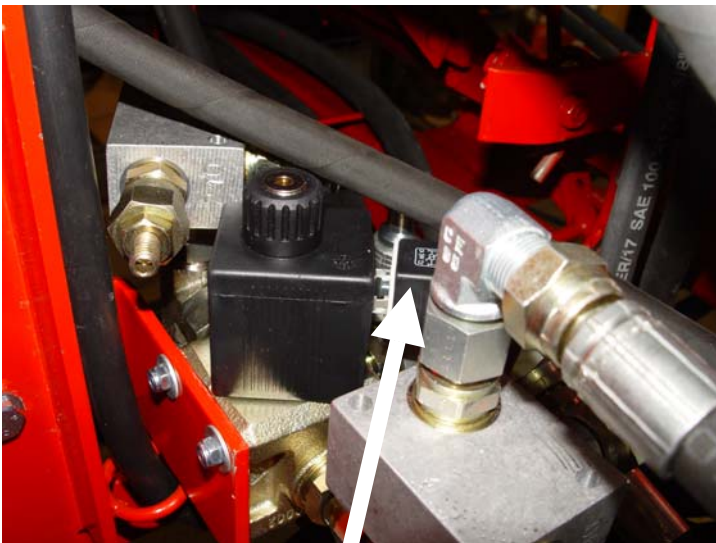

Avlägsna skyddet från magnetventilens kopplingsdon och koppla kabeln till kopplingsdonet till sågens magnetventil, som leder från relädosan.

Installation av kedjan och sågsvärdet

Obs! Installera den längre sågkedjan som ingår i moteringsssatsen.

1. Montera kedjan på sågsvärdet

2. Montera kedjan på kedjehjulet och sågbladet till kedjans spännsprint och från skåran till sågsvärdets fästbult.

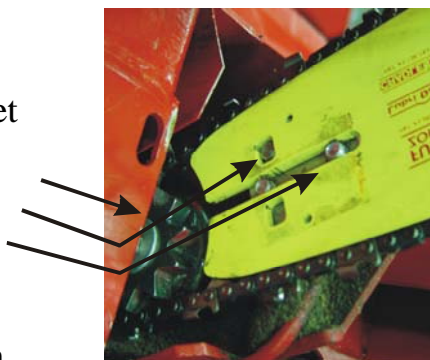

3. Positionera sågplattan vid sågsvärdets fästbultar och dra åt bultarna nästan helt.

4. Dra åt kedjan till rätt spännsprint från dess åtdragningsbult.

5. Drag åt sågsvärdets fästbultar tills de är lämpligt åtdragna samtidigt som sågsvärdet hålls upprätt.

Riktig kedjespänning:

Då kedjan lätt dras måste dess tre spårtänder måste vara helt synliga i sitt spår.